

<sup>NTT</sup>  
docomo

F-01J

arrows NX

取扱説明書 '16.11

## はじめに

「F-01J」をお買い上げいただきまして、まことにありがとうございます。  
ご使用前やご利用中に、本書をお読みいただき、正しくお使いください。

## 操作説明

### 「クイックスタートガイド」(本体付属品)

各部の名称と機能について説明しています。

### 「取扱説明書」アプリ (eトリセツ) (本端末に搭載)

機能の詳しい案内や操作について説明しています。

〈操作手順〉ホーム画面で → 「取扱説明書」  
初回起動時は、画面の指示に従って「取扱説明書」アプリをダウンロードする必要があります。

「取扱説明書」アプリを削除した場合には、PlayストアでGoogle Play™のサイトにアクセスして再度インストールすることができます。

〈操作手順〉ホーム画面で「Playストア」→「取扱説明書 F-01J」を検索して「取扱説明書」アプリを選択→「インストール」

### 「取扱説明書」(PDFファイル)

機能の詳しい案内や操作について説明しています。

〈パソコンから〉<https://www.nttdocomo.co.jp/support/trouble/manual/download/index.html>

※最新情報がダウンロードできます。

## 本書の見かた

- 本書においては、「F-01J」を「本端末」と表記しています。
- 本書に掲載している画面およびイラストはイメージです。実際の製品とは異なる場合があります。
- 本書は端末色が「Copper」、ホームアプリが「docomo LIVE UX」、きせかえが「Copper」の場合で説明しています。
- 本書内の「認証操作」という表記は、機能に応じて暗証番号やパスワードなどを入力する操作、または虹彩認証を行う操作を表しています。
- 本書の内容の一部、または全部を無断転載することは、禁止されています。
- 本書の内容やホームページのURLおよび記載内容は、将来予告なしに変更することがあります。

## 本体付属品

### ■ F-01J本体（保証書付き）

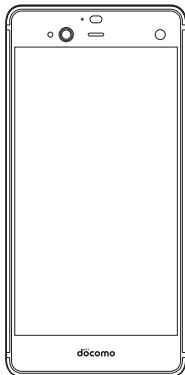

### ■ クイックスタートガイド ご利用にあたっての注意事項

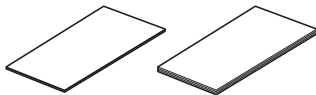

- 本端末に対応するオプション品（別売品）は、ドコモのホームページをご覧ください。  
<https://www.nttdocomo.co.jp/product/option/>

# 目次

■本体付属品 .....	1
■本端末のご利用について .....	4
■安全上のご注意（必ずお守りください） .....	6
■取り扱い上のご注意 .....	15
■防水／防塵、耐衝撃性能 .....	22

## ご使用前の確認と設定 ..... 28

各部の名称と機能 .....	28
ドコモnanoUIMカード .....	29
充電 .....	31
電源を入れる／切る .....	33
基本操作 .....	34
文字入力 .....	37
初期設定 .....	43
お知らせLED .....	44
画面表示／アイコン .....	45
タスク管理 .....	51
ホームアプリの切り替えかた .....	51

## docomo LIVE UX ..... 52

ホーム画面 .....	52
アプリ一覧画面 .....	54
ホーム画面のバックアップと復元 .....	59
マイマガジン .....	59
ホームアプリの情報 .....	60

## 電話 ..... 61

電話／ビデオコールをかける .....	61
電話／ビデオコールを受ける .....	63
通話中の操作 .....	64
発着信履歴 .....	66
伝言メモ .....	67
通話設定 .....	67
電話帳 .....	70

## メール／ウェブブラウザ ..... 73

ドコモメール .....	73
メッセージ（SMS） .....	73
Gmail .....	75
NX!メール .....	76
緊急速報「エリアメール」 .....	79
Chrome .....	80

## アプリ ..... 83

dメニュー .....	83
dマーケット .....	83
Playストア .....	83
おサイフケータイ .....	85
テレビ（フルセグ／ワンセグ） .....	89
カメラ .....	95
Scene .....	103
メディアプレイヤー .....	104
位置情報・GPS .....	106
スケジュール .....	109
時計 .....	110

電卓 .....	111	パソコンとの接続 .....	160
検索 .....	111	プリンタとの接続 .....	160
ドコモデータコピー .....	112	DLNA対応機器との接続 .....	162
		その他の機器との接続 .....	165

## 本体設定 ..... 115

設定メニュー .....	115
音・バイブ・LED .....	115
壁紙・画面 .....	118
電池 .....	120
Wi-Fi .....	121
データ通信・機内モード .....	125
ロック・セキュリティ .....	130
Google .....	139
言語・文字・入力 .....	140
便利機能 .....	141
ドコモのサービス/クラウド .....	145
プロフィール .....	145
端末管理 .....	146

## ファイル管理 ..... 152

本体（内部ストレージ） .....	152
microSDカード（外部ストレージ） .....	152
ファイル操作 .....	154

## データ通信 ..... 155

Bluetooth®通信 .....	155
NFC通信 .....	158

## 外部機器接続 ..... 160

## 海外利用 ..... 166

国際ローミング（WORLD WING）の概要 .....	166
海外で利用可能なサービス .....	166
海外でご利用になる前に .....	166
滞在先で電話をかける/受ける .....	169
国際ローミングの設定 .....	170
帰国後の確認 .....	171

## 付録/索引 ..... 172

トラブルシューティング（FAQ） .....	172
あんしん遠隔サポート .....	178
保証とアフターサービス .....	179
ソフトウェアアップデート .....	181
主な仕様 .....	184
携帯電話機の比吸収率（SAR） .....	188
Specific Absorption Rate (SAR) of Mobile Phones .....	189
輸出管理規制 .....	193
知的財産権 .....	194
SIMロック解除 .....	197
索引 .....	198

## 本端末のご利用について



- 本端末は、LTE・W-CDMA・GSM/GPRS・無線LAN方式に対応しています。
- 本端末は無線を利用しているため、トンネル・地下・建物の中などで電波の届かない所、屋外でも電波の弱い所、XiサービスエリアおよびFOMAサービスエリア外ではご使用になれません。また、高層ビル・マンションなどの高層階で見晴らしのよい所であってもご使用になれない場合があります。なお、電波が強く電波状態アイコンが4本表示されている状態で、移動せずに使用している場合でも通話が切れることがありますので、ご了承ください。
- 本端末は電波を利用している関係上、第三者により通話を傍受されるケースもないとはいえません。しかし、LTE・W-CDMA・GSM/GPRS方式では秘話機能をすべての通話について自動的にサポートしますので、第三者が受信機で傍受したとしても、ただの雑音としか聞き取れません。
- 本端末は、音声デジタル信号に変換して無線による通信を行っていることから、電波状態の悪い所へ移動するなど、送信されてきたデジタル信号を正確に復元できない場合には、実際の音声と異なって聞こえる場合があります。
- 本端末はユーザーやゲストが利用できる機能に対応しているため、ユーザーを切り替えた際にサービスやアプリによっては同一のお客様として取り扱われる場合があります。本機能の利用により発生したお客様、または第三者の損害やトラブルに関して、当社としては責任を負いかねます。→P146
- お客様ご自身で本端末に登録された情報内容は、定期的にメモを取ったり、microSDカードやパソコンなどの

- 外部記録媒体に保管してくださるようお願いいたします。本端末の故障や修理、機種変更やその他の取り扱いなどによって、万が一、登録された情報内容が消失してしまうことがあっても、当社としては責任を負いかねますのであらかじめご了承ください。
- 本端末はパソコンなどと同様に、お客様がインストールを行うアプリなどによっては、お客様の端末の動作が不安定になったり、お客様の位置情報や本端末に登録された個人情報などがインターネットを経由して外部に発信され不正に利用されたりする可能性があります。このため、ご利用されるアプリなどの提供元および動作状況について十分にご確認の上ご利用ください。
  - 本端末は、FOMAプラスエリアおよびFOMAハイスピードエリアに対応しております。
  - 本端末は i モードのサイト（番組）への接続、i アプリなどには対応しておりません。
  - 本端末では、ドコモnanoUIMカードのみご利用になります。ドコモminiUIMカード、ドコモUIMカード、FOMAカードをお持ちの場合には、ドコモショップ窓口にてドコモnanoUIMカードにお取り替えください。
  - 公共モード（ドライブモード）には対応しておりません。
  - 本端末では、マナーモード、音量の設定に関わらず、シャッター音、オートフォーカスロック音、セルフタイマーのカウントダウン音、カメラ起動中のスクリーンショット音とキャブメモ／なぞってコピーのキャブチャ音、Bluetooth Low Energy設定のFind Me通知音が鳴ります。
  - お客様の電話番号（自局電話番号）は、ホーム画面で  → [設定] → [プロフィール] → [マイプロフィール] をタップしてご確認いただけます。

- 本端末は、データの同期や最新ソフトウェアバージョンをチェックするための通信、サーバーとの接続を維持するための通信などを一部自動的に行う仕様となっています。また、アプリのダウンロードや動画の視聴などデータ量の大きい通信を行うと、パケット通信料が高額になりますので、パケットバック/パケット定額サービスのご利用を強くおすすめします。
- お客様がご利用のアプリやサービスによっては、Wi-Fi通信中であってもパケット通信料が発生する場合があります。
- 本端末のソフトウェアを最新の状態に更新することができます。→P181
- 端末の品質改善に対応したアップデートや、オペレーティングシステム（OS）のバージョンアップを行うことがあります。バージョンアップ後に、古いバージョンで使用していたアプリが使えなくなる場合や意図しない不具合が発生する場合があります。
- ディスプレイは、非常に高度な技術を駆使して作られています。一部に点灯しないドットや常時点灯するドットが存在する場合があります。これはディスプレイの特性であり故障ではありませんので、あらかじめご了承ください。
- 市販のオプション品については、当社では動作保証はいたしませんので、あらかじめご了承ください。
- microSDカードや本体メモリの空き容量が少ない場合、起動中のアプリが正常に動作しなくなることがあります。その場合は保存されているデータを削除してください。
- アプリおよびサービス内容は、将来予告なく変更される場合があります。
- Google™が提供するサービスについては、Google Inc.の利用規約をお読みください。また、そのほかのウェブサービスについては、それぞれの利用規約をお読みください。
- 利用規約などが表示された場合は、画面に従って操作してください。
- 万が一本端末を紛失した場合は、Gmail™、Google PlayなどのGoogleサービスや、SNSなどのサービスを他人に利用されないように、パソコンから各種アカウントのパスワードを変更してください。
- 紛失に備えセキュリティ解除方法を設定し、端末のセキュリティを確保してください。→P133
- spモード、mopera Uおよびビジネスmoperaインターネット以外のプロバイダはサポートしておりません。
- テザリングのご利用には、spモードのご契約が必要です。
- テザリングのご利用には、パケットバック/パケット定額サービスのご利用を強くおすすめします。
- ご利用時の料金など詳細については、ドコモのホームページをご覧ください。

## 安全上のご注意（必ずお守りください）

- ご使用前に、この「安全上のご注意」をよくお読みの上、正しくお使いください。
- ここに示した注意事項は、お使いになる人や、他の人への危害、財産への損害を未然に防ぐための内容を記載していますので、必ずお守りください。
- 次の表示の区分は、表示内容を守らず、誤った使用をした場合に生じる危害や損害の程度を説明しています。







 <b>危険</b>	この表示は、取り扱いを誤った場合、「死亡または重傷（※1）を負う危険が切迫して生じることが想定される」内容です。
 <b>警告</b>	この表示は、取り扱いを誤った場合、「死亡または重傷（※1）を負う可能性が想定される」内容です。
 <b>注意</b>	この表示は、取り扱いを誤った場合、「軽傷（※2）を負う可能性が想定される場合および物的損害（※3）の発生が想定される」内容です。

※1 重傷：失明・けが・やけど（高温・低温）・感電・骨折・中毒などで後遺症が残るもの、および治療に入院・長期の通院を要するものを指します。

※2 軽傷：治療に入院や長期の通院を要さない、けが・やけど（高温・低温）・感電などを指します。

※3 物的損害：家屋・家財および家畜・ペット等にかかる拡大損害を指します。

- 次の絵表示の区分は、お守りいただく内容を説明しています。

 禁止	禁止（してはいけないこと）を示す記号です。
 分解禁止	分解してはいけないことを示す記号です。
 水濡れ禁止	水がかかる場所で使用したり、水に濡らしたりしてはいけないことを示す記号です。
 濡れ手禁止	濡れた手で扱ってはいけないことを示す記号です。
 指示	指示に基づく行為の強制（必ず実行していただくこと）を示す記号です。
 電源プラグを抜く	電源プラグをコンセントから抜いていただくことを示す記号です。

### ■「安全上のご注意」は次の項目に分けて説明しています。

本端末、アダプタ、ドコモnanoUIMカードの取り扱い（共通）.....	7
本端末の取り扱い.....	9
アダプタの取り扱い.....	12
ドコモnanoUIMカードの取り扱い.....	13
医用電気機器近くでの取り扱い.....	14
材質一覧.....	14



## ◆本端末、アダプタ、ドコモnanoUIMカードの取り扱い（共通）

### ⚠危険



禁止

高温になる場所や熱のこもりやすい場所（火のそば、暖房器具のそば、こたつや布団の中、直射日光の当たる場所、炎天下の車内など）で使用、保管、放置しないでください。  
火災、やけど、けが、感電などの原因となります。



禁止

電子レンジ、IH調理器などの加熱調理器、圧力釜などの高圧容器に入れたり、近くに置いたりしないでください。  
火災、やけど、けが、感電などの原因となります。



禁止

砂や土、泥をかけたたり、直に置いたりしないでください。また、砂などが付着した手で触れないでください。  
火災、やけど、けが、感電などの原因となります。  
防水・防塵性能については以下をご参照ください。  
→P22「防水／防塵、耐衝撃性能」



禁止

水などの液体（飲料水、汗、海水、ペットの尿など）で濡れた状態では、充電しないでください。  
火災、やけど、けが、感電などの原因となります。  
防水性能については以下をご参照ください。  
→P22「防水／防塵、耐衝撃性能」



分解禁止

分解、改造をしないでください。  
火災、やけど、けが、感電などの原因となります。



水濡れ禁止

水などの液体（飲料水、汗、海水、ペットの尿など）で濡らさないでください。  
火災、やけど、けが、感電などの原因となります。  
防水性能については以下をご参照ください。  
→P22「防水／防塵、耐衝撃性能」



水濡れ禁止

充電端子や外部接続端子に水などの液体（飲料水、汗、海水、ペットの尿など）を入れないでください。  
火災、やけど、けが、感電などの原因となります。  
防水性能については以下をご参照ください。  
→P22「防水／防塵、耐衝撃性能」



指示

オプション品は、NTTドコモが指定したものを使用してください。  
火災、やけど、けが、感電などの原因となります。

### ⚠警告



禁止

落下させる、踏みつける、投げつけるなど強い力や衝撃、振動を与えないでください。  
火災、やけど、けが、感電などの原因となります。



禁止

充電端子や外部接続端子に導電性異物（金属片、鉛筆の芯など）を接触させたり、ほごりが内部に入ったりしないようにしてください。  
火災、やけど、けが、感電などの原因となります。



禁止

使用中や充電中に、布団などで覆ったり、包んだりしないでください。  
火災、やけどなどの原因となります。



指示

所定の充電時間を超えても充電が完了しない場合は、充電を中止してください。  
過充電などにより、火災、やけど、けがなどの原因となります。



指示

ガソリンスタンドなど引火性ガスが発生する可能性のある場所や粉塵が発生する場所に立ち入る場合は必ず事前に本端末の電源を切り、充電をしている場合は中止してください。

引火性ガスなどが発生する場所で使用すると、爆発や火災などの原因となります。

ガソリンスタンド構内などでおサイフケータイをご使用になる際は必ず事前に電源を切った状態で使用してください（NFC/おサイフケータイ ロックを設定されている場合にはロックを解除した上で電源をお切りください）。



指示

使用中、充電中、保管中に、異臭、異音、発煙、発熱、変色、変形などの異常がみられた場合は次の作業を行ってください。

- 電源プラグをコンセントやアクセサリソケットから抜く。
  - 本端末の電源を切る。
- 上記の作業を行わないと、火災、やけど、けが、感電などの原因となります。

## ⚠️ 注意



禁止

破損したまま使用しないでください。  
火災、やけど、けがなどの原因となります。



禁止

ぐらついた台の上や傾いた場所など、不安定な場所には置かないでください。バイブレーション設定中は特にご注意ください。  
落下して、けがなどの原因となります。



禁止

湿気やほこりの多い場所や高温になる場所での使用、保管はしないでください。

火災、やけど、感電などの原因となります。  
防水・防塵性能については以下をご参照ください。  
→P22「防水/防塵、耐衝撃性能」



禁止

子供が使用する場合は、保護者が取り扱いの方法を教え、誤った使いかたをさせないでください。

けがなどの原因となります。



禁止

乳幼児の手の届く場所に置かないでください。  
誤って飲み込んだり、けが、感電などの原因となります。



指示

本端末を長時間連続使用される場合や充電中は温度が高くなる場合がありますのでご注意ください。また、眠ってしまうなどして、意図せず長時間触れることがないようにご注意ください。

アプリ、通話、データ通信、テレビや動画視聴など、長時間の使用や充電中は、本端末やアダプタの温度が高くなる場合があります。温度の高い部分に直接長時間触れるとお客様の体質や体調によっては肌の赤みやかゆみ、かぶれ、低温やけどなどの原因となります。

## ◆本端末の取り扱い

### ⚠危険



禁止

火の中に投入したり、熱を加えたりしないでください。

電池の発火、破裂、発熱、漏液により、火災、やけど、けがなどの原因となります。



禁止

釘（鋭利なもの）を刺したり、ハンマー（硬いもの）で叩いたり、踏みつけたりするなど過度な力を加えないでください。

電池の発火、破裂、発熱、漏液により、火災、やけど、けがなどの原因となります。



指示

内蔵電池内部の物質などが目の中に入ったときは、こすらず、すぐにきれいな水で洗った後、直ちに医師の診療を受けてください。内蔵電池内部の物質などの影響により、失明などの原因となります。



指示

ディスプレイ内部の物質などが目や口の中に入った場合は、すぐにきれいな水で洗った後、直ちに医師の診療を受けてください。ディスプレイ内部の物質などの影響により、失明や体調不良などの原因となります。

### ⚠警告



禁止

ライトの発光部を人の目に近づけて点灯、発光させないでください。特に、乳幼児に対しては十分に距離を離してください。

視力障害などの原因となります。また、目がくらんだり驚いたりしてけがなどの事故の原因となります。



禁止

自動車などの運転者に向けてライトを点灯、発光しないでください。

運転の妨げとなり、事故などの原因となります。



禁止

点滅を繰り返す画面を長時間見ないでください。

けいれんや意識喪失などの原因となります。



禁止

本端末内のドコモnanoUIMカードスロットやmicroSDカードスロットに水などの液体（飲料水、汗、海水、ペットの尿など）や金属片、燃えやすいものなどの異物を入れないでください。

また、ドコモnanoUIMカードやmicroSDカードの挿入場所や向きを間違えないでください。

火災、やけど、けが、感電などの原因となります。



禁止

カメラのレンズに直射日光などを長時間当てないでください。

レンズの集光作用により、火災、やけど、けがなどの原因となります。



指示

航空機へのご搭乗にあたり、本端末の電源を切るか、機内モードに設定してください。

航空機内での使用については制限があるため、各航空会社の指示に従ってください。

航空機の電子機器に悪影響を及ぼす原因となります。なお、航空機内での使用において禁止行為をした場合、法令により罰せられることがあります。



指示

病院での使用については、各医療機関の指示に従ってください。

使用を禁止されている場所では、本端末の電源を切ってください。  
電子機器や医用電気機器に悪影響を及ぼす原因となります。



指示

ハンズフリーに設定して通話するときや、大きな音で着信音が鳴っているとき、待ち受け中などは、必ず本端末を耳から離してください。

また、イヤホンマイクなどを本端末に装着し、ゲームや動画・音楽再生などをする場合は、適度なボリュームに調節してください。

音量が大きすぎたり、長時間連続して使用したりすると難聴などの原因となります。

また、周囲の音が聞こえにくいと、事故の原因となります。



指示

心臓の弱い方は、着信バイブレータ（振動）や着信音量の設定に注意してください。

心臓に悪影響を及ぼす原因となります。



指示

医用電気機器などを装着している場合は、医用電気機器メーカーもしくは販売業者に、電波による影響についてご確認の上ご使用ください。

医用電気機器などに悪影響を及ぼす原因となります。



指示

高精度な制御や微弱な信号を取り扱う電子機器の近くでは、本端末の電源を切ってください。

電子機器が誤動作するなどの悪影響を及ぼす原因となります。

※ ご注意いただきたい電子機器の例  
補聴器、植込み型心臓ペースメーカーおよび植込み型除細動器、その他の医用電気機器、その他の自動制御機器など。植込み型心臓ペースメーカーおよび植込み型除細動器、その他の医用電気機器をご使用される方は、各医用電気機器メーカーもしくは販売業者に電波による影響についてご確認ください。



指示

ディスプレイ部やカメラのレンズを破損した際には、割れたガラスや露出した本端末の内部にご注意ください。

破損部や露出部に触れると、やけど、けが、感電などの原因となります。



指示

内蔵電池が漏液したり、異臭がしたりするときは、直ちに使用をやめて火気から遠ざけてください。

漏液した液体に引火し、発火、破裂などの原因となります。



指示

ペットなどが本端末に噛みつかないようにご注意ください。

内蔵電池の発火、破裂、発熱、漏液により、火災、やけど、けがなどの原因となります。

## ⚠️ 注意



禁止

アンテナ、ストラップなどを持って本端末を振り回さないでください。

本人や他の人、周囲の物に当たり、けがなどの事故の原因となります。



禁止

モーションセンサーのご利用にあたっては、必ず周囲の安全を確認し、本端末をしっかり握り、必要以上に振り回さないでください。けがなどの事故の原因となります。



禁止

ディスプレイを破損し、内部の物質などが漏れた場合には、顔や手などの皮膚や衣類などにつけないでください。

目や皮膚への傷害などを起こす原因となります。内部の物質などが目や口に入った場合や、皮膚や衣類に付着した場合は、すぐにきれいな水で洗い流してください。

また、目や口に入った場合は、洗浄後直ちに医師の診療を受けてください。



禁止

一般のゴミと一緒に捨てないでください。発火による火災、やけど、けがなどの原因となります。また、環境破壊の原因となります。不要となった本端末は、ドコモショップなど窓口にお持ちいただくか、回収を行っている市区町村の指示に従ってください。



禁止

内蔵電池内部の物質などが漏れた場合は、顔や手などの皮膚につけないでください。

目や皮膚への傷害などを起こす原因となります。内部の物質などが目や口に入った場合や、皮膚や衣類に付着した場合は、すぐにきれいな水で洗い流してください。

また、目や口に入った場合は、洗浄後直ちに医師の診療を受けてください。



指示

自動車内で使用する場合、自動車メーカーもしくは販売業者に、電波による影響についてご確認の上ご使用ください。

車種によっては、まれに車載電子機器に悪影響を及ぼす原因となりますので、その場合は直ちに使用を中止してください。



指示

本端末の使用により、皮膚に異状が生じた場合は、直ちに使用をやめ、医師の診療を受けてください。お客様の体質や体調によっては、かゆみ、かぶれ、湿疹などが生じることがあります。

各箇所の材質については以下をご参照ください。  
→P14「材質一覧」



指示

本端末の受話口／スピーカー部に磁気を発生する部品を使用しているため、金属片（カッターの刃やホチキスの針など）が付着していないことを確認してください。

付着物により、けがなどの原因となります。



指示

ディスプレイを見る際は、十分明るい場所、ある程度の距離をとってください。

暗い場所や近くで見ると視力低下などの原因となります。



指示

テレビ視聴時以外ではTV/FMトランスミッターアンテナを収納してください。

TV/FMトランスミッターアンテナを引き出したままでは通話などをすると、本人や他の人、周囲の物に当たり、けがなどの事故の原因となります。

## ◆アダプタの取り扱い

### 警告



アダプタのコードが傷んだら使用しないでください。

禁止 火災、やけど、感電などの原因となります。



アダプタは、風呂場などの湿気の多い場所では使用しないでください。

禁止 火災、やけど、感電などの原因となります。



DCアダプタはマイナスアース車専用です。プラスアース車には使用しないでください。

禁止 火災、やけど、感電などの原因となります。



雷が鳴り出したら、アダプタには触れないでください。

禁止 感電などの原因となります。



コンセントやアクセサリソケットにつないだ状態で充電端子をショートさせないでください。また、充電端子に手や指など、身体の一部を触れさせないでください。

火災、やけど、感電などの原因となります。



アダプタのコードの上に重いものをのせたり、引っ張るなど無理な力を加えたりしないでください。

禁止 火災、やけど、感電などの原因となります。



コンセントにACアダプタを抜き差しするときは、金属製ストラップなどの金属類を接触させないでください。

禁止 火災、やけど、感電などの原因となります。



ACアダプタに海外旅行用の変圧器（トラベルコンバーター）を使用しないでください。

禁止 火災、発熱、感電などの原因となります。



本端末にアダプタを接続した状態で、接続部に無理な力を加えないでください。

禁止 火災、やけど、けが、感電などの原因となります。



濡れた手でアダプタのコードや充電端子、電源プラグに触れないでください。

濡れ手禁止 火災、やけど、感電などの原因となります。



指定の電源、電圧で使用してください。また、海外で充電する場合は、海外で使用可能なACアダプタで充電してください。

誤った電源、電圧で使用すると火災、やけど、感電などの原因となります。

ACアダプタ：AC100V（家庭用交流コンセントのみに接続すること）

海外で使用可能なACアダプタ：AC100V～240V（家庭用交流コンセントのみに接続すること）

DCアダプタ：DC12V・24V（マイナスアース車専用）



DCアダプタのヒューズを交換する場合は、必ず指定のヒューズを使用してください。

指示 指定以外のヒューズを使用すると、火災、やけど、感電などの原因となります。指定のヒューズに関しては、個別の取扱説明書でご確認ください。



電源プラグについたほこりは、拭き取ってください。

指示 ほこりが付着した状態で使用すると、火災、やけど、感電などの原因となります。



指示

アダプタをコンセントやアクセサリースOCKETに差し込むときは、確実に差し込んでください。

確実に差し込まないと、火災、やけど、感電などの原因となります。



指示

電源プラグをコンセントやアクセサリースOCKETから抜く場合は、アダプタのコードを引っ張るなど無理な力を加えず、アダプタを持って抜いてください。

アダプタのコードを引っ張るとコードが傷つき、火災、やけど、感電などの原因となります。



指示

本端末にアダプタを抜き差しする場合は、コードを引っ張るなど無理な力を加えず、接続する端子に対してまっすぐ抜き差ししてください。

正しく抜き差ししないと、火災、やけど、けが、感電などの原因となります。



指示

充電端子が曲がるなど変形した場合は、直ちに使用をやめてください。また、変形を元に戻しての使用もやめてください。

充電端子のショートにより、火災、やけど、けが、感電などの原因となります。



電源プラグを抜く

使用しない場合は、アダプタの電源プラグをコンセントやアクセサリースOCKETから抜いてください。

電源プラグを差したまま放置すると、火災、やけど、けが、感電などの原因となります。



電源プラグを抜く

水などの液体（飲料水、汗、海水、ペットの尿など）が入った場合は、直ちに電源プラグをコンセントやアクセサリースOCKETから抜いてください。

火災、やけど、感電などの原因となります。



電源プラグを抜く

お手入れの際は、電源プラグをコンセントやアクセサリースOCKETから抜いて行ってください。

抜かずに行くと、火災、やけど、感電などの原因となります。

## ⚠️ 注意



禁止

コンセントやアクセサリースOCKETにつないだ状態でアダプタに長時間触れないでください。

やけどなどの原因となります。

## ◆ ドコモnanoUIMカードの取り扱い

## ⚠️ 注意



指示

ドコモnanoUIMカードを取り扱う際は指などの体の一部を傷つけないよう、切断面にご注意ください。

けがなどの原因となります。

## ◆ 医用電気機器近くでの取り扱い

### 警告



指示

植込み型心臓ペースメーカおよび植込み型除細動器などの医用電気機器を装着されている場合は、装着部から本端末を15cm以上離して携行および使用してください。

電波により医用電気機器の作動に悪影響を及ぼす原因となります。



指示

自宅療養などにより医療機関の外で、植込み型心臓ペースメーカおよび植込み型除細動器以外の医用電気機器を使用される場合には、電波による影響について個別に医用電気機器メーカーなどにご確認ください。

電波により医用電気機器の作動に悪影響を及ぼす原因となります。



指示

身動きが自由に取れないなど、周囲の方と15cm未満に近づくおそれがある場合には、事前に本端末を電波の出ない状態に切り替えてください（機内モードまたは電源オフなど）。

付近に植込み型心臓ペースメーカおよび植込み型除細動器などの医用電気機器を装着している方がいる可能性があります。電波により医用電気機器の作動に悪影響を及ぼす原因となります。



指示

医療機関内における本端末の使用については、各医療機関の指示に従ってください。  
医用電気機器の作動に悪影響を及ぼす原因となります。

## ◆ 材質一覧

### ■ F-01J 本体

使用箇所		材質／表面処理
ディスプレイパネル		強化ガラス／AFコーティング
外装ケース	フロントケース	PC+ABS樹脂
	リアケース	PA-GF樹脂／アクリル系UV硬化塗装処理・ウレタン系2液硬化塗装処理
	トップパーツ、サイドパーツL/R	アルミ／アルマイト処理
	ボトムパーツ	PC-GF樹脂／アクリル系UV硬化塗装処理
TV／FMトランスミッターアンテナ	先端部	PC+ABS樹脂／アクリル系UV硬化塗装処理・ウレタン系2液硬化塗装処理
	パイプ部	ステンレス鋼／なし
	根元屈曲部	ニッケルチタン合金
	根元回転部（上側、下側）	ステンレス鋼／ニッケルメッキ
レーザーメッシュ		ポリエステル／なし
アウトカメラパネル、フラッシュパネル		PC樹脂／なし



使用箇所	材質／表面処理
電源キー	アルミ／アルマイト処理
音量キー	PC樹脂／アクリル系UV硬化塗装処理・ウレタン系2液硬化塗装処理
スロットキャップ	PC樹脂＋ポリエステル系エラストマー樹脂／アクリル系UV硬化塗装処理・ウレタン系2液硬化塗装処理
ステレオイヤホン端子、イヤホンジャックリング	PA樹脂／なし
IMEIシート（シート、バーコード）	PET／なし
ドコモnanoUIMカードのトレイ	POM樹脂／なし
外部接続端子	ステンレス鋼／錫メッキ

## 取り扱い上のご注意

### ◆ 共通のお願い

- F-01Jは防水／防塵性能を有しておりますが、本端末内部に水などの液体（飲料水、汗、海水、ペットの尿など）や粉塵などの異物を入れたり、オプション品にこれらを付着させたりしないでください。

  - アダプタやドコモnanoUIMカードは防水／防塵性能を有していません。風呂場などの湿気の多い場所での使用や、雨などがかかることはおやめください。また身に付けている場合、汗による湿気により内部が腐食し故障の原因となります。調査の結果、これらの水濡れによる故障と判明した場合、保証対象外となり修理できないことがありますので、あらかじめご了承ください。なお、保証対象外ですので修理を実施できる場合でも有料修理となります。
- お手入れは乾いた柔らかい布（めがね拭きなど）で拭いてください。

  - 乾いた布などで強く擦ると、ディスプレイに傷がつく場合があります。
  - ディスプレイに水滴や汚れなどが付着したまま放置すると、シミになることがあります。
  - アルコール、シンナー、ベンジン、洗剤などで拭くと、印刷が消えたり、色があせたりすることがあります。
- 端子は時々乾いた綿棒などで清掃してください。

  - 端子が汚れていると接触が悪くなり、電源が切れたり充電不十分の原因となったりしますので、端子を乾いた綿棒などで拭いてください。また、清掃する際には端子の破損に十分ご注意ください。

- エアコンの吹き出し口の近くに置かないでください。
  - 急激な温度の変化により結露し、内部が腐食し故障の原因となります。
- 本端末に無理な力がかからないように使用してください。
  - 多くのものが詰まった荷物の中に入れてたり、衣類のポケットに入れて座ったりするとディスプレイ、内部基板、内蔵電池などの破損、故障の原因となります。また、外部接続機器を外部接続端子に差した状態の場合、破損、故障の原因となります。
- ディスプレイは金属などで擦ったり引っかいたりしないでください。
  - 傷つくことがあります、故障、破損の原因となります。
- 対応の各オプション品に添付されている個別の取扱説明書をよくお読みください。
- 本端末を落としたり、衝撃を与えたりしないでください。
  - 故障、破損の原因となります。

### ◆ 本端末についてのお願ひ

- タッチパネルの表面を強く押ししたり、爪やボールペン、ピンなど先の尖ったもので操作したりしないでください。
  - タッチパネルが破損する原因となります。
- 極端な高温、低温は避けてください。
  - 温度は5℃～40℃（ただし、36℃以上は風呂場などでの一時的な使用に限る）、湿度は45%～85%の範囲で使用ください。
- 一般の電話機やテレビ・ラジオなどをお使いになっている近くで使用すると、悪影響を及ぼす原因となりますので、なるべく離れた場所でご使用ください。

- お客様ご自身で本端末に登録された情報内容は、microSDカード、パソコン、クラウドなどにバックアップ、別にメモを取るなどして保管してくださるようお願いいたします。
  - 万が一登録された情報内容が消失してしまうことがあっても、当社としては責任を負いかねますのであらかじめご了承ください。
- 外部接続端子に外部接続機器を接続する際に斜めに差ししたり、差した状態で引っ張ったりしないでください。
  - 故障、破損の原因となります。
- 使用中、充電中、本端末は温かくなりますが、異常ではありません。そのままご使用ください。
- カメラを直射日光の当たる場所に放置しないでください。
  - 素子の退色・焼付きを起こす場合があります。
- 通常はスロットキャップを閉じた状態でご使用ください。
  - 水などの液体（飲料水、汗、海水、ペットの尿など）や粉塵などの異物が入り故障の原因となります。
- microSDカードの使用中は、microSDカードを取り外したり、本端末の電源を切ったりしないでください。
  - データの消失、故障の原因となります。
- 磁気カードなどを本端末に近づけないでください。
  - キャッシュカード、クレジットカード、テレホンカード、フロッピーディスクなどの磁気データが消えてしまうことがあります。
- 本端末に磁気を帯びたものを近づけないでください。
  - 強い磁気を近づけると誤動作の原因となります。

- 近接センサー部をフィルムやシールなどでふさいだり、汚したりしないでください。
  - 近接センサーを使用する各種機能が正常に動作しない場合があります。
  - 近接センサーの位置は、以下をご参照ください。  
→P28「各部の名称と機能」
- **内蔵電池は消耗品です。**
  - 使用状態などによって異なりますが、十分に充電しても使用時間が極端に短くなったときは内蔵電池の交換時期です。内蔵電池の交換につきましては、本書巻末の「故障お問い合わせ・修理お申し込み先」または、ドコモ指定の故障取扱窓口までお問い合わせください。
- 充電は、適正な周囲温度（5℃～35℃）の場所で行ってください。
- 内蔵電池の使用時間は、使用環境や内蔵電池の劣化度により異なります。
- 内蔵電池の使用条件により、寿命が近づくにつれて内蔵電池が膨れる場合があります。  
本端末が内蔵電池の膨らみによる故障と判明した場合、保証対象外となり修理できないことがありますので、あらかじめご了承ください。なお、保証対象外ですので修理を実施できる場合でも有料修理となります。
- 本端末を保管される場合は、次の点にご注意ください。
  - フル充電状態（充電完了後すぐの状態）での保管
  - 電池残量なしの状態（本端末の電源が入らない程消費している状態）での保管
 内蔵電池の性能や寿命を低下させる原因となります。保管に適した電池残量は、目安として電池残量が40%程度の状態をおすすめします。
- 本端末の内蔵電池の種類は次のとおりです。

表示	電池の種類
Li-ion 00	リチウムイオン電池

## ◆アダプタについてのお願い

- 充電は、適正な周囲温度（5℃～35℃）の場所で行ってください。
- 次のような場所では、充電しないでください。
  - 湿気、ほこり、振動の多い場所
  - 一般の電話機やテレビ・ラジオなどの近く
- 充電中、アダプタが温かくなることがありますが、異常ではありません。そのままご使用ください。
- DCアダプタを使用して充電する場合は、自動車のエンジンを切ったまま使用しないでください。
  - 自動車のバッテリーを消耗させる原因となります。
- 抜け防止機構のあるコンセントをご使用の場合、そのコンセントの取扱説明書に従ってください。
- 強い衝撃を与えないでください。また、充電端子を変形させないでください。
  - 故障の原因となります。

## ◆ ドコモnanoUIMカードについてのお願い

- ドコモnanoUIMカードの取り付け/取り外しには、必要以上に力を入れないでください。
- 他のICカードリーダー/ライターなどにドコモnanoUIMカードを挿入して使用した結果として故障した場合は、お客様の責任となりますので、ご注意ください。
- IC部分はいつもきれいな状態でご使用ください。
- お手入れは、乾いた柔らかい布（めがね拭きなど）で拭いてください。
- お客様ご自身で、ドコモnanoUIMカードに登録された情報内容は、別にメモを取るなどして保管して下さるようお願いいたします。
  - 万が一登録された情報内容が消失してしまうことがあっても、当社としては責任を負いかねますのであらかじめご了承ください。
- 環境保全のため、不要になったドコモnanoUIMカードはドコモショップなど窓口にお持ちください。
- ICを傷つけたり、不用意に触れたり、ショートさせたりしないでください。
  - データの消失、故障の原因となります。
- ドコモnanoUIMカードを落としたり、衝撃を与えたりしないでください。
  - 故障の原因となります。
- ドコモnanoUIMカードを曲げたり、重いものをのせたりしないでください。
  - 故障の原因となります。
- ドコモnanoUIMカードにラベルやシールなどを貼った状態で、本端末に取り付けしないでください。
  - 故障の原因となります。

## ◆ Bluetooth機能を利用する場合のお願い

- 本端末は、Bluetooth機能を利用した通信時のセキュリティとして、Bluetooth標準規格に準拠したセキュリティ機能に対応しておりますが、設定内容などによってセキュリティが十分でない場合があります。Bluetooth機能を利用した通信を行う際にはご注意ください。
- Bluetooth機能を利用した通信時にデータや情報の漏洩が発生しましても、責任を負いかねますので、あらかじめご了承ください。
- 周波数帯について  
本端末のBluetooth機能が利用する周波数帯は次のとおりです。

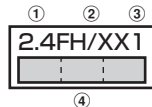

- ① 2.4 : 2400MHz帯を利用する無線設備を表します。
  - ② FH/XX : 変調方式がFH-SS方式およびその他の方式（DS-SS方式/DS-FH方式/FH-OFDM複合方式/OFDM方式以外）であることを示します。
  - ③ 1 : 想定される与干渉距離が10m以下であることを示します。
  - ④  : 2400MHz~2483.5MHzの全帯域を利用し、かつ移動体識別装置の帯域を回避不可であることを意味します。
- ご利用の国によってはBluetooth機能の利用が制限されている場合があります。その国/地域の法規制などの条件を確認の上、ご利用ください。  
航空機内の利用は、事前に各航空会社へご確認ください。

### Bluetooth機器使用上の注意事項

本端末の利用周波数帯では、電子レンジなどの家電製品や産業・科学・医療用機器のほか、工場の製造ラインなどで利用される免許を要する移動体識別用構内無線局、免許を要しない特定小電力無線局、アマチュア無線局など（以下「他の無線局」と略します）が運用されています。

1. 本端末を使用する前に、近くで「他の無線局」が運用されていないことを確認してください。
2. 万が一、本端末と「他の無線局」との間に電波干渉が発生した場合には、速やかに利用場所を変えるか、「電源を切る」など電波干渉を避けてください。
3. その他、ご不明な点につきましては、本書巻末の「総合お問い合わせ先」までお問い合わせください。

### ◆無線LAN (WLAN) についてお願い

- 無線LAN (WLAN) は、電波を利用して情報のやり取りを行うため、電波の届く範囲であれば自由にLAN接続できる利点があります。その反面、セキュリティの設定を行っていないときは、悪意ある第三者に通信内容を盗み見られたり、不正に侵入されたりする可能性があります。お客様の判断と責任において、セキュリティの設定を行い、利用することを推奨します。
- 無線LANについて  
電気製品・AV・OA機器などの磁気を帯びているところや電磁波が発生しているところで利用しないでください。
  - 磁気や電気雑音の影響を受けると雑音が大きくなったり、通信ができなくなったりすることがあります（特に電子レンジ使用時には影響を受けることがあります）。
  - テレビ、ラジオなどに近いと受信障害の原因となったり、テレビ画面が乱れたりすることがあります。
  - 近くに複数の無線LANアクセスポイントが存在し、同じチャンネルを利用していると、正しく検索できない場合があります。

## ● 周波数帯について

本端末の無線LAN機能が使用する周波数帯は次のとおりです。

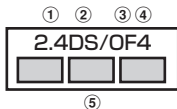

- ① 2.4：2400MHz帯を利用する無線設備を表します。
- ② DS：変調方式がDS-SS方式であることを示します。
- ③ OF：変調方式がOFDM方式であることを示します。
- ④ 4：想定される与干渉距離が40m以下であることを示します。
- ⑤   ：2400MHz～2483.5MHzの全帯域を利用し、かつ移動体識別装置の帯域を回避可能であることを意味します。

利用可能なチャンネルは国により異なります。WLANを海外で利用する場合は、その国の利用可能周波数、法規制などの条件を確認の上、ご利用ください。  
航空機内の利用は、事前に各航空会社へご確認ください。

ドコモnanoUIMカードが挿入されていない場合や挿入されていても圏外の場合には、国内外に関わらず2.4GHz帯の12、13チャンネルおよび5GHz帯の120～128チャンネルは使用できません。

## 2.4GHz機器使用上の注意事項

WLAN搭載機器の使用周波数帯では、電子レンジなどの家電製品や産業・科学・医療用機器のほか工場の製造ラインなどで使用されている移動体識別用の構内無線局（免許を要する無線局）および特定小電力無線局（免許を要しない無線局）ならびにアマチュア無線局（免許を要する無線局）が運用されています。

1. この機器を使用する前に、近くで移動体識別用の構内無線局および特定小電力無線局ならびにアマチュア無線局が運用されていないことを確認してください。
2. 万が一、この機器から移動体識別用の構内無線局に対して有害な電波干渉の事例が発生した場合には、速やかに使用周波数を変更するかご利用を中断していただいた上で、本書巻末の「総合お問い合わせ先」までお問い合わせいただき、混信回避のための処置など（例えば、パーティションの設置など）についてご相談ください。
3. その他、この機器から移動体識別用の特定小電力無線局あるいはアマチュア無線局に対して電波干渉の事例が発生した場合など何かお困りのことが起きたときは、本書巻末の「総合お問い合わせ先」までお問い合わせください。

## 5GHz機器使用上の注意事項

本端末に内蔵の無線LANを5.2/5.3GHzでご利用になる場合、電波法のためにより屋外ではご利用になれません。

本端末が日本で使用できる周波数とチャンネル番号は次のとおりです。

- 5.2GHz帯：5180～5240MHz (36、38、40、42、44、46、48Ch)
- 5.3GHz帯：5260～5320MHz (52、54、56、58、60、62、64Ch)
- 5.6GHz帯：5500～5700MHz (100、102、104、106、108、110、112、116、118、120、122、124、126、128、132、134、136、140Ch)

## ◆ FeliCaおよびNFCリーダー／ライターについて

- 本端末のFeliCaおよびNFCリーダー／ライター、P2P機能は、無線局の免許を要しない微弱電波を利用しています。
- 使用周波数は13.56MHz帯です。周囲で他のリーダー／ライター、P2P機能をご利用の場合、十分に離してお使いください。また、他の同一周波数帯を利用の無線局が近くにないことを確認してお使いください。
- 航空機内の利用は、事前に各航空会社へご確認ください。ご利用の国によっては利用が制限されている場合があります。その国／地域の法規制などの条件を確認の上、ご利用ください。

## ◆ FMトランスミッタについて

- 本端末のFMトランスミッタ機能は、無線局の免許を要しない微弱電波を利用しています。
- 使用周波数は78.4～89.6MHz帯です。ご利用の際は、周囲のFMラジオ利用者への影響を避けるため、ご利用の地域のFM放送局と重ならない周波数に設定してください。
- ドコモnanoUIMカードが挿入されていない場合や、電源を入れてから一度も圏内に入っていない状態では、FMトランスミッタ機能を利用できません。

## ◆ 注意

- 改造された本端末は絶対に使用しないでください。改造した機器を使用した場合は電波法／電気通信事業法に抵触します。  
本端末は、電波法に基づく特定無線設備の技術基準適合証明等に関する規則、および電気通信事業法に基づく端末機器の技術基準適合認定等に関する規則を順守しており、その証として「技術マーク」が本端末の電子銘板に表示されております。電子銘板は、本端末で次の手順でご確認いただけます。  
ホーム画面で → [設定] → [端末管理] → [端末情報] → [認証]  
本端末のネジを外して内部の改造を行った場合、技術基準適合証明などが無効となります。  
技術基準適合証明などが無効となった状態で使用すると、電波法および電気通信事業法に抵触しますので、絶対に使用されないようお願いいたします。

## 防水／防塵、耐衝撃性能

- 自動車などを運転中の使用にはご注意ください。  
運転中に本端末を手で保持しての使用は罰則の対象となります。  
ただし、傷病者の救護または公共の安全の維持など、やむを得ない場合は対象外となります。
- 本端末のFeliCaおよびNFCリーダー／ライター機能は日本国内での無線規格に準拠しています。海外でご利用される場合は、その国／地域の法規制などの条件をあらかじめご確認ください。
- FMトランスミッターは日本国内で利用してください。  
本端末のFMトランスミッターは日本国内での無線規格に準拠し認定を取得しています。  
海外でご利用になると罰せられることがあります。
- 基本ソフトウェアを不正に変更しないでください。  
ソフトウェアの改造とみなし故障修理をお断りする場合があります。

F-01Jは、スロットキャップをしっかりと閉じた状態で、IPX5<sup>\*1</sup>、IPX8<sup>\*2</sup>の防水性能、IP6X<sup>\*3</sup>の防塵性能を有しています。また、MIL規格に準拠する試験<sup>\*4</sup>をクリアした耐衝撃構造を採用しています。

※1 IPX5とは、内径6.3mmの注水ノズルを使用し、約3mの距離から12.5L/分の水を最低3分間注水する条件であらゆる方向から噴流を当てても、電話機としての機能を有することを意味します。

※2 F-01JにおけるIPX8とは、常温で水道水、かつ静水の水深1.5mの所にF-01Jを静かに沈め、約30分間放置後に取り出したときに電話機としての機能を有することを意味します（水中においてカメラ機能は使用できません）。

※3 IP6Xとは、保護度合いを指し、直径75 $\mu$ m以下の塵埃（じんあい）が入った装置に電話機を8時間入れてかくはんさせ、取り出したときに電話機の内部に塵埃が侵入しない機能を有することを意味します。

※4 アメリカ国防総省が制定したMIL-STD-810G w/ Change1 Method 516.7-Shockに準拠した独自の落下試験を実施しています。

防水	浸漬	30分間にわたる水深1.5mでの浸漬試験
	風雨	30分間にわたる18m/sの降雨試験
防塵		連続6時間（粉塵10 $\pm$ 7g/m <sup>3</sup> 、風速8.9m/s）の粉塵試験
耐衝撃		高さ約1.22mから26方向で合板（ラワン材）に落下させる試験



耐振動	3時間（3方向各1時間）の振動試験	
耐日射	連続24時間（合計1,120W/m <sup>2</sup> ）の日射試験	
防湿	連続10日間（湿度95%、30～60℃）の高湿度試験	
温度耐久	高温動作	動作環境：60℃の高温試験
	高温保管	保管環境：70℃の高温試験
	低温動作	動作環境：-20℃の低温試験
	低温保管	保管環境：-30℃の低温試験
低圧対応	低圧保管	連続1時間（57.11kPa/約4.572m）の低圧試験
	低圧動作	連続1時間（57.11kPa/約4.572m）の低圧試験
塩水耐久	連続96時間（濃度5%の塩水を噴霧24時間、乾燥24時間を2サイクル）の塩水耐久試験	

米国防総省の調達基準（MIL-STD-810G）の14項目、防水（浸漬、風雨）、防塵、耐衝撃、耐振動、耐日射、防湿、温度耐久（高温動作、高温保管、低温動作、低温保管）、低圧対応（低圧保管、低圧動作）、塩水耐久に準拠した試験を実施しています。本端末の有する性能は試験環境下での確認であり、実際の使用時すべての環境での動作を保証するものではありません。また、無破損・無故障を保証するものではありません。

## ❖ F-01Jが有する防水性能でできること

- 1時間の雨量が20mm程度の雨の中で、傘をささずに通話やテレビの視聴ができます。
  - 手が濡れているときや本端末に水滴がついているときには、スロットキャップの開閉はしないでください。
- 常温の水道水で手洗いをすることができます。
  - スロットキャップが開かないように押さえたまま、強くこすらずに洗ってください。
  - 規定（→P22）以上の強い水流を直接当てないでください。
  - ブラシやスポンジ、石鹸、洗剤などは使用しないでください。
  - 泥や土が付着した場合は洗面器などに溜めた水道水の中で数回ゆすって汚れを落とし、流水で洗い流してください。
  - 洗った後は所定の方法（→P26）で水抜きしてください。
- 風呂場で使用できます。
  - 湯船には浸けないでください。また、お湯の中で使用しないでください。故障の原因となります。万が一、湯船に落としてしまった場合には、すぐに拾って所定の方法（→P26）で水抜きしてください。
  - 温泉や石鹸、洗剤、入浴剤の入った水には絶対に浸けないでください。万が一、水道水以外が付着してしまった場合は、前述の方法で洗い流してください。
  - 風呂場では、温度は5℃～45℃、湿度は45%～99%、使用時間は2時間以内の範囲でご使用ください。
  - 急激な温度変化は結露の原因となります。寒いところから暖かい風呂場などに本端末を持ち込むときは、本端末が常温になるまで待ってください。
  - 蛇口やシャワーからお湯をかけないでください。

## ◆ 防水／防塵性能を維持するために

水や粉塵の侵入を防ぐために、必ず次の点を守ってください。

- ドコモ nanoUIMカードや microSDカードの取り付け／取り外し時、また外部接続端子を使用するときには、ミゾに指先をかけてキャップを矢印 (1) の方向に開け、使用後はキャップを矢印 (2) の方向に押し込み、矢印 (3) に沿って指でなぞりながらしっかり押し閉じて閉じます。キャップの浮きがないことを確認してください。

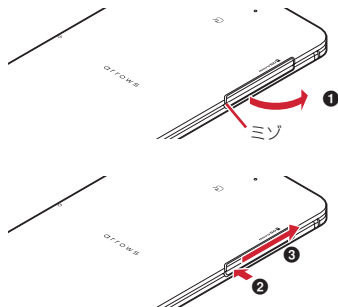

- スロットキャップはしっかりと閉じてください。接触面に微細なゴミ（髪の毛1本、砂粒1つ、微細な繊維など）が挟まると、水や粉塵が入る原因となります。
- ステレオイヤホン端子、送話口／マイク、受話口／スピーカー、背面マイク、スロットキャップなどを尖ったものでつかないでください。
- 落下させないでください。傷の発生などにより防水／防塵性能の劣化を招くことがあります。
- スロットキャップのゴムパッキンは防水／防塵性能を維持する上で重要な役割を担っています。ゴムパッキンをはがしたり傷つけたりしないでください。また、ゴミが付着しないようにしてください。

防水／防塵性能を維持するため、異常の有無に関わらず、2年に1回、部品の交換をおすすめします。部品の交換は端末をお預かりして有料にて承ります。ドコモ指定の故障取扱窓口にお持ちください。

## ◆ご使用にあたっての注意事項

次のイラストで表すような行為は行わないでください。

〈例〉



石鹸／洗剤／入浴剤  
をつける



ブラシ／スポンジ  
で洗う



洗濯機で洗う



強すぎる水流を  
当てる



海水につける



温泉で使う

また、次の注意事項を守って正しくお使いください。

- オプション品は防水／防塵性能を有していません。
- 規定（→P22）以上の強い水流を直接当てないでください。F-01JはIPX5の防水性能を有していますが、内部に水が入り、感電や電池の腐食などの原因となります。
- 万が一、塩水や海水、清涼飲料水などがかかったり、泥や土などが付着したりした場合には、すぐに洗い流してください。乾燥して固まると、汚れが落ちにくくなり、傷や故障の原因となります。
- 熱湯に浸けたり、サウナで使用したり、温風（ドライヤーなど）を当てたりしないでください。
- 本端末を水中で移動させたり、水面に叩きつけたりしないでください。
- プールで使用する際は、その施設の規則を守ってください。
- 本端末は水に浮きません。

- 水滴が付着したまま放置しないでください。寒冷地では凍結したりして、故障の原因となります。
- ステレオイヤホン端子、送話口／マイク、受話口／スピーカー、背面マイクに水滴を残さないでください。通話不良となる恐れがあります。
- 外部接続端子に蛇口の水を直接当てないでください。
- 外部接続端子に水滴を残さないでください。
- スロットキャップが開いている状態で水などの液体がかかった場合、内部に液体が入り、感電や故障の原因となります。そのまま使用せずに電源を切り、ドコモ指定の故障取扱窓口へご連絡ください。
- スロットキャップのゴムパッキングが傷ついたり、変形したりした場合は、ドコモ指定の故障取扱窓口にてお取り替えください。

実際の使用にあたって、すべての状況での動作を保証するものではありません。また、調査の結果、お客様の取り扱いの不備による故障と判明した場合、保証の対象外となります。

## ◆ 水抜きについて

本端末を水に濡らすと、拭き取れなかった水が後から漏れてくることがありますので、次の手順で水抜きを行ってください。

- ① 本端末をしっかりと持ち、表面、裏面を乾いた清潔な布などでよく拭き取ってください。



- ② 本端末をしっかりと持ち、20回程度水滴が飛ばなくなるまで振ってください。

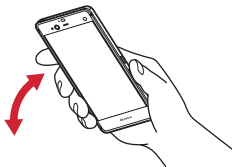

- ③ ステレオイヤホン端子、外部接続端子、送話口／マイク、受話口／スピーカー、背面マイク、キー、TV／FMトランスミッタアンテナなどのすき間に溜まった水は、乾いた清潔な布などに本端末を10回程度振るように押し当てて確実に拭き取ってください。

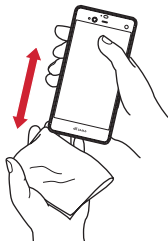

- ④ 本端末から出てきた水分を乾いた清潔な布などで十分に拭き取り、自然乾燥させてください。
- 水を拭き取った後に本体内部に水滴が残っている場合は、水が染み出ることがあります。
  - すき間に溜まった水を綿棒などで直接拭き取らないでください。

## ◆充電のときには

充電時、および充電後には、必ず次の点を確認してください。

- 本端末が濡れている状態では、絶対に充電しないでください。
- 本端末が濡れた後に充電する場合は、よく水抜きをして乾いた清潔な布などで水を拭き取ってからスロットキャップを開いてください。
- 外部接続端子に水滴や異物が入っていないか確認の上、ご使用ください。
- ACアダプタは、風呂場、シャワー室、台所、洗面所などの水周りや水のかかる場所で使用しないでください。火災や感電の原因となります。
- 濡れた手でACアダプタに触れないでください。感電の原因となります。

# ご使用前の確認と設定

## 各部の名称と機能

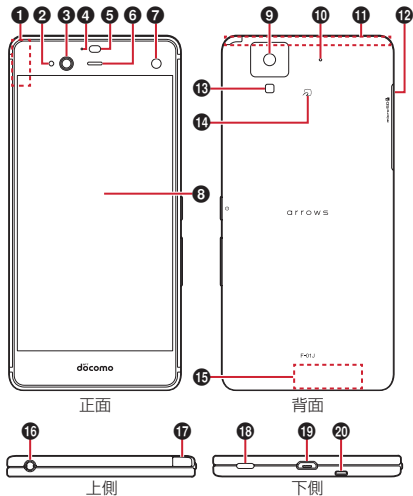

次のイラストはスロットキャップを省略しています。

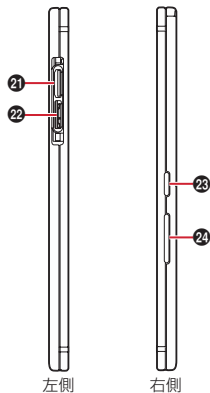

- 1 Wi-Fi/Bluetoothアンテナ部※<sup>1</sup>
- 2 インカメラ
- 3 虹彩認証用カメラ  
虹彩登録時や虹彩認証操作時に使用します。
- 4 お知らせLED
- 5 近接センサー/RGBセンサー※<sup>2</sup>  
近接センサーは通話中に顔の接近を検知し、タッチパネルの誤動作を防いだり、虹彩認証操作時に端末と目の距離を計測したりします。RGBセンサーは周囲の光の状態や明るさを検知して、ディスプレイの色味やバックライトの明るさを自動調節します。
- 6 受話口/スピーカー

- 7 虹彩認証用LED  
虹彩登録時や虹彩認証操作時に使用します。
- 8 ディスプレイ（タッチパネル）
- 9 アウトカメラ
- 10 背面マイク  
通話時に騒音を抑えるために使用します。ふさがないようにご注意ください。
- 11 Xi/GPSアンテナ部\*1
- 12 スロットキャップ\*3
- 13 フラッシュ/ライト
- 14 マーク
- 15 Xi/FOMAアンテナ部\*1
- 16 ステレオイヤホン端子（防水）
- 17 TV/FMトランスミッタアンテナ\*4  
テレビ視聴/FMトランスミッタ出力時に伸ばします。
- 18 ストラップホール
- 19 外部接続端子  
充電時やパソコンなどの接続時に使用します。
- 20 送話口/マイク
- 21 microSDカードスロット
- 22 ドコモnanoUIMカードスロット
- 23 電源キー   
電源操作のほか、スリープモードの設定/解除を行います。
- 24 音量キー  
音量調節のほか、音量キーの下を1秒以上押ししてマナーモードの設定/解除を行います。

- \*1 本体に内蔵されています。手で覆うと品質に影響を及ぼす場合があります。
- \*2 センサー部分に保護シートやシールなどを貼り付けたり、指などでふさいだりすると、誤動作したり正しく検知されない場合があります。

- \*3 水や粉塵の侵入を防ぐために、しっかりと閉じてください。
- \*4 TV/FMトランスミッタアンテナを伸ばした状態でも防水/防塵性能を有しています。

## ドコモnanoUIMカード

ドコモnanoUIMカードとは、電話番号などのお客様情報が記録されているICカードです。

- 本端末ではドコモnanoUIMカードのみご利用できます。ドコモminiUIMカード、ドコモUIMカード、FOMAカードをお持ちの場合には、ドコモショップ窓口にてドコモnanoUIMカードにお取り替えください。
- ドコモnanoUIMカードが本端末に取り付けられていないと、電話の発着信やSMSの送受信などの機能を利用することができません。
- ドコモnanoUIMカードについて詳しくは、ドコモnanoUIMカードの取扱説明書をご覧ください。

## ◆ ドコモnanoUIMカードの取り付け／取り外し

- 取り付け／取り外しは、電源を切ってから行ってください。
- ドコモnanoUIMカードの取り付けには、必ずトレイを使用してください。ドコモnanoUIMカードを単体で取り付けると、故障の原因となります。

### ■ 取り付けかた

- ① 本端末のディスプレイ側を下に向け、ミゾに指先をかけてスロットキャップを開ける (1)
- ② トレイのツメに指先をかけ、まっすぐ水平に引き出す (2)
  - トレイはドコモnanoUIMカードスロットから外れる構造になっています。
- ③ ドコモnanoUIMカードのIC面を上にしてトレイに乗せる (3)
  - 切り欠きの方向にご注意ください。
- ④ 本端末のディスプレイ側が下に向いていることを確認して、トレイをドコモnanoUIMカードスロットへまっすぐ水平に差し込む (4)

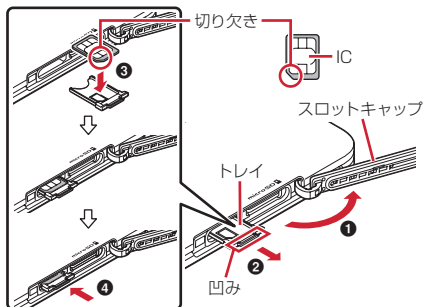

- ⑤ 本端末のスロットキャップをしっかりと押して閉じる→ P24

### ■ 取り外しかた

- ① 本端末のディスプレイ側を下に向け、ミゾに指先をかけてスロットキャップを開ける
- ② トレイのツメに指先をかけ、まっすぐ水平に引き出してドコモnanoUIMカードを取り外す
- ③ 本端末のディスプレイ側が下に向いていることを確認して、トレイをドコモnanoUIMカードスロットへまっすぐ水平に差し込む
- ④ 本端末のスロットキャップをしっかりと押して閉じる→ P24



## ✓お知らせ

- ドコモnanoUIMカードを取り扱うときは、ICに触れたり、傷つけないようにご注意ください。また、ドコモnanoUIMカードを無理に取り付けたり取り外そうとすると、ドコモnanoUIMカードが壊れることがありますのでご注意ください。
- トレイをドコモnanoUIMカードスロットに抜き差しする際は、無理に引き出したり差し込んだりしないでください。トレイが破損する恐れがあります。
- ドコモnanoUIMカードスロットの下部には、IMEI番号とバーコードが印字されているIMEIシートが差し込まれています。IMEIシートは、本端末が故障したときなどにドコモ指定の故障取扱窓口が必要となるため、引き出さないようにしてください。また、次の点にご注意ください。
  - IMEIシートを引き出してしまった場合は、そのまま差し込んでください。
  - 破損の原因になるため、IMEIシートを無理に引き出さないでください。
  - IMEIシートを紛失した場合は、故障修理をお受けできない場合があります。

## ◆ドコモnanoUIMカードの暗証番号

ドコモnanoUIMカードには、PINコードという暗証番号を設定できます。ご契約時は「0000」に設定されていますが、お客様ご自身で番号を変更できます。→P138

## 充電

### ◆充電時のご注意

- アプリを使いながら充電すると、充電が完了するまで時間がかかったり、電池残量が減り充電が完了しなかったりすることがあります。充電を完了したい場合は、アプリを終了してから充電することをおすすめします。
- 充電中は本端末やACアダプタが温かくなることがありますが、故障ではありません。本端末が温かくなったとき、安全のため一時的に充電を停止することがあります。本端末が極端に熱くなる場合は、直ちに使用を中止してください。
- 内蔵電池または端末の温度が充電可能な範囲外になった場合は充電エラーになり、お知らせLEDが点滅または消灯します。温度が下がってから再度充電を行ってください。
- 長時間充電が完了しない場合は充電エラーになり、お知らせLEDが消灯します。充電器から本端末を取り外して、充電し直してください。
- 内蔵電池の電圧に異常があると充電エラーになり、お知らせLEDが点滅します。アプリを使用中の場合は、直ちに終了してください。充電器から本端末を取り外して、正しい方法でもう一度充電を行ってください。以上の操作を行っても正常に充電できない場合は、充電器から本端末を取り外して、一度電源を切ってから、本書巻末の「故障お問い合わせ・修理お申し込み先」またはドコモ指定の故障取扱窓口までお問い合わせください。
- 電池切れの状態で充電を開始した場合、電源を入れてもすぐに起動しないことがあります。その場合は、本端末の電源を切ったまま充電し、しばらくしてから電源を入れてください。

- 充電時間については「主な仕様」をご覧ください。→ P184

## ❖ 内蔵電池の寿命について

- 内蔵電池は消耗品です。充電を繰り返すごとに、1回で使える時間が次第に短くなっていきます。充電しながら通話などを長時間行くと、内蔵電池の寿命が短くなる可能性があります。
- 「端末情報」から内蔵電池の性能（充電能力）を確認することができます。→P151
- 1回で使える時間がお買い上げ時に比べて半分程度になったら、内蔵電池の寿命が近づいていますので、早めに交換することをおすすめします。内蔵電池の交換につきましては、本書巻末の「故障お問い合わせ・修理お申し込み先」またはドコモ指定の故障取扱窓口までお問い合わせください。



Li-ion 00

## ❖ ご利用になれる充電用アダプタについて

詳しくは、ご利用になるACアダプタまたはDCアダプタの取扱説明書をご覧ください。

**ACアダプタ 05 / F06（別売品）**：AC100Vから240Vまで対応しています。ACアダプタのプラグ形状はAC100V用（国内仕様）です。AC100Vから240V対応のACアダプタを海外で使用する場合は、渡航先に適合した変換プラグアダプタが必要です。なお、海外旅行用の変圧器を使用時の充電は行わないでください。

**DCアダプタ 04（別売品）**：自動車の中で充電する場合に使用します。

## ◆ ACアダプタを使って充電

ACアダプタ 05（別売品）を使って充電する場合は次の操作を行います。

- ① ACアダプタのmicroUSBプラグをBの刻印面を上にして、外部接続端子に水平に差し込む
- ② ACアダプタの電源プラグをコンセントに差し込む
  - 充電中は本端末のお知らせLEDが赤色に点灯し、充電が完了すると消灯します。
  - 正常に充電できる場合は、ACアダプタの通知LEDが緑色に点灯します。
- ③ 充電が終わったら、ACアダプタの電源プラグをコンセントから抜く

## 電源を入れる／切る

### ◆ 電源を入れる

#### 1 お知らせLEDが緑色に点灯するまで を押し続ける(2秒以上)

本端末が振動した後、起動画面に続いて誤操作防止用のロック画面が表示されます。

- 初めて電源を入れたときは初期設定を行います。→ P43

#### 2 画面ロックを解除

- 画面ロックの解除方法については「画面ロックの解除」をご覧ください。→P48

### ◆ 電源を切る

#### 1 携帯電話オプションメニューが表示されるまで を押し続ける

- 携帯電話オプションメニューでは次の項目が表示されます。

電源を切る：本端末の電源を切ります。

再起動：本端末を再起動します。

機内モード：機内モードをON/OFFにします。→ P129

通常マナー／サイレントマナー／あーむONマナー：マナーモードをON/OFFにします。→ P116

非常用節電モード：非常用節電モードを起動します。→P36

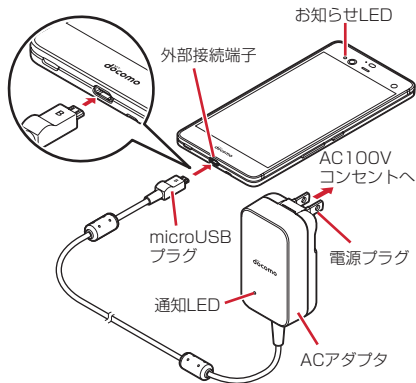

### ◆ パソコンを使って充電

microUSB接続ケーブル O1 (別売品) などを使って、本端末をパソコンから充電することができます。

- パソコン上にハードウェアの検索画面や実行する動作の選択画面などが表示されたら、[キャンセル] を選択してください。

## 2 [電源を切る]→[OK]

本端末が振動して電源が切れます。

### 基本操作

#### ◆ タッチパネルの使いかた

本端末は、タッチパネルに直接指を触れて操作します。

#### ❖ タッチパネル利用上のご注意

タッチパネルは指で軽く触れるように設計されています。指で強く押ししたり、先の尖ったもの（爪／ボールペン／ペンなど）を押し付けたりしないでください。

- 次の場合はタッチパネルに触れても動作しないことがあります。また、誤動作の原因となりますのでご注意ください。
  - 爪の先での操作
  - 異物を操作面に乗せたままでの操作
  - 保護シートやシールなどを貼っての操作
  - タッチパネルが濡れたままでの操作
  - 指が汗や水などで濡れた状態での操作
  - 水中での操作

#### ❖ タップ／ダブルタップ

**タップ**：画面に軽く触れてからすぐに離します。

**ダブルタップ**：すばやく2回続けてタップします。

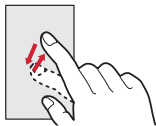

例：タップ

#### ❖ ロングタッチ

画面に長く触れます。画面に指を触れたまま次の操作を行う場合もあります。

#### ❖ ドラッグ／スライド（スワイプ）／パン

**ドラッグ**：画面の項目やアイコンに指を触れたまま、任意の位置に動かします。

**スライド（スワイプ）**：画面に指を軽く触れたまま、目的の方向に動かします。

- アプリによっては、数本の指を画面に触れたまま上下に動かしたり回転させたりして操作できます。

**パン**：Webページなどで一画面では表示しきれないときに、画面そのものを任意の方向にドラッグして見たい部分を表示します。

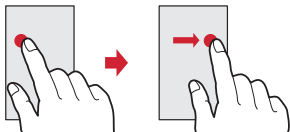

例：ドラッグ

## ❖ピンチ

画面に2本の指で触れたまま、指の間隔を広げたり（ピンチアウト）、狭くしたり（ピンチイン）します。

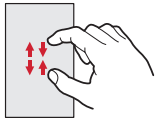

## ❖フリック

画面に触れた指をすばやく払います。

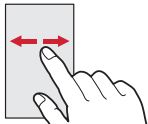

## ◆縦／横画面表示の切り替え

向きや動きを検知するモーションセンサーによって、本端末を縦または横に傾けて、画面表示を切り替えることができます（画面の自動回転→P118）。

- 表示中の画面によっては、本端末の向きを変えても画面表示が切り替わらない場合があります。

## ◆スクリーンショット

本端末に表示されている画面を画像として保存します。

- 画面によっては画像を保存できない場合があります。

### 1 [📷]と音量キーの下を同時に押す（1秒以上）

スクリーンショットが保存され、ステータスバーにが表示されます。

- ステータスバーを下方にフリックして通知パネルを開き（→P47）、スクリーンショットの通知をタップ→アプリを選択、またはホーム画面で→[Scene] をタップすると、画像を確認できます。

## ◆ 非常用節電モード

災害などの非常時に、画面の明るさを抑えたり各種機能をオフにしたりして、電池の消費を抑えることができます。



1 携帯電話オプションメニューが表示されるまで  を押し続ける

2 [非常用節電モード] → [OK]

本端末が再起動し、非常用節電モードが設定されます。

- 設定を解除するには再度同じ操作を行うか、非常用節電モードのホーム画面で [節電解除] → [OK] をタップします。

### ✓お知らせ

- ホーム画面で  → [災害用キット] →  → [OK] をタップしても、非常用節電モードを設定できません。
- 非常用節電モード中は、電源をオフにしても設定は解除されません。

## ◆ アプリの権限

本端末の機能や情報にアクセスするアプリや機能を初めて起動すると、アクセス権限を許可するかの確認画面が表示されます。アクセス権限を許可すると、アプリや機能で該当する機能や情報を利用できるようになります。

- アプリや機能によって表示される確認画面が異なります。表示内容をよくご確認のうえ操作してください。

〈例〉「Scene」アプリを初めて起動する場合

1 ホーム画面で  → [Scene]

確認画面が表示されます。

2 [許可しない] / [許可]

以降は画面の指示に従って操作してください。

### ✓お知らせ

- アクセス権限を許可しないとアプリや機能を起動できない場合や、機能の利用が制限される場合があります。
- 権限の設定を変更するには、ホーム画面で  → [設定] → [端末管理] → [アプリケーション] → アプリを選択 → [許可] → 変更する権限をON/OFFにします。

## 文字入力

ディスプレイに表示されるソフトウェアキーボードを使って、文字を入力します。

- ここでは、主にSuper ATOK ULTIASでの入力方法について説明します。
- 他の入力方法に切り替えることもできます。→P40
- 外付けキーボードを接続して入力ができます。→P42

### ◆ キーボードの使いかた

テンキーキーボード、QWERTYキーボード、手書き入力  
で文字を入力できます。

- 各キーボードから、音声入力を起動できます。→P38
- 上書き手書き入力が有効に設定されているときは、テンキーキーボードやQWERTYキーボードが表示されている状態で手書き入力ができます。→P40

### ■ テンキーキーボード

- 1つのキーに複数の文字が割り当てられています。
- フリック入力、ケータイ入力、ジェスチャー入力、2タッチ入力から入力方式を選択できます。→P39

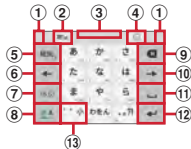

### ■ QWERTYキーボード

ローマ字入力で入力します。

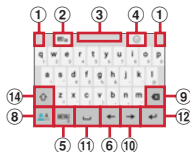

### ■ 手書き入力

手書きで文字を入力します。

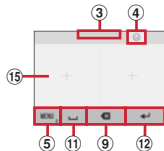

- 設定や状況により、表示が変わるキーがあります。

- ① 左右にドラッグしてキーボードの横幅を調整
- ② 上書き手書き入力の有効/無効
- ③ 上下にドラッグしてキーボードの高さを調整
- ④ 記号/顔文字/絵文字/絵文字D一覧の表示
- ⑤ : メニューの表示

- メニューを表示すると、次の操作ができます。

テンキー：テンキーキーボードへ切り替え

QWERTYキー：QWERTYキーボードへ切り替え

手書き：手書き入力へ切り替え

全画面手書き：全画面での手書き入力へ切り替え

上書き手書き：上書き手書き入力の有効/無効

**定型文**：定型文の表示

**記号・顔文字・絵文字**：記号／顔文字／絵文字／絵文字D一覧の表示

**テーマ切替**：キーボードの配色を切り替え

**引用アプリ**：電話帳の引用、パーソナルノートの引用

[設定] をタップすると、キーを上フリックしたときに起動するアプリを選択できます。

**パーソナルノート**：パーソナルノートの引用

**設定**：Super ATOK ULTIASの設定→P40

 (ロングタッチ)：音声入力の起動

：キーに割り当てられた文字を逆順に表示

⑥ カーソルを左に移動

- テンキーキーボードでは、上下にフリックするとカーソルを上下に移動、右にフリックするとカーソルを右に移動します。  
QWERTYキーボードでは、上にフリックするとカーソルを上移動、右にフリックするとカーソルを下に移動します。

⑦ 記号／顔文字／絵文字／絵文字D一覧の表示

⑧ かな／英字／数字入力モードの切り替え

⑨ Backspace (カーソルの左側の文字を削除)

- 文字確定後にキーを上フリックするとカーソルの右側の文字を削除、左にフリックするとカーソルの左側にある文字を全削除します。
- 文字確定後に削除した文字を元に戻すには、キーを下にフリックします (縦画面の手書き入力では右にフリック)。

⑩ カーソルを右に移動

- テンキーキーボードでは、上下にフリックするとカーソルを上下に移動、左にフリックするとカーソルを左に移動します。  
QWERTYキーボードでは、上にフリックするとカーソルを上移動、左にフリックするとカーソルを下に移動します。

⑪ ：空白の入力

- 上にフリックすると、全角入力時は半角の空白、半角入力時は全角の空白を入力します。

：文字の変換

⑫ ：確定または改行

：次の入力欄へカーソルを移動

：検索または実行

：記号／顔文字／絵文字／絵文字D一覧の表示からキーボード表示に戻る

⑬ ：濁音付きの文字／半濁音付きの文字／拗音／促音に変換

：英字の大文字と小文字の切り替え

⑭ 英字の大文字と小文字の切り替え



- タップするたびに、最初の1文字のみ大文字→大文字→小文字に切り替わります。

⑮ 手書き入力領域：指で文字を書いて入力

- 文字を入力すると、入力領域の上部に認識された文字が表示されます。認識された文字をタップして表示される補正候補一覧から文字を選択できます。補正候補一覧の上で文字を書き直すこともできます。



## ✓お知らせ

- キーボードを非表示にするには、をタップします。再度キーボードを表示するには、文字入力欄をタップします。
- 変換候補にない単語を入力して確定したとき、②の位置にが表示される場合があります。をタップすると入力した単語をユーザー辞書に登録できます。
- パスワードなどの入力画面では、入力画面とパーソナルノートで登録したID（アカウント）やパスワードなどを関連付けし、引用入力することができます。キーボード上部に表示された「パーソナルノートへの登録」をタップし、パーソナルノートに認証情報を登録して入力画面と関連付けします。引用入力する場合は、「パーソナルノートからの引用」をタップします。
  - Chromeでは、関連付けされた画面情報をもとに、ID、パスワードが自動で引用入力されます。ただし、ID、パスワードの画面構成によっては、自動で引用入力されない場合もあります。
  - その他のアプリでは、関連付けされた画面情報をもとに、一覧画面から選択した項目が引用入力されます。

## ◆テンキーキーボードの入力方式

テンキーキーボードでは、次の4つの入力方式を利用できます。

- [テンキー] で入力方式を選択して利用します。→P40

### ■フリック入力

入力したい文字が割り当てられているキーをロングタッチすると、キーの上に文字（フリックガイド）が表示されます。指を離さず目的の文字の方向にフリックします。

- 濁音／半濁音／拗音／促音を入力するには、フリックした後を1回または2回タップします。

### ■ケータイ入力

入力したい文字が割り当てられているキーを、目的の文字が表示されるまで続けてタップします。

- 濁音／半濁音／拗音／促音を入力するには、タップした後を1回または2回タップします。

### ■ジェスチャー入力

入力したい文字が割り当てられているキーをロングタッチすると、キーの周りに文字（ジェスチャーガイド）が表示されますので、指を離さず目的の文字までスライドします。

- 濁音／半濁音／拗音／促音を入力するには、キーから指を離さず下に1回または2回スライドします。キーの周りに濁音／半濁音／拗音／促音のジェスチャーガイドが表示されますので、指を離さず目的の文字までスライドします。



例：「ば」を入力する場合

- 英字入力モードの場合は、キーをタッチした指を離さず下にスライドすると、大文字／小文字の切り替えができます。

### ■2タッチ入力

1回目に入力したい文字が割り当てられているキーをタップし、2回目に目的の文字をタップします。

## ◆ 入力方法の切り替え

Googleキーボードなど、他の入力方法に切り替えて入力できます。

- Googleキーボードは日本語入力に対応していません。

1 ホーム画面で $\square$ →[設定]→[言語・文字・入力]

2 [現在のキーボード]→入力方法を選択

### ✓お知らせ

- ATOKの日本語キーボードに戻すには、入力方法の一覧で [日本語 Super ATOK ULTIAS] を選択します。
- 文字入力中に入力方法を切り替えるには、ナビゲーションバー (→P45) の $\square$ をロングタッチして、入力方法を選択します。

## ◆ 文字入力の設定

入力方法ごとに各種設定ができます。

1 ホーム画面で $\square$ →[設定]→[言語・文字・入力]

2 [Googleキーボード] / [Super ATOK ULTIAS] / [ドコモ文字編集] / [Google音声入力]

3 各項目を設定

- 設定できる項目は、入力方法により異なります。

## ◆ Super ATOK ULTIASの設定

各キーボードの入力中の動作やデザインなどについて設定します。また、単語の登録 (ユーザー辞書) や定型文の編集、設定の初期化などもできます。

1 ホーム画面で $\square$ →[設定]→[言語・文字・入力]  
→[Super ATOK ULTIAS]

2 各項目を設定

**ULTIASオススメ機能**：選べるキーボード、フリック学習モード、ATOK キーワード Express (有効にする、ジャンルを選択、更新を通知、今すぐ受信、自動受信、受信間隔、Wi-Fi接続時のみ受信) を設定します。

**操作音・パイプ**：キー操作音、キー操作パイプを設定します。

**テンキー**：入力方式 (フリック入力/ケータイ入力/ジェスチャー入力/2タッチ入力)、フリック入力 (フリックガイド、フリック感度、「や」キーフリック、修飾キーフリック、英字キーフリック)、ケータイ入力の有効化、自動カーソル移動 (自動カーソル移動、自動カーソル移動の速度)、ジェスチャー入力 (ジェスチャーガイド、ジェスチャー感度、タッチ位置を中心に表示、高速表示、高速で閉じる、ジェスチャーガイドの表示時間、「や」キージェスチャー)、数字は確定入力を設定します。

**QWERTYキーボード**：英字は確定入力、数字キー表示 (縦画面、横画面) を設定します。

**手書き入力**：上書き手書き入力 (テンキー、QWERTYキーボード)、通常手書きまたは全画面手書きの枠数 (縦画面、横画面)、確定速度 (自動確定 ON、確定速度)、線の表示 (通常手書きまたは全画面手書きの太さ、色) を設定します。

**共通設定**：ひらがな入力時/英字入力時/数字入力時のキーボードの選択、使用するキーボード、MENUフリックの引用アプリ選択、推測変換、未入力時の推測候補表示、学習機能、スペースは半角で出力、自動スペース入力、文字削除キー、機能フリックガイド、

バックキー、自動全画面化（横画面）、ハードキーボードを優先、マルチタッチを設定します。

- アプリによっては、文字入力時に推測変換候補が表示されません。
- [自動全画面化（横画面）] を有効に設定しても、アプリによっては全画面表示にならないものがあります。

**変換候補一覧の表示：**文字サイズ、候補の表示行数（縦画面、横画面）、表現モード、句読点の表現、推測訂正候補の表示、校正支援の表示を設定します。

**デザイン：**選べるキーボード、テーマ、キーボードのサイズ調整（テンキー（縦画面／横画面）、QWERTY（縦画面／横画面）、手書き（縦画面／横画面）、フローティングキーボード（縦画面、横画面）を設定します。

- 「フローティングキーボード」の [横画面] を有効に設定しても、全画面表示のときはフローティングキーボードが無効になります。

**ユーティリティ：**辞書ユーティリティ、定型文ユーティリティ、ATOK Sync（有効にする、共有した単語の確認、今すぐ更新、自動更新、更新間隔、Wi-Fi接続時のみ実行）、設定の入出力（設定のエキスポート、設定のインポート）を設定します。

**初期化：**設定の初期化、学習データの初期化を行います。

- [設定の初期化] を実行しても学習データや編集したユーザー辞書／定型文は削除されません。

## ◆ テキスト編集

文字入力欄、Webサイト、受信メールなどのテキストコピー、文字入力欄でのテキストの切り取り、貼り付けの操作ができます。

- アプリの種類によって、操作方法が異なる場合があります。

## ❖ テキストのコピー／切り取り

### ■ 文字入力欄でのコピー／切り取り

#### 1 テキストをロングタッチ

選択された語句がハイライト表示されます。

- テキスト範囲の両端にあるつまみをドラッグすると選択範囲を調節できます。
- すべてを選択するには、 → [すべて選択] をタップします。
- 選択範囲を解除するには、選択範囲外をタップします。

#### 2 [コピー]／[切り取り]

## ■ Webサイトなどでコピー

### 1 テキストをロングタッチ

テキスト範囲がハイライト表示されます。

- テキスト範囲の両端にあるつまみをドラッグすると選択範囲を調節できます。
- すべてを選択するには [すべて選択] をタップします。
- 選択範囲を解除するには、選択範囲外をタップします。
- Webサイトによっては、リンクをロングタッチして表示されるメニューから [リンク テキストをコピー] をタップなどの操作ができます。

### 2 [コピー]

#### ✓お知らせ

- テキストをロングタッチし、[共有] をタップすると、選択したテキストをアプリで送信できます。

### ❖ テキストの貼り付け

#### 1 貼り付け位置をタップ→[貼り付け]

カーソル位置にテキストが貼り付けられます。

## ◆ 外付けキーボードの利用

本端末とBluetoothキーボード (HID/SPP) やUSBキーボードを接続して文字入力ができます。

- 101キーボード、104キーボード、106キーボード、OADG 109キーボード、OADG 109Aキーボードに対応しています。
- Bluetoothキーボードの接続方法については、「Bluetooth機器との接続」をご覧ください。→P156
- USBキーボードを利用する場合は、USBキーボードを本端末の外部接続端子に接続します。

## ❖ 外付けキーボードの設定

### 1 ホーム画面で $\text{⌘}$ →[設定]→[言語・文字・入力]

- 外付けキーボードが接続されていると、物理キーボード欄が表示されます。

### 2 物理キーボードで任意のキーボードを選択→[キーボードレイアウトの設定]→任意のキーボードレイアウトにチェック→ $\text{⌘}$ (バック)→任意のキーボードレイアウトを選択

## 初期設定

本端末の電源を初めて入れたときは、画面の指示に従って初期設定を行います。

- Googleアカウントの設定により表示される項目が異なる場合があります。

### 1 [日本語]を選択して[→]

- 以降は画面の指示に従って以下の設定などを行ってください。
  - Wi-Fi
  - Googleアカウント
  - メール
  - スマートフォンの保護

### 2 ドコモサービスの初期設定画面で[すべてのリンク先の内容に同意する]にチェック→[設定をはじめ]

### 3 各項目を設定→[進む]

**dアカウント**：ドコモアプリで利用するdアカウントを設定します。

**ドコモクラウド**：ドコモクラウドに対応した各種サービスのクラウド設定を行います。

**ドコモアプリパスワード**：ドコモアプリで利用するパスワードを設定します。

- ドコモアプリパスワードの初期値は「0000」に設定されています。

**ドコモ位置情報**：本端末の位置情報を提供するかを選択します。

**遠隔初期化**：遠隔初期化を設定します。

- ドコモアプリパスワードを設定すると表示されません。

**アプリ一括インストール**：契約中のドコモサービスに必要なアプリを一括でインストールすることができます。

## 4 [使いはじめる]

ホーム画面が表示されます。

### ✓お知らせ

- ホーム画面の使いか画面が表示された場合は、内容をご確認の上、[次へ] → [次へ] → [以後表示しない] / [OK] をタップします。
- 端末エラー情報送信の確認画面が表示された場合は [OK] をタップします。
- ソフトウェアアップデートの確認画面が表示された場合は [OK] をタップします。

### ❖かんたんお引越し

microSDカードに保存した携帯電話（富士通／東芝製のFOMA端末）のデータを本端末に移行します。

- 電話帳データ、リダイヤル／着信履歴、スケジュール帳、ブックマーク、アラーム、受信／送信／未送信メールのデータを移行できます。

### 1 ホーム画面で[☰]→[設定]→[端末管理]→[バックアップとリセット]→[かんたんお引越し]

各データの移行先の案内を確認した後、[OK] をタップします。以降は画面の指示に従って操作してください。

- 次回起動時に移行先の案内画面を表示しない場合は、[OK] をタップする前に [以降表示しない] にチェックを付けてください。

### ✓お知らせ

- 通話履歴は移行元のリダイヤル／着信履歴で上書きされるため、データ移行前に本端末に保存されていた通話履歴は削除されます。
- 移行した受信／送信／未送信メールを表示するには、ホーム画面で  → [その他] → [メール取り込み] をタップして、取り込み先を選択してください。
- 移行したスケジュールを表示するには、移行先のアカウントと同期してください。移行先のアカウントは、端末に最後に登録されたGoogleアカウントとなります。
- 富士通／東芝製のFOMA端末であっても、ご使用の機種によってはかんたんお引越しに対応していないため、データを移行できないことがあります。

## お知らせLED

充電中や不在着信など、本端末の状態をお知らせLEDの点灯や点滅で通知します。

### ■ 主な通知の種類と点灯／点滅について

本端末起動時：緑色1回点灯

充電中：赤色点灯

充電異常：赤色点滅

新着SMS：点滅色は「メッセージ」アプリで設定→P75

不在着信、伝言メモ：青色点滅

### ✓お知らせ

- アプリ利用時の点灯／点滅は、アプリによって設定や動作などが異なります。
- お知らせLEDの点灯／点滅については、アプリによってはアプリ側の設定に従って動作する場合があります。ただし、本端末起動時は本機能が優先されます。

## 画面表示／アイコン

### ◆ ナビゲーションバーのアイコン

画面下部のナビゲーションバーに、画面を操作するためのアイコンが表示されます。アイコンの名称と動作は次のとおりです。



#### ◀ バックアイコン

タップ：直前の画面に戻る、アプリの終了

#### ● ホームアイコン

タップ：ホーム画面に戻る→P52

ロングタッチ：Googleの起動

#### ■ 履歴アイコン

タップ：最近使ったアプリの表示→P51

#### ⇩/⇧ スライドディスプレイアイコン\*

タップ：画面全体をナビゲーションバーの方向に移動／元の表示に戻す→P45

#### 🔍 いつでもズームアイコン\*

タップ：画面の拡大／元の表示に戻す

\* 便利機能の「ナビゲーションバー」(→P143) で表示／非表示を設定できます。

### ◆ スライドディスプレイについて

片手で持っているときに画面全体をナビゲーションバーの方向に移動させることで、指が届かない部分も操作できるようになります。

👉をタップすると、画面全体がナビゲーションバーの方向に移動した状態（スライドディスプレイ）で表示されます。

- 横画面では、👉をタップすると、画面全体がナビゲーションバーの方向に移動した状態で表示されます。ただし、ステータスバーは移動しません。
- スライドディスプレイ表示中に👈/👉/👆/👇をタップすると、画面を左右または上下に移動できます。
- スライドディスプレイ表示中の空き領域で矢印方向にドラッグすると、スライド幅を調節できます。
- 次の操作や動作で元の画面（位置）に戻ります。
  - スライドディスプレイ表示中に👈/👉/👆/👇をタップ
  - 縦画面から横画面に、または横画面から縦画面に切り替え
  - 電話着信時、または全画面表示で動作するアプリの表示
  - スリープモードに切り替わった後に再度画面を表示
  - 文字入力用のキーボード表示
- スライドディスプレイアイコンの表示／非表示は、スライドディスプレイ表示中に👈をタップ、ホーム画面で👈→【設定】→【便利機能】→【ナビゲーションバー】をタップして設定できます。
- 画面ロック中やスクリーンセーバー起動中など、画面によってはスライドできない場合があります。

## ◆ ステータスバーのアイコン

画面上部のステータスバーに表示される通知アイコンとステータスアイコンでさまざまな状態を確認できます。



### ■ 主な通知アイコン

- : 新着 Gmail
- : 新着 Eメール
- : 新着 ドコモメール
- : 新着 SMS
- : 新着 ハングアウト
- : 新着 エリアメール
- : SMSの送信失敗
- : Wi-FiがONでWi-Fiネットワークが利用可能
- : Wi-Fiテザリングが有効
- : USBテザリングが有効
- : Bluetoothテザリングが有効
- : 2つ以上のテザリングが有効
- : 不在着信
- : 伝言メモあり
- : 留守番電話サービスの伝言メッセージ
- : データのアップロード完了/ダウンロード完了
- : Google Playなどからのアプリがインストール完了
- : Google Playのアプリがアップデート可能
- : φ3.5イヤホン接続中
- : ハイレゾ品質で再生中
- : バックグラウンドでフルセグ・ワンセグの視聴中/視聴予約の通知あり

- : バックグラウンドでフルセグ・ワンセグの録画中/録画予約の通知あり
- : ソフトウェアアップデート
- : スクリーンショットで画像を保存
- : FMトランスミッタON
- : 競合によりFMトランスミッタOFF
- : 位置提供設定ON
- : おまかせロック設定中
- : 本端末のメモリの空き容量低下
- : アプリ電池診断 (電池を消耗しているアプリを検出)
- : Dolby AudioがON
- : エラー/警告メッセージあり
- : dアカウント設定の認証失敗
- : 表示しきれない通知あり

### ■ 主なステータスアイコン

- : 電波状態
- : 圏外
- : 国際ローミング中
- : 4G+ / 3G / 4G (LTE) / 3G / GSM使用可能
- 通信中は△ (アップロード時) ▽ (ダウンロード時) が白く表示されます。
- : 機内モード設定中
- : Wi-Fi接続中
- 通信中は△ (アップロード時) ▽ (ダウンロード時) が白く表示されます。
- : マルチコネクションが有効
- : Bluetooth機能ON
- : Bluetooth機器接続中
- : 本端末とドコモnanoUIMカードにNFC/おサイフケータイ ロックを設定中
- : 本端末またはドコモnanoUIMカードにNFC/おサイフケータイ ロックを設定中



- : 本端末とドコモnanoUIMカードにおまかせロックを設定中
- : 本端末またはドコモnanoUIMカードにおまかせロックを設定中
- : 伝言メモ設定中
- : スピーカーフォンON
- : マイクミュート
- : 着信バイブレーションON
- : 「通知を非表示」を「アラームのみ」または「優先する通知のみ」に設定中
- : 「通知を非表示」を「サイレント」に設定中
- : GPS測位中
- : マナーモード (通常マナー)
- : マナーモード (サイレントマナー)
- : マナーモード (アラームONマナー)
- : 電池残量0~15%\*
- : 電池残量16~28%\*
- : 電池残量29~100%\*
- ※ 電池残量に応じてアイコンの残量表示部分が変化します。
- : 充電中
- (白): 持っている間ON設定中 (動きを検出して画面点灯中)
- (グレー): 持っている間ON設定中
- : 手袋タッチON
- : VPN接続
- : ドコモnanoUIMカード未挿入
- : かな入力モード
- : 英字入力モード
- : 数字入力モード
- : 手書き入力モード
- : 記号/顔文字/絵文字、定型文入力

## ◆ 通知パネル

ステータスバーを下方方向にフリックすると、通知パネルを開くことができます。通知パネルでは、通知アイコンの情報を確認したり設定を行ったりできます。

### ❖ 通知パネルを開く

#### 1 ステータスバーを下方方向にフリック





- ① ステータスバー
- ② パネルスイッチ
  - パネルスイッチをタップすると、各設定を切り替えることができます。
  - ステータスバーをタップしたり、パネルスイッチを下方方向にフリックしたりすると、すべてのパネルスイッチを表示することができます。

### ③ 通知

各通知をタップすると、詳細を確認したり必要な設定を行ったりすることができます。

また、通知をロングタッチするとアイコンが表示され、次の操作ができます。

- : アプリの設定画面が表示されます。
- : アプリの通知の設定ができます。  
アプリの通知の設定で「すべてブロック」を設定すると、通知は表示されなくなります。

### ④ 画面の明るさのレベル

スライダーをスライドして明るさを調整します。

#### ✓お知らせ

- 通知パネルで [通知を消去] をタップすると、通知が消去されます。通知内容によっては [通知を消去] が表示されない場合があります。
- 通知パネルで [設定] をタップすると、設定メニューを表示できます。
- 不在着信の通知の下に表示されている [発信] [SMS] をタップして、電話をかけたりSMSを送信したりできます。ただし、不在着信が2件以上ある場合は表示されません。
- 充電中はNFCを利用できません。

### ❖ 通知パネルを閉じる

- 1 通知パネルを上方向にフリック、または  (バック)

### ◆ スリープモード

スリープモードにすると、画面が消灯してタッチパネルの誤動作を防止したり、画面ロックをかけたりします。また、電池の消耗を抑えることもできます。

#### 1

#### ✓お知らせ

- 本端末を一定時間操作しなかったときも、「画面消灯時間」(→P119) の設定に従ってディスプレイの表示が消え、スリープモードになります。
- スリープモード中に電話着信があると、スリープモードは解除されます。

### ◆ 画面ロックの解除

#### 1 スリープモード中に

#### 2 ロック画面で

ロックが解除されます。



「ひつじのしつじくん®」  
©NTT DOCOMO

- 「セキュリティ解除方法」の設定（→P133）によっては、ロック画面をスワイプ後に認証操作になります。
- ロック画面の📷をタップするとカメラが起動します。
- ロック画面の🔒をタップするとしゃべってコンシェルが起動します。

### ✓お知らせ

- お買い上げ時はロック画面が表示されていても、不在着信と未読ドコモメールの件数は表示されます。
- お買い上げ時は、ロック画面は約10秒後にスリープモードになります。

## ◆ スライドイン機能

画面の端にあるスライドスポット（スライドを始める位置）から指をスライドすることで、スライドインランチャーやキャプメモ／なぞってコピーを呼び出すことができます。

- スライドイン機能の設定については、「スライドイン機能」をご覧ください。→P143

## ❖ スライドインランチャー

スライドインランチャーに登録されたショートカットからアプリを起動します。

### 1 スライドスポットから画面中央へ向かって指をスライドさせて、スライドインランチャーのショートカットで指を離す

- お買い上げ時は画面の左下隅のスライドスポットにスライドインランチャーが設定されています。
- スライドインランチャーと同時に呼び出される🔔の位置で指を離すと、スライドイン機能を設定できます。

### 2 目的の操作を行う

## ❖ キャプメモ

表示されている画面をキャプチャして、画像として編集したり、他のアプリと共有したりできます。

- 画面によってはキャプチャできない場合があります。

### 1 スライドスポットから画面中央へ向かって指をスライドさせて、[キャプメモ]領域で指を離す

- お買い上げ時は画面の右下隅のスライドスポットにキャプメモ／なぞってコピーが設定されています。

## 2 目的の操作を選択

**画像を編集**：ツールをタップして編集操作を行う→  
[保存]

- 画像は、Sceneで確認できます。
- 描画ツールで画像に文字や絵などを手書きしたり、トリミングや拡大／縮小したりできます。

**他のアプリと共有**：[共有] →アプリを選択→画面の指示に従って操作

- [共有] の隣に表示されているアプリアイコンをタップしてもアプリを起動できます。

### ✓お知らせ

- Chrome起動中にWebページをキャプチャした場合は、URLの情報も同時に取得されます。URLの情報を共有時に貼り付けるかどうかは、画像編集画面で → [URL共有設定] をタップして設定できます。

## ❖ なぞってコピー

画面を指でなぞって選択した文字列を、コピーしたり他のアプリと共有したりできます。

**1** スライドスポットから画面中央へ向かって指をスライドさせて、[なぞってコピー]領域で指を離す

- お買い上げ時は画面の右下隅のスライドスポットにキャプメモ／なぞってコピーが設定されています。



## 2 コピーしたい文字列を指でなぞる

認識された文字にマーカーが引かれ、プレビュー表示されます。

- プレビューをタップするとキーボードが表示され、文字を編集することができます。
- 選択した文字列や背景画像によっては、正しく認識されない場合があります。

## 3 目的の操作を行う

**文字列をコピー**：[コピーする]

-  /  をタップして、プレビューの表示／非表示を切り替えられます。[クリア] をタップすると、文字列の選択が解除されます。

**他のアプリと共有**：貼り付け先のアプリを選択

- 選択した文字列によって、表示されるアプリが異なります。

## ◆ 画面のカスタマイズ

電池アイコン、キーボードのデザインを変更できます。

**1** ホーム画面で → [設定] → [壁紙・画面] → [詳細カスタマイズ]

**2** 各項目を設定

## タスク管理

●(ホーム) をタップするなどしてアプリの操作を中断すると、バックグラウンドで起動したままの状態になる場合があります。また、操作によっては複数のアプリが実行中の状態になることがあります。本機能で実行中のアプリを確認したり、表示を切り替えたり、終了したりできます。

### 1 履歴

最近使ったアプリが表示されます。

- サムネイルをタップするとアプリを表示できます。
- サムネイルを左右にフリックしたり、[X] をタップしたりするとアプリを終了できます。すべてのアプリを終了するには [全て終了] をタップします。

### ✓お知らせ

- 最近使ったアプリの表示／非表示を設定できます。→ P137

## ホームアプリの切り替えかた

●(ホーム) をタップして表示される画面 (ホーム画面) を変更します。本端末には「docomo シンプル UI」「docomo LIVE UX」「NX!ホーム」の3種類のホームアプリが用意されています。

1 ホーム画面で  → [設定] → [壁紙・画面] → [ホーム画面切替]

2 切り替えるホームアプリを選択

### ✓お知らせ

- ホームアプリによっては、ホームアプリを切り替えるとロック画面の壁紙が変更される場合があります。

## ホーム画面

ホーム画面は、ウィジェットを貼り付けたり、アプリを起動したりすることができます。ホーム画面を左右にフリックするとページを切り替えられます。

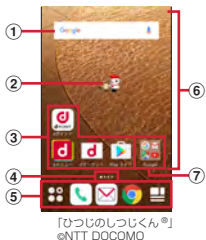

- ① **ウィジェット**  
ウィジェット（Google™検索）を起動できます。
- ② **マチキャラ**  
着信やメール受信などのお知らせを表示します。
- ③ **アプリ**  
アプリを起動できます。
- ④ **インジケータ**  
ホーム画面のページ枚数と現在表示位置を示します。

- ⑤ **ドック**  
ホーム画面のページを切り替えても常に表示されます。  
■ **アプリボタン**：アプリ一覧画面を表示します。→ P54  
■ **マイマガジンボタン**：マイマガジンを表示します。→ P59
- ⑥ **カスタマイズエリア**  
アプリ、ウィジェット、フォルダなどを配置できます。
- ⑦ **フォルダ**  
複数のアプリを格納できます。

## ◆ ホーム画面のカスタマイズ

ホーム画面に好みのアプリやウィジェットを貼り付けたり、フォルダを作成してアプリを管理したりできます。

- アプリは、ホーム画面またはアプリ一覧画面のいずれかに配置されます。
- ホーム画面に配置されたアプリ、ウィジェット、フォルダをロングタッチしてドラッグすると、位置を変更できます。





### 1 カスタマイズエリアの空き領域をロングタッチ

### 2 [アプリを表示] / [ウィジェットを表示] / [フォルダを作成]

### 3 必要に応じて項目の選択や設定を行う

- アプリ／ウィジェット一覧画面でアイコンをロングタッチして画面下部のホーム画面表示領域までドラッグすると、ホーム画面にアプリを移動したり、ウィジェットを追加することができます。
- フォルダを選択してフォルダ名をタップすると、フォルダ名を変更することができます。
- アプリをロングタッチして、他のアプリの上にドラッグしてもフォルダを作成することができます。
- ウィジェットによっては、ロングタッチしてサイズを変更することができます。

#### ✓お知らせ

- ドック（→P52）にもアプリやフォルダを配置できます。ただし、は移動／削除／変更ができません。はホーム画面で→→ [マイマガジン利用設定] をタップして、ホーム画面表示の有無を設定できます。

### ◆アプリ／ウィジェットをホーム画面から削除

#### 1 削除するアプリ／ウィジェットをロングタッチ

#### 2 [アプリ一覧に戻す]／[ホーム画面から削除]までドラッグ

- アプリの場合はアプリ一覧画面（→P54）に移動します。

**アプリやウィジェットの無効化：**アプリまたはウィジェットをロングタッチして [アプリ無効化] までドラッグ→ [無効にする] → [無効にする]

#### ✓お知らせ

- アプリをロングタッチして [アンインストール] が表示された場合は、アプリを [アンインストール] までドラッグして [OK] をタップすると、アンインストールすることができます。





### ◆きせかえ／壁紙の変更

#### 1 カスタマイズエリアの空き領域をロングタッチ

#### 2 [きせかえを変更]／[壁紙を変更]

#### 3 項目の選択や設定を行う

#### ✓お知らせ

- きせかえの設定は、ホーム画面で→→ [きせかえ] をタップしても設定できます。また、ホーム画面で→ [壁紙] → [きせかえを見る] をタップしても設定できます。
- 壁紙の設定は、ホーム画面で→ [設定] → [壁紙・画面] → [ホーム壁紙] をタップし、表示された各項目から選択しても設定できます。
- ナビゲーションバー、電池アイコンも変更できます。→ P50

## ◆ マチキャラの設定

キャラ表示やキャラ移動、吹き出し表示、キャラ自動アップデート設定を変更できます。

**1** カスタマイズエリアの空き領域をロングタッチ

**2** [マチキャラ設定]

**3** 各項目を設定

## ◆ ホーム画面の追加／削除

最大7枚までのホーム画面を設定できます。

**1** カスタマイズエリアの空き領域をロングタッチ

**2** [ホーム画面一覧]

**3** 目的の操作を行う

追加：[+]



並べ替え：ホーム画面のサムネイルをロングタッチして移動先までドラッグ

削除：[×]

• アプリやウィジェットなどが配置されている場合は、削除の確認画面が表示されます。

表示：ホーム画面のサムネイルをタップ

### ✓お知らせ

- ホーム画面で  →  → [ホーム画面一覧] をタップしても設定できます。また、ホーム画面の任意の位置でピンチインしても、ホーム画面一覧を表示できます。

## アプリ一覧画面

アプリ一覧画面を呼び出し、登録されているアプリを起動したり、アプリやウィジェットをホーム画面に移動したりできます。

- アプリ一覧画面にないアプリは、ホーム画面に配置されています。
- アプリによっては、ヘルプから機能や操作手順などを確認できます。

**1** ホーム画面で 

- 初回起動時は操作ガイドが表示されます。[以後表示しない] または [OK] をタップします。
- ホーム画面を下方向へフリックしてもアプリ一覧画面を表示できます。



- ① アプリ／ウィジェット／壁紙の切り替えタブ
- ② アプリ／ウィジェット／壁紙の一覧（タブごとに表示）
  - 左右にフリックして選択したり、設定したりします。





- アプリによっては、アイコンに未読件数などが表示されるものがあります。
  - アプリ/ウィジェットをロングタッチしたままホーム画面表示領域へドラッグすると、ホーム画面にアプリを移動したり、ウィジェットを追加できます。
- ③ **ホーム画面表示領域**
- 左右にフリックするとホーム画面のページを切り替えられます。
  - 上方向にフリックするか、タップするとホーム画面が表示されます。
- ④ **オプションメニュー**  
 きせかえや本体設定などのオプションメニューを表示します。
- ⑤ **おすすめボタン→P58**
- ⑥ **インジケータ (タブごとに表示)**  
 一覧画面のページ枚数と現在表示位置を示します。

## ✓お知らせ

- アプリ一覧画面で  → [ヘルプ] をタップすると、docomo LIVE UX操作ガイドを確認できます。

## ◆ プリンアプリ一覧

 **@Fケータイ応援団** : @Fケータイ応援団のサイトに接続します。

 **Amazon Kindle** : Kindleストアで扱っている数多くの本やコミック、雑誌などの閲覧ができるアプリです。

 **Amazon ショッピング** : スマートフォンに最適化された画面で「Amazon」での買い物をお手軽に行える公式アプリです。

 **arrows life** : のサイトへ接続し、旬な記事をお届けします。

 **Chrome** : パソコンと同じようにWebページを閲覧できます。

 **DiXiM Player** : ホームネットワーク上のテレビ録画番組や写真、音楽、ビデオをお手持ちの機器で視聴できるアプリです。ご利用には、Wi-Fi環境が必要となります。→P162

 **dブック マイ本棚** : ドコモの電子書籍ストアで購入したコミック・小説・実用書などの閲覧ができるアプリです。また、一部の作品を無料で試し読みできます。

 **dポイント** : dポイントを「確認する」「ためる」「つかう」ことができるアプリです。

 **dマーケット** : 音楽、動画、書籍などのデジタルコンテンツの販売や、ショッピングサイトや旅行予約サイトなどさまざまなサービスを提供しています。→P83

 **dメニュー** : 「dメニュー」へのショートカットアプリです。dメニューでは、ドコモのおすすめするサイトや便利なアプリに簡単にアクセスすることができます。→P83

 **Excel** : Android向けのMicrosoft Excelアプリです。

 **Facebook** : Facebookは、友達や家族、同僚や同級生たちとのつながりを深めたり、今世界で何が起きているかを知ることができるソーシャルサービスです。

 **Gmail** : Googleや一般のプロバイダが提供するEメールを利用できます。→P75

 **Google** : 本端末内やWebサイトを検索します。→P111

 **Google+** : 大量のデータ (メールや連絡先、写真、Office文書など) を、さらに活用するためのSNS機能を利用できます。

 **iDアプリ** : ドコモが提供する電子マネー「iD」を利用するためのアプリです。「iD」を設定したおサイフケータイをお店の読み取り機にかざして簡単・便利にショッピングができます。→P88

 **Instagram**：本端末で撮影した写真や動画を自由に編集し、家族や友達、そして世界中の人と簡単に共有できるアプリです。

 **i コンシェル**：スマートフォンがまるで「執事」や「コンシェルジュ」のように、あなたの生活をサポートするサービスです。

あなたのスケジュールやお住まいのエリア、現在地に応じて、雨雲アラームや鉄道運行情報、おでかけスポットなど、毎日の生活に役立つ情報を最適なタイミングでお届けします。

 **KSfilemanager**：本端末やmicroSDカードなどのデータを管理できるアプリです。→P154

 **LAWSON**：ローソンの公式アプリです。ケータイが会員カード代わりになるデジタル会員証の表示や店舗検索、おトクなお試し引換券のチェックができます。

 **McDonald's**：マクドナルドの公式アプリです。店舗で使えるクーポンや最新情報の取得ができます。

 **Messenger**：Facebookの友達や携帯電話の連絡先にメッセージやスタンプ送信ができるチャットアプリです。

 **My Tracker**：日々の歩数や活動量、睡眠ログなどを記録し、確認できます。

 **NX!メール**：ドコモメールやGmail、インターネットメールなど複数のメールアカウントを設定し、一括で管理することができます。→P76

 **OneDrive**：Android向けのMicrosoft OneDriveアプリです。

 **OneNote**：Android向けのMicrosoft OneNoteアプリです。

 **Play Music**：音楽を再生します。

 **Playストア**：Google Playを利用できます。→P83

 **Playブックス**：ダウンロードした電子書籍を閲覧できます。

 **Playムービー & TV**：映画をレンタルして視聴できます。ダウンロードして好きなときに視聴することもできます。

 **PowerPoint**：Android向けのMicrosoft PowerPointアプリです。

 **アルバム-Scene**：カメラで撮影した静止画や動画、本端末にダウンロードした静止画や動画を表示／再生できます。→P103

 **Twitter**：Twitterの公式クライアントアプリです。サイト上に短いメッセージを公開して、他の人とコミュニケーションをとることができます。

 **ULTIASオススメ機能**：選べるキーボード、フリック学習モード、ATOKキーワードExpress（有効にする、ジャンルの選択、更新を通知、今すぐ受信、自動受信、受信間隔、Wi-Fi接続時のみ受信）を設定します。

 **Word**：Android向けのMicrosoft Wordアプリです。

 **YouTube**：YouTube™の動画が見られます。

 **あんしんスキャン**：ウイルス検知、個人データを利用するアプリの確認支援、危険サイトアクセス時の注意喚起などにより、スマートフォンを安心してご利用いただくためのアプリです。













 **遠隔サポート**：「あんしん遠隔サポート」をご利用いただくためのアプリです。「あんしん遠隔サポート」はお客様がお使いの端末の画面を、専用コールセンタースタッフが遠隔で確認しながら、操作のサポートを行うサービスです。→P178











 **おサイフケータイ**：お店などの読み取り機に端末をかざすだけでお支払いなどができます。→P85

 **音声検索**：端末に向かって話すだけでGoogle検索が利用できます。→P111

 **カメラ**：静止画や動画を撮影します。→P95

 **カレンダー**：カレンダーの表示とスケジュールの登録ができます。

-  **虹彩認証体験**: 虹彩認証を体験するアプリです。
-  **災害用キット**: 災害用伝言板と災害用音声お届けサービス、緊急速報「エリアメール」をご利用いただくためのアプリです。→P79
-  **しゃべってコンシェル**: 話しかけるだけであなたの意図を読み取り、天気や乗換情報を調べたり、電話発信やアラーム設定などが簡単にできます。また、豊富なキャラクターとの会話もお楽しみいただけます。
-  **スケジュール**: スケジュールを作成・管理できるアプリで、メモアプリとデータを共有しています。i コンシェルに対応しています。→P109
-  **設定**: 本端末の各種設定を行います。→P115
-  **ダウンロード**: サイトからダウンロードした画像などのデータを管理することができます。
-  **データ保管BOX**: データ保管BOXをご利用いただくためのアプリです。データ保管BOXは、必要なファイルをアップロードし、クラウド上で手軽に管理できるサービスです。
-  **テレビ**: フルセグ/ワンセグを視聴します。→P89
-  **電卓**: 加算、減算、乗算、除算などの計算ができます。→P111
-  **電話**: 電話の利用や、通話の設定をすることができるアプリです。→P61
-  **時計**: アラーム、時計、タイマー、ストップウォッチ、世界時計が利用できます。→P110
-  **ドコモ電話帳**: ドコモが提供する電話帳アプリです。「docomoのアカウント」の電話帳データをクラウド上で管理できます。→P70
-  **データコピー**: データ移行やバックアップ、復元を行うためのアプリです。→P112

-  **ドコモメール**: ドコモのメールアドレス (@docomo.ne.jp) を利用して、メールの送受信ができます。送受信したメールはドコモのメールサーバに保存されるので、機種変更時のデータ移行や、端末紛失時のデータ復旧が簡単に行えます。またdアカウントを利用すれば、タブレットやPCブラウザなど複数のデバイスから同一のメールアドレスを使ってメールの送受信や閲覧が行えます。→P73
-  **ドライブ**: 本端末に保存されている写真や動画などをGoogleドライブにアップロードして、複数のデバイスからアクセスできます。文書を作成して共有したり、編集したりできます。
-  **取扱説明書**: 本端末の取扱説明書です。説明から使いたい機能を直接起動することもできます。
-  **トルカ**: お気に入りのお店のお得なクーポン・便利な情報などをまとめておくことができるアプリです。→P88
-  **はなして翻訳**: お互いの言葉を相手の言語に翻訳するアプリです。言語の異なる相手とのコミュニケーションを楽しむことができます。
-  **ハンガアウト**: Googleのオンラインインスタントメッセージサービスです。Googleアカウントのメンバーとチャットができます。
-  **フォト**: 写真の閲覧や加工ができます。またGoogleのクラウドに保存することもできます。
-  **フォトコレクション**: 写真や動画を無料で5GBまでクラウドにバックアップし、スマートフォン、タブレット、パソコンなどからアクセスできるサービスです。
-  **マップ**: 現在地の表示や別の場所の検索、経路検索などを行うことができます。→P108
-  **マネレコ**: 銀行口座の残高やクレジットカードの明細などをまとめて確認できる家計簿アプリです。
-  **メッセージ**: SMSの送受信ができます。→P73

🔍 **メディアプレイヤー**：音楽や動画を再生することができるアプリです。→P104

📅 **メモ**：メモを作成・管理できるアプリで、スケジュールアプリとデータを共有しています。i コンシェルに対応しています。

📖 **マイマガジン**：ホームアプリが「NX!ホーム」と「NX!ホーム シンプル」に設定されている場合に表示されます。お客様が選んだジャンルの記事が表示される検索サービスです。→P59

## ✓お知らせ

- このブリンアプリ一覧は、お買い上げ時でホーム画面またはアプリ一覧画面に表示されているものです。
- ブリンアプリによっては、別途お申し込み（有料）が必要な場合があります。
- ブリンアプリによっては、アンインストールできる場合があります。アンインストールしてもPlayストアなどで再度ダウンロードできる場合があります。→P83
- ブリンアプリによっては、初回起動時にPlayストアやドコモのサイトにアクセスしてインストールが必要な場合があります。

## ◆ アプリ一覧画面の管理

### 1 アプリ一覧画面表示中に目的の操作を行う

**アプリの無効化**：アプリをロングタッチして【アプリ無効化】までドラッグ→【無効にする】→【無効にする】

**アプリのアンインストール**：アプリをロングタッチして【アンインストール】までドラッグ→【OK】

**アプリの並べ替え**：アプリをロングタッチして移動先までドラッグ

ホームアプリの情報確認：☰→【アプリケーション情報】

## ◆ 「おすすめ」アプリのインストール

【おすすめ】 ボタンをタップすると、ドコモがおすすめするアプリが表示されます。

### 1 ホーム画面で☰→【おすすめ】

- 初回起動時はおすすめアプリの説明画面が表示されます。内容を確認して【おすすめアプリを見る】をタップします。

### 2 アプリを選択→画面の指示に従ってダウンロードを行う

- すべてのおすすめアプリを確認する場合は、おすすめアプリ一覧の【おすすめアプリをすべて見る】をタップします。

## ◆ すべてのアプリ表示

アプリの配置場所を検索する機能です。

### 1 ホーム画面で☰→☰→【すべてのアプリを表示】

すべてのアプリが一覧表示されます。

### 2 アプリを選択

選択したアプリの配置場所の画面が表示され、アイコンが選択された状態になります。

## ホーム画面のバックアップと復元

ドコモクラウドにバックアップされたdocomo LIVE UXのデータを使って、ホーム画面のアプリやウィジェットなどの配置を復元することができます。その際、ホーム画面の最後にドコモサービスのページが追加されます。

- ホーム画面のバックアップ/復元を行うには、dアカウントの設定が必要です。

### ◆ ホーム画面のバックアップ

1 ホーム画面で☰→☰→[配置のバックアップと復元]

2 ☰→[バックアップ]

### ◆ ホーム画面の復元

1 ホーム画面で☰→☰→[配置のバックアップと復元]

2 [最新のバックアップデータを復元]→[復元する]

一覧からデータを復元：[バックアップデータ一覧から復元] →データを選択→ [復元] → [復元する]

### ✓お知らせ

- アイコンやウィジェットによっては復元されない場合があります。また、ホーム画面の最終ページにドコモサービスが追加されない場合もあります。

## マイマガジン

マイマガジンはお客様が選んだジャンルの記事が表示される検索サービスです。読む記事の傾向やプロフィール情報によって使えば使うほどお客様の好みに近づいていきます。お知らせの通知や位置情報、ドコモサービス契約情報などを利用したマイマガジンのカスタマイズが利用できるように設定することもできます。

### ◆ 記事の見かた

1 ホーム画面で☰

ジャンル別の記事一覧画面が表示されます。

- 左右にフリックするとジャンルを切り替えられます。
- [もっと見る] をタップすると、記事一覧画面に表示されていた記事以外の情報項目が並ぶ画面が表示されます。

2 読みたい記事をタップ

## ◆ ジャンル設定

マイマガジンで表示したい情報のジャンルを選択できます。

### 1 ホーム画面で

ジャンル別の記事一覧画面が表示されます。

- 初回設定時はマイマガジンの説明画面が表示され、ジャンルを選択することができます。内容を確認して [OK] をタップします。
- ホーム画面を上方向へフリックしてもマイマガジンを表示できます。
- Twitter連携や情報のご利用についての確認画面が表示された場合は、画面の指示に従って操作してください。

### 2 → [表示ジャンル設定] → ジャンルを選択 → [OK]

#### ✓お知らせ

- 記事一覧画面でをタップすると、マイマガジンの設定を変更したり、ヘルプを確認できます。

## ホームアプリの情報

### ◆ バージョン情報

docomo LIVE UXの提供者やバージョン情報などが確認できます。

#### 1 アプリ画面で → [アプリケーション情報]

### ◆ ヘルプ



docomo LIVE UXについての詳細説明や操作方法などが確認できます。

#### 1 アプリ画面で → [ヘルプ]

## 電話／ビデオコールをかける

1 ホーム画面で

2 [ダイヤル]→電話番号を入力

- 電話番号を訂正する場合はをタップします。
- 発信者番号通知**： → [発信者番号通知] → [通知する] / [通知しない]
- 発信者番号はお客様の大切な情報ですので、通知する際にはご注意ください。

**プレフィックス選択**： → [プレフィックス選択] → プレフィックスを選択

- あらかじめ、「プレフィックス設定」(→P68) で登録した番号(プレフィックス)を選択して、電話番号の先頭に付加します。

**2秒間の停止を追加／待機を追加**： → [2秒間の停止を追加] / [待機を追加] → 追加番号を入力

- 銀行の残高照会やチケットの予約サービスなど、通話中に番号を追加入力する必要がある場合、あらかじめメインの電話番号と追加番号を一度に入力して発信するために使用します。

2秒間の停止「」：メインの電話番号をダイヤルした後、自動的に2秒間一時停止してから追加番号をダイヤルします。

待機「」：メインの電話番号をダイヤルした後、自動的に待機し追加番号の確認メッセージが表示されます。[[はい] をタップすると追加番号をダイヤルします。



3 ビデオコールをかける： → [ビデオコール]

4 通話が終了したら[終了]

### ✓お知らせ

- VoLTEは、通話やビデオコールを高品質でご利用いただけます。  
VoLTEのご利用には、自分と相手が以下の条件を満たす必要があります。
  - VoLTE対応機種であること
  - VoLTE利用可能エリアであること
  - モバイルネットワーク設定のネットワークモード\*1がLTE ON、通話モード設定\*2がONであることVoLTE (HD+)は、通話やビデオコールの音声VoLTEよりさらに高音質でご利用いただけます。  
VoLTE (HD+)のご利用には、VoLTEのご利用条件に加えて、自分と相手がVoLTE (HD+)対応機種である必要があります。
  - ※1 [設定] → [データ通信・機内モード] → [モバイルネットワーク] → [ネットワークモード]
  - ※2 [設定] → [データ通信・機内モード] → [モバイルネットワーク] → [通話モード設定]
- ビデオコールは、お互いの映像を見ながら通話ができます。また、音声通話とビデオコール間で切り替えられます。
  - ビデオコールの発信時は音声通話料およびパケット通信料がかかります。また、着信時にもパケット通信料がかかります。
  - 映像はベストエフォート通信（通信の混雑具合に応じた最適速度となる）のため、通信環境により品質は異なります。

- 音声通話中にビデオコールへ切り替えができなかった場合は、画面上にビデオコールへの切り替えが失敗した旨が表示され、音声通話が継続されます。
- ビデオコールの映像は、ご利用機種により表示処理に違いがあるため、本端末で表示される自分の映像と相手に表示される映像の範囲が異なる場合があります。
- 通話中に近接センサーに顔などが近づくとディスプレイの表示が消え、離れると再表示されます。
- 本端末にイヤホンを挿入している場合、またはスピーカーフォンで通話を行っている場合は、近接センサーを停止します。そのため、近接センサーに顔などが近づいてもディスプレイの表示は消えません。
- 通話中に髪の毛の上から受話口/スピーカーを当てている場合、近接センサーが正常に動作しなくなり、通話が遮断される場合があります。
- 「発信者番号通知」(→P67) で通知/非通知を一括設定できます。
- 通話中にプッシュ信号を送信する場合は、「通話中の操作」をご覧ください。→P64

## ◆ 緊急通報

緊急通報	電話番号
警察への通報	110
消防・救急への通報	119
海上保安本部への通報	118

- 本端末は、「緊急通報位置通知」に対応しております。110番、119番、118番などの緊急通報をかけた場合、発信場所の情報(位置情報)が自動的に警察機関などの緊急通報受理機関に通知されます。お客様の発信場所や電波の受信状況により、緊急通報受理機関が正確な位置を確認できないことがあります。位置情報を通知した場合には、通報した緊急通報受理機関の名称が表示されます。
- なお、「184」を付加してダイヤルするなど、通話ごとに非通知とした場合は、位置情報と電話番号は通知されませんが、緊急通報受理機関が人命の保護などの事由から、必要であると判断した場合は、お客様の設定に関わらず、機関側がGPSを利用した位置測位による正確な位置情報と電話番号を取得することがあります。
- また、「緊急通報位置通知」の導入地域/導入時期については、各緊急通報受理機関の準備状況により異なります。
- 本端末から110番、119番、118番通報の際は、携帯電話からかけていることと、警察・消防機関側から確認などの電話をする場合があるため、電話番号を伝え、明確に現在地を伝えてください。また、通報は途中で通話が切れないように移動せず通報し、通報後はすぐに電源を切らず、10分程度は着信のできる状態にしておいてください。
- かけた地域により、管轄の消防署・警察署に接続されない場合があります。
- 日本国内ではドコモnanoUIMカードを取り付けていない場合、PINコードの入力画面、PINコードロック・PUKロック中、ソフトウェア更新中は緊急通報110番、119番、118番に発信できません。
- 海外で110番、119番、118番を発信すると緊急呼通話中画面が表示される場合がありますが、通常発信されています。



- 着信拒否設定が有効な状態で緊急通報を行うと、着信拒否設定は無効に変更されます。
- 一部のネットワークでは、緊急通報が利用できない場合があります。
- ビデオコールでは緊急通報を行うことはできません。

## ◆ 国際電話 (WORLD CALL)

「+」を入力して国際電話をかけます。[0] をロングタッチすると「+」が入力されます。

- 海外でのご利用については、「国際ローミング (WORLD WING) の概要」をご覧ください。→P166
- WORLD CALLの詳細は、本書巻末の「総合お問い合わせ先」までお問い合わせください。

1 ホーム画面で☎→[ダイヤル]→[0]をロングタッチ→「国番号-地域番号(市外局番)の先頭の0を除いた電話番号」を入力→☎

- [国際ダイヤルアシスト] の [自動変換機能] にチェックを付けている場合、発信時に「国際ダイヤルアシスト」画面が表示されます。[変換後の番号で発信] または [元の番号で発信] をタップします。
- イタリアなど一部の国・地域では「0」が必要な場合があります。
- 国リストから選択して「+国番号」を入力する場合は、地域番号 (市外局番) と電話番号を入力し、  
⋮ → [国際電話発信] → 国を選択 → [WORLD CALL] をタップします。

## 電話 / ビデオコールを受ける

### ◆ 音声電話を受ける

〈例〉スリープモード中に電話がかかってきた場合

#### 1 電話がかかってくる

着信画面 (全画面) が表示されます。

- 着信音、バイブレータの動作を止めるには、🔇/音量キーを押します。
- VoLTEで着信中は、画面上部に「HD」と表示されます。ただし、接続するネットワークによっては、表示されない場合があります。

#### 2 📞→[応答]

着信拒否 : 📞→ [拒否]

応答拒否SMS送信 : 📞→ [拒否してSMS送信] →  
メッセージを選択

伝言メモ録音 : 📞→ [伝言メモ]

#### 3 通話が終了したら[終了]

## ◆ ビデオコールを受ける

〈例〉スリープモード中に電話がかかってきた場合

### 1 電話がかかってくる

着信画面（全画面）が表示されます。

- 着信音、バイブレータの動作を止めるには、/音量キーを押します。
- 着信中は画面上部に「HD」と表示されます。

### 2 →[ビデオ応答]

音声通話で応答：→[音声応答]

着信拒否：→[拒否]

応答拒否SMS送信：→[拒否してSMS送信]→メッセージを選択

カメラOFFで応答：→[カメラOFF応答]

伝言メモ録音：→[伝言メモ]

### 3 通話が終了したら[終了]

#### ✓お知らせ

- ホーム画面表示中やアプリ起動中に着信すると、画面上部に着信画面が表示されます。応答し、通話を終了すると通話前の画面に戻ります。なお、着信画面で着信相手の名前または電話番号をタップすると、着信画面（全画面）を表示できます。
- 電話に出られなかったときは、ステータスバーに通知アイコン（→P46）が表示されます。通知パネル（→P47）を開いて不在着信を確認したり、電話発信やSMSを送信したりできます。
- 電話がかかってきた際に、本端末を耳にあてるだけで電話を受けられます。本端末を利用する場合は「スグ電設定」（→P68）をONにしてください。

## 通話中の操作

通話中画面では次の操作ができます。

- 発信中/通話中に音量キーで、通話音量の調節をすることができます。

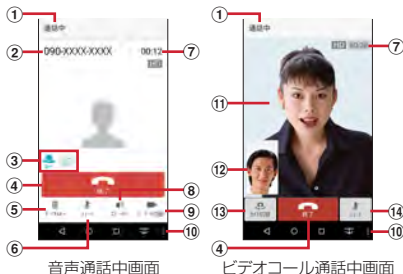

- 1 名前や電話番号
- 2 はっきりボイス/ぴったりボイスの状態表示  
はっきりボイス動作中はぴったりボイスも起動し、はっきりボイスよりさらに最適な音質に調整します。行動や周囲の環境を認識して「歩行中」、「走行中」や「静か」、「騒がしい」などが表示されます。
- 3 通話を終了
- 4 ダイヤル入力のダイヤルパッドを表示/非表示  
プッシュ信号（DTMFトーン）を送信します。
  - ビデオコール通話中にダイヤル入力をする場合は、→[ダイヤルキー]をタップします。
- 5 ミュートをON/OFF

## ⑥ 通話時間

## ⑦ 高音質通話中

- 高音質通話中に表示されます。

## ⑧ スピーカーフォンをON/OFF

- Bluetooth機器を接続している場合は、音声の出力先を切り替えることができます。

## ⑨ ビデオコールに切り替え

タップすると、相手の端末にビデオコールに切り替えるかの選択画面が表示されます。許可されると、ビデオコールに切り替えられます。

- ビデオコール通話中に音声通話に切り替える場合は、 → [音声切替] をタップします。

## ⑩ サブメニューの表示

音声通話中：はっきりボイスのON/OFF、通話の保留／保留解除、キャッチホンを利用して別の相手との通話を追加の操作ができます。

ビデオコール通話中：音声通話に切り替え、ダイヤルキー表示、音声出力先の切り替え、カメラOFF/ON、自映像と相手映像の映像エリア切り替えの操作ができます。

## ⑪ 相手の映像



- 相手の映像を受信できない場合や、別の画面に切り替えてカメラ機能がOFFになった場合は、が表示されます。
- 画面をタップすると、相手の映像の全画面表示／通常画面表示を切り替えることができます。

## ⑫ 自分の映像

## ⑬ 送信映像カメラの切り替え

相手に送信する映像を撮影するカメラ（インカメラ／アウトカメラ）を切り替えます。

## ✓お知らせ

- はっきりボイスをONにすると、相手の聞こえにくい声を強調したり、受話音を整えたりして聞き取りやすくします。
- ミュートをONにすると、自分の声が相手に聞こえないようにします。
- キャッチホンをご契約の場合は、音声通話中に → [通話を追加] をタップして別の相手に電話をかけることができます。
- スピーカーフォンをONにすると、相手の声をスピーカーから流してハンズフリーで通話ができます。
- Bluetooth機器などを接続しているときにビデオコール通話中の音声の出力先を切り替えるには、 → [音声出力先切替] → 音声出力先を選択します。
- ビデオコール通話中に、別の画面に切り替えたために通話中画面が表示されない場合は、相手に自分の映像が送信されません。
- キャッチホン利用中などのマルチ接続中は、はっきりボイス／ぴったりボイスの状態表示は表示されません。
- はっきりボイス、ぴったりボイスはビデオコールには対応していません。

## 発着信履歴

電話の発着信履歴を確認できます。

- 1 ホーム画面で
- 2 [履歴]



- ① **すべてタブ**  
発着信履歴のすべてを表示します。
- ② **名前や電話番号**  
タップして音声電話発信、SMS送信、ビデオコール発信、電話帳登録またはプロフィール画面の表示などを行います。ロングタッチすると、電話番号を編集して発信、履歴からの削除などができます。
- ③ **着信タブ**  
着信履歴のみを表示します。
- ④ **発信タブ**  
発信履歴のみを表示します。
- ⑤ **音声電話発信ボタン**  
音声電話を発信します。

- ⑥ **履歴内容**  
「発信」／「着信」／「不在着信」が表示されます。
  - 発着信履歴には、音声通話またはビデオコールの区別は表示されません。
- ⑦ **発着信日時**

### ✓お知らせ

- 発着信履歴の最大表示件数は500件です。



### ◆ 発着信履歴の削除

- 1 履歴画面で：→[履歴削除]
- 2 削除する履歴にチェック→[削除]→[削除]
  - [全選択] にチェックを付けると、全件削除できます。

## 伝言メモ

伝言メモの設定や録音した伝言の再生／削除を行います。

- ビデオコールを伝言メモで応答すると、自動的に音声通話に切り替わり、映像は録画されませんのでご注意ください。

**1** ホーム画面で  →  → [通話設定] → [伝言メモ]

### 2 各項目を設定

**伝言メモ**：伝言メモのON/OFFを設定します。

- 保存した伝言メモが最大保存件数を超えた場合は、設定を有効にしても伝言メモで応答しません。

**伝言メモリスト**：録音した伝言メモのリストを表示します。伝言メモを選択 →  をタップすると伝言が再生されます。

- 伝言メモをロングタッチ → [1件削除] → [はい] をタップすると伝言が1件削除されます。伝言メモがない旨のメッセージが表示された場合は [OK] をタップしてください。
- 伝言メモのリストで  → [全件削除] → [はい] → [OK] をタップすると伝言が全件削除されます。
- 伝言メモは1件あたり最長60秒、最大10件録音できます。

**伝言メモ設定**：着信呼出時間や応答メッセージを設定します。

## 通話設定

ドコモのネットワークサービスや通話、インターネット通話に関するさまざまな設定を行います。

**1** ホーム画面で  →  → [通話設定]

### 2 各項目を設定

**ネットワークサービス**：次のドコモのネットワークサービスをご利用いただけます。

留守番電話サービス<sup>\*1</sup>：サービスの開始／停止、呼出時間設定などを行います。

転送でんわサービス<sup>\*1</sup>：サービスの開始／停止、転送先変更などを行います。

キャッチホン<sup>\*1</sup>：サービスの開始／停止、設定確認を行います。

発信者番号通知：通知設定を行います。

迷惑電話ストップサービス：登録、削除、登録件数の確認、詳細設定を行います。

番号通知お願いサービス：サービスの開始／停止、設定確認を行います。

着信通知：サービスの開始／停止、設定確認を行います。

英語ガイダンス：設定、設定確認を行います。

遠隔操作設定：サービスの開始／停止、設定確認を行います。

公共モード（電源OFF）設定：サービスの開始／停止、設定確認を行います。

**海外設定**：設定方法 → P170

**着信音**：電話着信音を設定します。

**着信バイブレーション**：着信音が鳴っているときに、振動でもお知らせするかを設定します。

・ マナーモード中は設定できません。

**ダイヤルパッド操作音**：ダイヤルパッドを操作したときに音を鳴らすかを設定します。

**伝言メモ**：設定方法→P67

**着信拒否設定**：着信拒否に関する設定を行います。

・ 画面右上のボタンをタップして [着信拒否設定] を ONにすると、次の設定を操作できます。

**登録外着信拒否**：電話帳に未登録の着信を拒否するかを設定します。

**非通知着信拒否**：非通知の着信を拒否するかを設定します。

**公衆電話着信拒否**：公衆電話からの着信を拒否するかを設定します。

**通知不可能着信拒否**：電話番号を通知できない電話からの着信を拒否するかを設定します。

**ブラックリスト**：ブラックリスト設定に登録した番号からの着信を拒否するかを設定します。

**ブラックリスト設定**：着信を拒否したい電話番号を最大100件まで登録することができます。

**応答拒否SMS**：着信時に利用できる応答拒否SMSの編集を行います。

**サブアドレス設定**：電話番号に含まれる「\*」をサブアドレスの区切りとするかを設定します。

**プレフィックス設定**：電話発信時に電話番号の先頭に付加する番号を設定します。

**響カット**<sup>※2</sup>：声の響く場所などで電話中に反響音を抑え、相手に聞き取りやすくするかを設定します。

**スグ電**：モーションだけで電話の操作ができる「スグ電」の設定を行います。

・ 応答：端末を耳に当てることで応答できるかを設定します。

- ・ 切断：通話中に画面を下向きにして端末を水平に置く、または端末を2回振ることで切断できるかを設定します。
- ・ 発信<sup>※3</sup>：ホーム画面で端末を1回振ってから耳に当てることで、あらかじめ登録した相手、または発信履歴に登録された相手に発信できるかを設定します。
- ・ 応答拒否：着信中に画面を下向きにして端末を水平に置く、または端末を2回振ることで応答拒否できるかを設定します。「消音」「拒否」「拒否してSMS送信」から選択できます。
- ・ 発信ランキング詳細画面： 発信回数の多い相手の確認ができます。
- ・ 着信時名前非表示<sup>※4</sup>：着信時に端末を動かすまで相手の名前を表示しないかを設定します。
- ・ ローミング時無効機能：海外渡航時にスグ電をOFFにするかを設定します。

**ドコモへのお問合せ**：「ドコモ故障問合せ」「ドコモ総合案内・受付」「海外紛失・盗難等」「海外故障」の各お問合せ窓口へ発信します。

**通話アカウント**：インターネット通話（SIP）アカウントやSIP通話の使用などを設定します。

**オープンソースライセンス**：オープンソースライセンスを表示します。





※1 ビデオコールではご利用いただけません。

※2 VoLTEではご利用いただけません。

※3 発信は、ホーム画面表示中またはロック画面（端末のロックが【タッチ/スワイプ画面】の場合のみ）表示中に操作ができます。

※4 音声電話とビデオコールの着信画面（全画面）でのみ有効です。その他の画面では相手の名前が非表示にならない場合があります。

## ✓お知らせ

- 通話設定はホーム画面で → [設定] → [便利機能] → [電話] → [通話設定] をタップしても設定できます。
- ホーム画面で → [設定] → [便利機能] → [電話] → [あわせるボイス] をタップして、通話音声を手動で聞き取りやすく調整するように設定できます。
- ホーム画面で → [設定] → [便利機能] → [電話] → [電源ボタンで通話を終了] にチェックを付けると、 を押して通話を終了することができます。ただし、スリープモード中は を押しても通話を終了できませんのでご注意ください。
- 次の場合は、スグ電を利用できません。
  - スピーカーフォン利用時
  - イヤホンやヘッドセット、通話機能を持つBluetooth機器の利用時
  - 通話中にさらに発信を行ったり、着信したとき
  - 寝ている体勢のとき
  - 走っているとき
- [スグ電設定] をONにしているとき、着信中に画面が点灯したままバッグやポケットに入れると、まれにモーションが実行されたとみなされ、応答または切断される場合があります。
- 近接センサーは黒いものに反応しにくい特性があります。(応答をする際) 髪の毛の上から受話口をあてている場合、近接センサーが正常に動作しにくいと、電話に応答できない場合があります。その場合は耳に直接受話口をあててください。  
(切断/拒否をする際) 黒い机などの上で本端末を裏返すと反応しない(切断/拒否されない)場合があります。その場合は直接置かず、机などから1cm程度浮かせるように本端末を裏返すと反応(切断/拒否)します。

- スグ電(応答)機能は、モーション判定の1つとして近接センサーを使用しています。近接センサー(→P28)が、汚れたまま使用すると、正しく応答できずに耳の近くで大きな音が聞こえる事があり、難聴などの原因になりますので定期的に清掃してください。
- スグ電設定の[切断]をONにして、モーションが実行されると、以下においては切断が有効となり、通話が切断されます。
  - 相手が保留中の場合
  - 伝言メモ起動中の場合(応答メッセージ再生中/伝言メモ録音中)
- [着信時名前非表示]機能は、着信時に伝言メモが起動すると名前を表示します。
- 端末を強く振ると、モーションが実行されたとみなされ、応答拒否や切断される場合があります。
- 切断する際に、端末を下向きに置く動作が速いと反応しない(切断できない)場合があります。その場合は、動作をゆっくり行くと反応(切断)します。

## 電話帳

電話帳には電話番号やメールアドレスなどを登録できません。簡単な操作で登録した相手に連絡できます。

- 電話帳でクラウドを利用するには、ドコモ電話帳アプリが必要となります。ドコモ電話帳アプリを初めて起動する場合（アプリの初期化後を含む）、「クラウドの利用について」の画面が表示され、クラウドの利用開始ができます。

**1** ホーム画面で【ドコモクラウド】→【ドコモ電話帳】

**2** 【連絡先】

電話帳リストが表示されます。



- ① 名前**  
タップしてプロフィール画面を表示します。プロフィール画面では電話発信、SMS送信などができます。
- ② 検索**  
連絡先の検索ができます。
- ③ 登録→P70**  
電話帳を新規登録します。
- ④ クラウドへのログイン/ログアウト**
- ⑤ サブメニューの表示**  
連絡先削除、クラウドメニュー、SDカード/SIMカード/共有、設定、ヘルプ、連絡先登録件数、アプリケーション情報表示の操作ができます。
- ⑥ インデックス**  
インデックスを表示します。五十音順、アルファベット順などで検索ができます。

## ◆ 電話帳を登録

**1** 電話帳リストで【登録】→各項目を設定→【登録完了】

- クラウドと同期できるのは、docomoのアカウントで登録した連絡先データです。
- Googleアカウントを登録している場合は、アカウント欄の【設定】をタップしてGoogleアカウントを選択できます。

## ✓お知らせ

- 電話の発信履歴から電話帳を登録することもできます。



## ◆ 電話帳の編集

- 1 電話帳リストで連絡先を選択→[編集]→各項目を編集→[登録完了]

## ◆ 電話帳の削除

- 1 電話帳リストで削除する連絡先を選択→[削除]→[OK]
  - 電話帳リストで [ ] → [連絡先削除] をタップすると、連絡先を選択して削除できます。[全選択] にチェック→[決定]→[OK] をタップすると、全件削除できます。

## ◆ グループの利用

- 1 電話帳リストで[グループ]
- 2 [グループ追加]→各項目を設定→[OK]  
**グループの並べ替え**：[並べ替え]→グループリストでグループをタップして上下にスライド→[決定]  
**グループの編集**：グループリストでグループをタップ→[編集]→各項目を設定→[OK]
  - グループリストでグループをロングタッチ→[グループ編集]をタップしても編集できます。**グループの削除**：グループリストでグループをロングタッチ→[グループ削除]→[OK]
  - グループリストで [ ] → [グループ削除] をタップすると、グループを選択して削除できます。

## ✓お知らせ

- docomoのアカウントのグループのみ並べ替えができます。

## ◆ 連絡先のグループ登録

- 1 電話帳リストで[グループ]
- 2 グループを選択→[メンバー追加]→追加する連絡先にチェック→[決定]→[OK]  
**グループ登録の解除**：グループを選択→[メンバー削除]→削除する連絡先にチェック→[決定]→[OK]

## ◆ プロフィール画面の表示

- 1 電話帳リストで名前を選択  
プロフィール画面が表示されます。

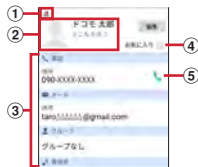

- 1 アカウントアイコン
- 2 電話帳に設定された画像と名前
- 3 登録情報  
項目をタップすると電話発信やEメール送信ができます。ロングタッチするとオプションを表示します。
- 4 お気に入り  
「お気に入り」に追加されます。
- 5 電話発信ボタン  
電話を発信できます。

## ✓お知らせ

- プロフィール画面で  をタップすると、共有などの操作ができます。
- 「お気に入り」に登録した電話帳を表示するには、電話帳リストで [グループ] → [お気に入り] をタップします。

## ◆電話帳のインポート／エクスポート

### 1 電話帳リストで → [SDカード／SIMカード／共有] → 項目を選択

**SIMカードから復元**：電話番号、メールアドレスの種別は「その他」としてインポートされます。

**SDカードへバックアップ／復元**：データコピーアプリを使用して、電話帳やその他のデータをmicroSDカードなどに、一括でバックアップ／復元することができます。→P112

**全件データ送信（共有）**：電話帳データを全件送信するためにBluetooth通信やメールなどのアプリを起動します。

\* アプリによっては対応していない場合もあります。

## ✓お知らせ

- 本端末から i モード端末へBluetooth通信で電話帳全件送信を行うと、正常にデータが移行できません。

## ◆マイプロフィール

ご利用の電話番号を確認できます。また、ご自身の情報を登録したり編集したりできます。

### 1 ホーム画面で [ドコモクラウド] → [ドコモ電話帳]

### 2 [マイプロフィール]

### 3 [編集] → 各項目を設定 → [登録完了]

- マイプロフィール一斉送信を行う場合は  → [マイプロフィール一斉送信] をタップし、以降は画面の指示に従って操作してください。

## ドコモメール

ドコモのメールアドレス (@docomo.ne.jp) を利用して、メールの送受信ができます。

送受信したメールはドコモのメールサーバに保存されるので、機種変更時のデータ移行や、端末紛失時のデータ復旧が簡単に行えます。またdアカウントを利用すれば、タブレットやPCブラウザなど複数のデバイスから同一のメールアドレスを使ってメールの送受信や閲覧が行えます。ドコモメールの詳細については、ドコモのホームページをご覧ください。

[https://www.nttdocomo.co.jp/service/docomo\\_mail/](https://www.nttdocomo.co.jp/service/docomo_mail/)

### 1 ホーム画面で

以降は画面の指示に従って操作してください。

## メッセージ (SMS)

携帯電話番号を宛先にしてテキストメッセージを送受信できます。

※ 送受信できる文字数などの詳細については、ドコモのホームページの「ショートメッセージサービス (SMS)」をご覧ください。

### ◆ SMSを作成して送信

- 1 ホーム画面で→[メッセージ]
- 2 [新規作成]→携帯電話番号を入力
- 3 [メッセージを入力]→メッセージを入力→[送信]

### ✓お知らせ

- 海外通信事業者をご利用のお客様との間でも送受信できます。ご利用可能な国・海外通信事業者については、ドコモのホームページをご覧ください。
- 宛先が海外通信事業者の場合、「+」、「国番号」、「相手先携帯電話番号」の順に入力します。また、「010」、「国番号」、「相手先携帯電話番号」の順に入力しても送信できます。携帯電話番号が「0」で始まる場合は、先頭の「0」を除いて入力してください。
- デフォルトのSMSアプリをハングアウトに切り替えることができます。→P141

## ◆ SMSを受信したときは

SMSを受信すると、ステータスバーに通知アイコン（→P46）が表示されます。通知パネル（→P47）を開いて通知をタップして、新着SMSを確認します。

### ✓お知らせ-----

- 本端末の初期化をした際、再起動直後にSMSを受信すると、SMSの通知の設定に関わらず着信音やバイブレータが鳴動しない場合があります。
- 本端末のメモリの空き容量が少なくなると、SMSを受信できません。不要なアプリを削除するなどして、メモリの空き容量を増やしてください。→P84、P147

## ◆ 送受信したSMSの表示

- 1 ホーム画面で☰→[メッセージ]
- 2 メッセージスレッドを選択
  - [発信] をタップして電話をかけることができます。

## ◆ SMSに返信

- 1 ホーム画面で☰→[メッセージ]
- 2 メッセージスレッドを選択→[メッセージを入力]→メッセージを入力→[送信]

## ◆ SMSを転送

- 1 ホーム画面で☰→[メッセージ]
- 2 メッセージスレッドを選択→SMSをロングタッチ→[転送]
- 3 携帯電話番号を入力→[送信]

## ◆ SMSを削除

- 1 ホーム画面で☰→[メッセージ]
- 2 メッセージスレッドを選択→SMSをロングタッチ→[削除]→[削除]

### ✓お知らせ-----

- メッセージスレッドを削除するには、メッセージスレッドをロングタッチ→[削除]→[削除]をタップします。
- すべてのメッセージスレッドを削除するには、メッセージスレッド画面で [メニュー] → [すべてのスレッドを削除] → [削除] をタップします。

## ◆ SMSの設定

1 ホーム画面で**☰**→[メッセージ]→[メニュー]→[設定]

### 2 各項目を設定

**SMSが有効**：デフォルトのSMSアプリを変更します。→P141

**古いメッセージを削除**：保存件数が上限に達したら古いメッセージを削除するかを設定します。

**テキストメッセージの制限件数**：スレッドごとに保存するメッセージの件数を設定します。

**バックアップ**：本体とmicroSDカード間でメッセージをコピーします。

**受取確認通知**：送信するメッセージの受取確認を毎回要求するかを設定します。

**SIMカードのメッセージ**：ドコモnanoUIMカードに保存したメッセージを管理します。

**通知**：メッセージ受信時にステータスバーで通知するかを設定します。

**着信音**：メッセージ受信時の着信音を設定します。

**バイブレーション**：メッセージ受信時に本端末を振動させるかを設定します。

**LED**：メッセージ受信時のお知らせLEDの色を設定します。

**メッセージセンター番号**：メッセージセンター番号を設定します。

• 通常は設定を行う必要はありません。

### ✓お知らせ

• SMSの設定画面で [メニュー] → [初期設定に戻す] をタップすると、お買い上げ時の設定に戻ります。

## Gmail

Googleのメールサービスや一般のプロバイダが提供するEメールを利用できます。

• GoogleアカウントやEメールアカウントを設定していない場合は、画面の指示に従って設定してください。

### ◆ Gmailの表示

1 ホーム画面で[Google]→[Gmail]

受信トレイにメッセージスレッドの一覧が表示されます。

• Gmailの詳細については、画面の左端を右にフリック→[ヘルプとフィードバック]をタップしてヘルプをご覧ください。

## NX!メール

ドコモのメールアドレス (@docomo.ne.jp) や、一般のプロバイダが提供するメールアカウントを設定して、Eメールを利用します。

- SMSも利用することができます。

### ◆ Eメールアカウントの設定

- あらかじめご利用のサービスプロバイダから設定に必要な情報を入手してください。

1 ホーム画面で☰→[NX!メール]

2 [ドコモメール] / [GOOGLEアカウント] / [その他のアカウント] / [EXCHANGE アカウント]

以降は画面の指示に従って操作し、メールアドレスやパスワードなどを入力してメールアカウントの設定をしてください。

### ✓お知らせ

- すでにメールアカウントが設定済みで、さらに別のメールアカウントを追加する場合は、フォルダ一覧画面で [メニュー] → [設定] → [アカウント設定] → [新規アカウント追加] をタップして操作します。
- すでにExchangeアカウントが設定済みで、さらに別のExchangeアカウントを追加する場合は、フォルダ一覧画面で [メニュー] → [Exchange設定] → [アカウントを追加] をタップして操作します。

### ◆ Eメールを作成して送信

1 ホーム画面で☰→[NX!メール]

- フォルダ一覧画面が表示されます。
- フォルダを起動画面に設定 (→P77) している場合は、設定中のフォルダのメール一覧画面が表示されます。

2 [新規作成]

- Exchangeアカウントとその他のアカウントを同時に設定している場合は、[EXCHANGEメールを作成] / [その他のメールを作成] をタップします。

3 宛先欄にメールアドレスを入力

- 複数のメールアカウントがある場合は、「差出人」欄をタップ→使用するメールアカウントをタップして切り替えます。
- 宛先を追加する場合は、宛先を入力した後に表示される宛先欄の下の欄に、メールアドレスを入力します。

4 件名欄に件名を入力

5 メッセージ入力欄にメッセージを入力

6 [送信]

### ✓お知らせ

- Eメールはパソコンからのメールとして扱われます。受信する端末側でパソコンからの受信拒否の設定をしていると、Eメールを送信できません。
- サービスプロバイダによっては、「OP25B (Outbound Port 25 Blocking) : 迷惑メール送信規制」の設定が

必要になります。詳しくは、ご契約のサービスプロバイダへお問い合わせください。

## ◆ Eメールの受信／表示

- 1 ホーム画面で☰→[NX!メール]
- 2 [メニュー]→[更新]
- 3 フォルダ一覧画面でフォルダを選択→Eメール一覧でEメールを選択

## ◆ Eメールに返信

- 1 Eメールを表示
- 2 [返信]  
全員に返信：[全員に返信]
- 3 メッセージを入力→[送信]

## ◆ Eメールを転送

- 1 Eメールを表示
- 2 [メニュー]→[転送]
- 3 メールアドレス／メッセージを入力→[送信]

## ◆ Eメールを削除

- 1 Eメールを表示

## 2 Eメール一覧で削除するEメールをロングタッチ→[削除]→[OK]

## ◆ フォルダ一覧画面の操作

### 1 フォルダ一覧画面を表示

**フォルダ内のメール一覧画面を表示：**メール一覧画面を表示したいフォルダをタップ

**フォルダを新規作成：**[フォルダ新規作成] → [電話帳のグループからフォルダを作成] / [自分で設定してフォルダを作成] →項目を設定→ [完了]

**フォルダを並べ替え：**並べ替えたいフォルダをロングタッチ→移動したい位置までドラッグ

**フォルダを起動画面に設定：**起動画面に設定したいフォルダをロングタッチ→ [起動画面に設定]

- NX!メールを起動したときに、設定したフォルダ内のメール一覧が表示されます。
- 起動画面を解除したい場合は、解除したいフォルダをロングタッチ→ [起動画面を解除] をタップします。

**作成したフォルダを編集：**編集したいフォルダをロングタッチ→ [編集] →フォルダの項目を設定→ [完了]

**作成したフォルダを削除：**削除したいフォルダをロングタッチ→ [削除] → [OK]

**メニューを表示：**[メニュー]

メールの更新、アカウントの編集、Eメールのバックアップ／復元、Eメールの設定などの操作ができます。

## ◆ Eメールの設定

Eメールに関するさまざまな設定をします。

### ❖ NX!メール全般の設定

#### 1 フォルダー一覧画面で[メニュー]→[設定]

#### 2 各項目を設定

**着信設定:** メール着信時の動作を設定します。

**アカウント設定:** アカウントの追加や設定をします。  
→P78

**レイアウト変更:** フォルダー一覧画面のレイアウトを設定します。

**マーク:** 受信メールに付けられるマークを設定します。

• マークは最大3件設定できます。

**フォルダ表示:** 保護/未分類/SMSフォルダを表示するかどうかを設定します。

**署名:** 署名を設定します。

**SMS:** デフォルトで使用するSMSアプリを設定したり、SMS着信時の動作などを設定します。

**その他:** 返信時に引用を行う、返信画面で返信元メール/SMSの表示を行う、メール送信中画面の表示を行う、Eメールのバックアップ先の変更などの、NX!メールに関するその他の設定をします。

#### ✓お知らせ

- [情報] をタップするとNX!メールのバージョンやメールの保存件数、使用ライセンスを確認できます。

### ❖ Eメールのアカウント設定

- 設定できる項目は、アカウントの種類により異なります。

## ■ IMAPのアカウントを設定する

#### 1 フォルダー一覧画面で[メニュー]→[設定]→[アカウント設定]

アカウント一覧画面が表示されます。

#### 2 IMAPのアカウントを選択→各項目を設定

**表示アカウント名:** アカウント名を編集します。

**アイコン変更:** アカウント名の横に表示されるアイコンを変更します。

**送信メールの表示名:** Eメールを送信した相手に表示される表示名を編集します。

**既定の送信アドレス:** チェックを付けたアカウントを、新規メール作成時にデフォルトで使用します。

**受信間隔:** Eメールの受信間隔を設定します。

**メールアドレス編集:** 通常は設定変更できません。

**受信メールサーバー設定:** 受信メールサーバーを設定します。

**送信メールサーバー設定:** 送信メールサーバーを設定します。

**「全ての受信」に表示するフォルダ:** 選択したフォルダのメールを「全ての受信」に表示するかどうかを設定します。

**返信先アドレス:** 送信したアカウントとは別のメールアドレスに返信させたい場合に、返信先のメールアドレスを入力します。

**着信音:** 着信音を設定します。

**バイブレーション:** バイブレーションのON/OFFを設定します。

**LED:** LEDの色を設定します。

**送信時の文字コード:** Eメールの文字コードを設定します。



## ✓お知らせ

- Eメールのアカウントを削除するには、アカウント一覧画面で削除するアカウントをロングタッチ→[削除]→[OK] をタップします。

## ❖Eメールのバックアップ／復元

### ■ バックアップする場合

- 1 フォルダー一覧画面で[メニュー]→[メールをバックアップ／復元]
  - Exchangeはバックアップ対象外の旨の確認画面が表示された場合は、[OK] をタップします。
- 2 [メールをバックアップ]→[vmg]／[eml]
- 3 バックアップ対象にチェック→[OK]→[OK]

### ■ 復元する場合

- 1 フォルダー一覧画面で[メニュー]→[メールをバックアップ／復元]
  - Exchangeはバックアップ対象外の旨の確認画面が表示された場合は、[OK] をタップします。
- 2 [メールを復元]→アカウントを選択
- 3 復元先を選択→復元するデータにチェック→[OK]→[OK]

## ✓お知らせ

- バックアップ先は変更することができます。→P78

## 緊急速報「エリアメール」

エリアメールは、気象庁が配信する緊急地震速報や津波警報、国・地方公共団体が配信する災害・避難情報を、回線混雑の影響を受けずに受信できるサービスです。

- エリアメールはお申し込み不要の無料サービスです。
- 最大50件保存できます。
- 電源が入っていない、機内モード中、ソフトウェアアップデート中（ダウンロード中を除く）、国際ローミング中、PINコード入力画面表示中などは受信できません。また、本端末のメモリの空き容量が少ないときは受信に失敗することがあります。
- 受信できなかったエリアメール（緊急地震速報）を再度受信することはできません。エリアメール（津波警報、災害・避難情報）は再送され、受信できなかった場合は再度受信が可能になります。

### ◆緊急速報「エリアメール」を受信したときは

エリアメールを受信すると、専用ブザー音または専用着信音が鳴り、ステータスバーに通知アイコン（→P46）が表示され、内容表示画面が表示されます。

- ブザー音または着信音は最大音量で鳴動します。変更はできません。
- お買い上げ時は、マナーモード中でも鳴動します。鳴動しないように設定できます。→P80

## ◆ 受信したエリアメールの表示

- 1 ホーム画面で☰→[災害用キット]
- 2 [緊急速報「エリアメール」]→エリアメールを選択

## ◆ エリアメールの削除

- 1 ホーム画面で☰→[災害用キット]→[緊急速報「エリアメール」]
- 2 削除するエリアメールにチェック→[削除]→[OK]
  - すべてを選択するには [すべて選択] をタップします。

## ◆ 緊急速報「エリアメール」設定

- 1 ホーム画面で☰→[災害用キット]→[緊急速報「エリアメール」]
- 2 ☰→[設定]
- 3 各項目を設定
  - 受信設定：エリアメールを受信するかを設定します。
  - 着信音：着信音の鳴動時間とマナーモード時の着信音の動作を設定します。
  - 受信画面および着信音確認：緊急地震速報、津波警報、災害・避難情報のエリアメールを受信したときの受信画面と着信音を確認します。
  - やさしい日本語表示：緊急地震速報・津波警報をわかりやすい日本語で表示するかを設定します。

## Chrome

「Chrome」アプリを利用して、パソコンと同じようにWebサイトを閲覧できます。  
本端末では、パケット通信またはWi-Fiによる接続で「Chrome」アプリを利用できます。

## ◆ Webサイト表示中の画面操作

### ■ Webページを縦表示／横表示に切り替え

本端末を縦または横に傾けて、縦／横画面表示を切り替えます。

### ■ 画面のスクロール／パン

画面を上下／左右にスクロールまたは全方向にパン（→P34）して見たい部分を表示します。

### ■ Webページの拡大／縮小

ピンチアウト／ピンチイン：拡大／縮小します。

ダブルタップ：拡大します。

- 拡大前の表示に戻す場合は、再度ダブルタップします。

## ◆ Chromeを起動してWebサイトを表示

### 1 ホーム画面で📄

ホームページに設定しているWebページが表示されます。

- 画面を下方向にスライドするとWebページの最上部にアドレスバーが表示され、URLやキーワードを入力することができます。

## ◆ 新しいブラウザウィンドウを開く

複数のブラウザウィンドウを開いてWebページをすばやく切り替えることができます。

**1** Webサイト表示中に画面を下方向にスライドしてWebページの最上部を表示→

### 2 [新しいタブ]

新しいブラウザウィンドウが開き、Webページが表示されます。

**切り替え**：ブラウザウィンドウを選択

**閉じる**：ブラウザウィンドウの [X]

## ◆ シークレットタブでWebサイトを表示

閲覧履歴や検索履歴を残さずに、Webページを閲覧できます。

**1** Webサイト表示中に画面を下方向にスライドしてWebページの最上部を表示→

### 2 [新しいシークレットタブ]

シークレットタブでWebページが表示されます。

• アドレスバーにURLやキーワードを入力します。

• シークレットタブで表示中は画面上部にが表示されます。

• シークレットタブを閉じるには、Webサイト表示中に画面を下方向にスライドしてWebページの最上部を表示→→シークレットタブの [X] をタップします。

## ✓お知らせ

• シークレットタブで開いたWebページは履歴に残りません。シークレットタブを閉じるとCookieなどの記録も消去されます。ただし、ダウンロードしたファイルやブックマークに登録したWebページは保存されます。

## ◆ 履歴からWebサイトを表示

**1** Webサイト表示中に画面を下方向にスライドしてWebページの最上部を表示→→[履歴]

**2** Webサイトの履歴を選択

## ◆ ブックマークに登録してWebサイトを表示

### ❖ ブックマークの登録

**1** Webサイト表示中に画面を下方向にスライドしてWebページの最上部を表示→→

### ❖ ブックマークからWebサイトを表示

**1** Webサイト表示中に画面を下方向にスライドしてWebページの最上部を表示→→[ブックマーク]

**2** ブックマークを選択

ブックマークの右のをタップすると、編集や削除などができます。

## ◆ Webサイトのリンク操作

Webサイトに表示されているリンクをタップすると、次の操作ができます。

- リンクをロングタッチするとメニュー項目が表示され、リンクの保存やURLのコピーなどができます。

URLの場合：Webサイトを開きます。

電子メールアドレスの場合：メールを作成します。

電話番号の場合：電話番号に発信します。

ファイルの場合：ファイルを閲覧／保存します。

### ✓お知らせ

- 保存したファイルは、KSfilemanagerなどで確認できます。

## ◆ Webサイトに表示されている画像を保存

1 Webサイト表示中に画像を選択(ロングタッチ)→[画像を保存]

- 保存した画像は、Scene (→P103) などで確認できます。

## ◆ Webサイトの文字列をなぞってコピー

1 Webサイト表示中に画面右下隅のスライドスポットから画面中央へ向かって指をスライドさせて[なぞってコピー]領域で指を離す

2 文字列を指でなぞる

- 以降の操作は「なぞってコピー」をご覧ください。→P50

## ◆ Webページを印刷

Wi-Fi対応プリンタやクラウドプリント機能を利用して表示しているWebページを印刷できます。あらかじめプリンタとの接続を設定しておきます。→P160

1 Webサイト表示中に画面を下方向にスライドしてWebページの最上部を表示→☰→[印刷]

- 以降の操作は「印刷」をご覧ください。→P162

## ◆ Chromeの設定

検索エンジンやプライバシーなどの設定ができます。

1 Webサイト表示中に画面を下方向にスライドしてWebページの最上部を表示→[メニュー]→[設定]

2 各項目を設定

# アプリ

## dメニュー

dメニューでは、ドコモのおすすめするサイトや便利なアプリに簡単にアクセスすることができます。

### 1 ホーム画面で[dメニュー]

「Chrome」アプリが起動し、「dメニュー」が表示されます。

- アプリの選択画面が表示された場合は、画面の指示に従って利用するアプリを選択してください。

### ✓お知らせ

- dメニューのご利用には、パケット通信（LTE／3G／GPRS）もしくはWi-Fiによるインターネット接続が必要です。
- dメニューへの接続およびdメニューで紹介しているアプリのダウンロードには、別途パケット通信料がかかります。なお、ダウンロードしたアプリによっては自動的にパケット通信を行うものがあります。
- dメニューで紹介しているアプリには、一部有料のアプリが含まれます。

## dマーケット

音楽、動画、書籍などのデジタルコンテンツの販売や、ショッピングサイトなどさまざまなサービスを提供しています。

### 1 ホーム画面で[dマーケット]

dマーケットのトップ画面が表示されます。

- dマーケットの詳細については、ドコモのホームページをご覧ください。  
<https://d.dmkt-sp.jp/common/about/index.html>

## Playストア

Playストアを利用してGoogle Playのサイトへ接続すると、便利なアプリや楽しいゲームを検索して、本端末にダウンロード、インストールできます。また、映画コンテンツをレンタル視聴することができます。

- Google Playを利用するには、本端末にGoogleアカウントを設定する必要があります。Googleアカウントが未設定の場合は、Playストアの初回起動時に画面の指示に従って設定してください。
- Google Playの詳細については、Google Play画面で画面の左端を右にフリック→【ヘルプとフィードバック】をタップしてヘルプをご覧ください。
- アプリのバージョンによって項目や表示が異なる場合があります。

## ◆ アプリのインストール

- 1 ホーム画面で[Play ストア]  
Google Play画面が表示されます。
- 2 アプリを検索→アプリを選択
- 3 [インストール](無料アプリの場合)／[金額](有料アプリの場合)
  - アプリによって表示される内容は異なります。
  - アプリが本端末のデータや機能にアクセスする必要がある場合、そのアプリがどの機能を利用するかを示す画面が表示されます。多くの機能または大量のデータにアクセスするアプリにはご注意ください。この画面で「同意する」をタップすると、本端末でのこのアプリの使用に関する責任を負うこととなります。有料アプリの場合、支払方法を設定していないときは「次へ」をタップして支払方法を設定し、最後に「確認」をタップします。
  - 有料アプリの購入、返品、払い戻し請求などについて詳しくは、Google Play画面で画面の左端を右にフリック→「ヘルプとフィードバック」をタップしてヘルプをご覧ください。
  - 有料アプリをアンインストールする場合は、払い戻し画面が表示されることがあります。詳しくは、Google Play画面で画面の左端を右にフリック→「ヘルプとフィードバック」をタップしてヘルプをご覧ください。
- 4 ダウンロードの進捗状況を確認  
インストールが完了すると、ステータスバーにが表示されます。

## ✓お知らせ

- アプリのインストールは、安全であることを確認の上、自己責任において実施してください。ウイルスへの感染や各種データの破壊などが起きる可能性があります。
- 万が一、お客様がインストールを行ったアプリなどにより動作不良が生じた場合、当社では責任を負いかねます。この場合、保証期間内であっても有料修理となります。
- お客様がインストールを行ったアプリなどによりお客様ご自身または第三者への不利益が生じた場合、当社では責任を負いかねます。
- アプリによってはインターネットに接続し、自動で通信を行うものがあります。パケット通信料が高額になる場合がありますのでご注意ください。
- ホーム画面またはアプリ一覧画面にインストールしたアプリのアイコンが表示されます。
- インストールしたユーザー補助アプリは、ユーザー補助から有効にすることができます。→P151

## ◆ Google Playのアプリの削除

- 1 Google Play画面で画面の左端を右にフリック→[マイアプリ&ゲーム]
- 2 アプリを選択
- 3 [アンインストール]→[OK]
  - 有料アプリで「払い戻し」が表示されない場合、試用期間が終了しています。

## おサイフケータイ

お店などの読み取り機に本端末をかざすだけで、お支払いやクーポン券などとして使える「おサイフケータイ対応サービス」や、家電やスマートポスターなどにかざして情報にアクセスできる「かざしてリンク対応サービス」がご利用いただける機能です。

電子マネーやポイントなどを本端末のICカード内、ドコモnanoUIMカード内に保存し、画面上で残高、ポイントの確認などができます。また、おサイフケータイの機能をロックすることにより、盗難、紛失時に無断で使用されることを防ぐこともできます。

- おサイフケータイ対応サービスをご利用いただくには、サイトまたはアプリでの設定が必要です。
- おサイフケータイの詳細については、ドコモのホームページをご覧ください。

### ◆ おサイフケータイ対応端末のご利用にあたって

- 本端末の故障により、ICカード内データ※1 およびドコモnanoUIMカード内データ※2が消失・変化してしまう場合があります（修理時など、本端末をお預かりする場合は、データが残った状態でお預かりすることができますので、原則データをお客様自身で消去していただきます）。データの再発行や復元、一時的なお預かりや移し替えなどのサポートは、おサイフケータイ対応サービス提供者にご確認ください。重要なデータについては必ずバックアップサービスのあるおサイフケータイ対応サービスをご利用ください。

※1 おサイフケータイ対応端末に搭載されたICカードに保存されたデータ

※2 ドコモnanoUIMカードに保存されたデータ

- 機種変更前のドコモnanoUIMカードを引き続き使う場合でも、ドコモnanoUIMカード内データを利用するおサイフケータイ対応サービスの利用には、おサイフケータイ対応サービス提供者のアプリのインストールおよび設定が必要です。
- 故障、機種変更など、いかなる場合であっても、ICカード内データおよびドコモnanoUIMカード内データが消失・変化、その他おサイフケータイ対応サービスに関して生じた損害について、当社としては責任を負いかねます。
- 本端末の盗難、紛失時は、すぐにご利用のおサイフケータイ対応サービス提供者に対応方法をお問い合わせください。

### ◆ 「おサイフケータイ対応サービス」の利用

#### 1 ホーム画面で→[おサイフケータイ]

- 初期設定が完了していない場合は、初期設定画面が表示されます。画面の指示に従って設定を行ってください。

#### 2 サービスを選択

#### 3 サービスに関する設定を行う

- サービスのサイトまたはアプリから必要な設定を行います。

## 4 ㊦マークを読み取り機にかざす

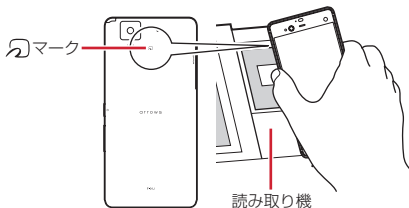

### ✓お知らせ

- おサイフケータイ対応のアプリを起動せずに、読み取り機とのデータの読み書きができます。
- 本端末の電源を切っても利用できますが、電源を長時間入れなかったり、電池残量が少なかったりする場合は、利用できなくなることがあります。
- 非常用節電モード中は、一部のおサイフケータイ対応サービスがご利用いただけません。→P36
- インストールしているおサイフケータイ対応のアプリやその設定状態によっては、画面ロック中や画面消灯中、本端末の電源を切っている状態では、読み取り機にかざして利用できない場合があります。
- spモードをご契約されていない場合は、おサイフケータイ対応サービスの一部機能がご利用できない場合がありますので、あらかじめご了承ください。

## ◆「かざしてリンク対応サービス」の利用

- 1 ホーム画面で**⊞**→[設定]→[便利機能]→[NFC／おサイフケータイ 設定]
  - NFC／おサイフケータイ ロック設定のパスワード設定画面が表示された場合は、画面の指示に従ってパスワードを設定してください。
  - [NFC／おサイフケータイ ロック] にチェックが付いている場合は、チェックを外します。
- 2 [Reader／Writer, P2P]にチェック
- 3 NFCモジュールが内蔵された機器、またはスマートポスターなどに㊦マークをかざす
  - このほかにもAndroid™ビームを利用した端末同士の情報交換ができます。→P158

## ❖NFC／おサイフケータイ タイプ設定

利用するNFC Typeを選択します。

- 1 ホーム画面で**⊞**→[設定]→[便利機能]→[NFC／おサイフケータイ 設定]
- 2 [NFC Type設定]→[FeliCa / Type A / Type B(標準)]／[FeliCa / Type A]／[FeliCa / Type B]



## ◆ タップ&ペイ

おサイフケータイ対応サービスなど、読み取り機にかざして利用できるサービスの有効・無効の設定ができます。

- タップ&ペイの詳細については、タップ&ペイ画面で [メニュー] → [ヘルプ] をタップしてヘルプをご覧ください。

1 ホーム画面で  → [おサイフケータイ]

2 [ロック設定] → [タップ&ペイ]



タップ&ペイ画面が表示されます。

### ✓お知らせ-----

- 非常用節電モードの設定/解除を行うと、おサイフケータイ対応サービスの有効・無効設定が変更される場合があります。  
非常用節電モードの設定/解除後に、おサイフケータイ対応サービスをご利用される場合はタップ&ペイでの設定を確認の上、読み取り機にかざしてください。→P36

## ◆ 対向機にかざす際の注意事項

読み取り機やNFCモジュールが内蔵された機器など、対向機にかざすときは、次のことにご注意ください。

- マークを対向機にかざす際には、強くぶつけたりせず、ゆっくりと近づけてください。
- マークを対向機の中心に平行になるようにかざしてください。中心にかざしても読み取れない場合は、本端末を少し浮かしたり、前後左右にずらしたりしてかざしてください。→P86

- マークと対向機の間金属物があると読み取れないことがあります。また、ケースやカバーに入れたことにより、通信性能に影響を及ぼす可能性がありますので読み取れない場合はケースやカバーから取り外してください。

## ◆ おサイフケータイの機能をロック

ロックして、おサイフケータイのサービスや読み取り機からのデータの取得を利用できないようにします。

- おサイフケータイのロックは、本端末の画面ロック、SIMカードロックとは異なります。

1 ホーム画面で  → [おサイフケータイ]

2 [ロック設定]



- NFC/おサイフケータイ ロック設定のパスワード設定画面が表示された場合は、画面の指示に従ってパスワードを設定してください。

3 [NFC/おサイフケータイ ロック] → 認証操作

虹彩認証の利用：[虹彩認証を利用する] → 認証操作

- 虹彩認証を利用するには、あらかじめセキュリティ解除方法の虹彩認証の設定が必要です。→P134

### ✓お知らせ-----

- NFC/おサイフケータイ ロック設定中は、ステータスバーに  または  が表示されます。
- NFC/おサイフケータイ ロック設定中に電池が切れると、NFC/おサイフケータイ ロックが解除できなくなりますので、電池残量にご注意ください。電源が切れた場合は、充電後にNFC/おサイフケータイ ロックを解除してください。

- NFC／おサイフケータイ ロック設定中におサイフケータイのメニューをご利用になるには、NFC／おサイフケータイ ロックを解除してください。
- NFC／おサイフケータイのロックパスワードは、本端末を初期化しても削除されません。
- NFC／おサイフケータイ ロックの解除は、NFC／おサイフケータイ ロックの設定を行った際に取り付けていたドコモnanoUIMカードを本端末に取り付けた状態で行ってください。

## ◆ ロックの解除

- 1 ホーム画面で☰→【おサイフケータイ】
- 2 【ロック設定】
- 3 【NFC／おサイフケータイ ロック】→認証操作

## ◆ iDアプリ

「iD」とは、ドコモが提供する電子マネーです。「iD」を設定したおサイフケータイをお店の読み取り機にかざして簡単・便利にショッピングができます。カード情報は2種類まで登録できるので、特典などに応じて使い分けることもできます。

- おサイフケータイでiDをご利用の場合、iDアプリで設定を行う必要があります。
- iDサービスのご利用にかかる費用（年会費など）は、カード発行会社により異なります。
- 海外でiDアプリの設定・確認を行う場合は国内でのパケット通信料と異なります。
- iDに関する情報については、iDのサイト (<http://id-credit.com/>) をご覧ください。

## ◆ トルカ

トルカとは、お気に入りのお店のお得なクーポンや便利な情報などをまとめておくことができるアプリです。メール、ウェブダウンロード、Bluetooth機能、ICタグなどさまざまな方法で取得できます。取得したトルカは簡単に最新の情報に更新できます。

- トルカの詳細については、ドコモのホームページをご覧ください。

## ✓お知らせ

- トルカを取得、表示、更新する際には、パケット通信料がかかる場合があります。
- Bluetooth機能でトルカを取得する際には、トルカアプリのBluetooth機能をONにする必要があります。
- ICタグからトルカを取得する際には、本端末の「Reader／Writer, P2P」にチェックを付ける必要があります。→P158
- コンテンツ提供者の設定によっては、次の機能がご利用になれない場合があります。  
更新、トルカの共有、地図表示、読み取り機からの取得
- おサイフケータイの初期設定を行っていない状態では、読み取り機からトルカを取得できない場合があります。

## テレビ（フルセグ／ワンセグ）

テレビは、放送波の受信状況に応じてフルセグ／ワンセグを切り替えて視聴できるアプリです。また、映像・音声と共にデータ放送を受信することができ、モバイル機器の通信機能を使った双方向サービス、通信経由の詳細な情報もご利用いただけます。

フルセグは、地上デジタルテレビ放送サービスをハイビジョン画質で視聴できます。

ワンセグは、モバイル機器向けの地上デジタルテレビ放送サービスを視聴できます。

- 「フルセグ／ワンセグ」サービスの詳細については、次のホームページでご確認ください。  
一般社団法人 放送サービス高度化推進協会  
<http://www.apab.or.jp/>

### ◆フルセグ／ワンセグのご利用にあたって

- フルセグ／ワンセグは、テレビ放送事業者（放送局）などにより提供されるサービスです。映像、音声の受信には通信料がかかりません。なお、NHKの受信料については、NHKにお問い合わせください。
- テレビ（フルセグ／ワンセグ）を視聴するときは、TV/FMトランスミッターアンテナを十分に伸ばしてください。→P90

- データ放送領域に表示される情報は、「データ放送」「データ放送サイト」の2種類があります。「データ放送」は映像・音声とともに放送波で表示され、「データ放送サイト」はデータ放送の情報から、テレビ放送事業者（放送局）などが用意したサイトに接続し表示します。「データ放送サイト」などを閲覧する場合は、パケット通信料がかかります。サイトによっては、ご利用になるために情報料が必要なものがあります。

### ◆放送波について

フルセグ／ワンセグは、放送サービスの1つであり、LTEサービスおよびFOMAサービスとは異なる電波（放送波）を受信しています。そのため、LTEサービスおよびFOMAサービスの圏外／圏内に関わらず、放送波が届かない場所や放送休止中などの時間帯は受信できません。また、地上デジタルテレビ放送サービスのエリア内であっても、次のような場所では、受信状態が悪くなったり、受信できなくなったりする場合があります。

- 放送波が送信される電波塔から離れている場所
  - 山間部やビル影の陰など、地形や建物などによって電波がさざぎられる場所
  - トンネル、地下、建物内の奥まった場所など電波の弱い場所および届かない場所
- TV/FMトランスミッターアンテナを十分に伸ばし、向きを変えたり場所を移動したりすることで受信状態がよくなる場合があります。→P90

## ■ TV/FMトランスミッタアンテナについて

テレビ（フルセグ/ワンセグ）を視聴するときは、TV/FMトランスミッタアンテナが放送電波を受信します。

- TV/FMトランスミッタアンテナを引き出すときは、最後までしっかりと引き出してください。
- TV/FMトランスミッタアンテナの方向を変えるときはTV/FMトランスミッタアンテナの根元近くを持って行います。無理に力を加えないでください。

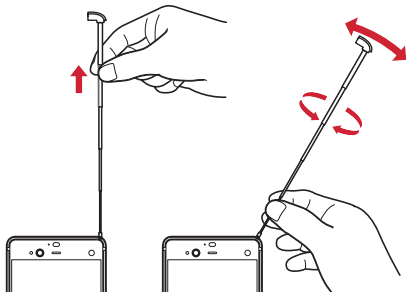

- TV/FMトランスミッタアンテナを収納するときはTV/FMトランスミッタアンテナの根元近くを持って止まるまで入れます。先端を持って収納しないでください。

## ◆ テレビの起動

### 1 ホーム画面で**⇨**→[テレビ]

テレビ視聴画面が表示されます。

- 初回起動時は、視聴する地域に対応したチャンネルリストを作成します。→P95
- お買い上げ時のフルセグ/ワンセグの視聴モードは、[自動]に設定されています。テレビ視聴画面でテレビ視聴エリア（→P91）をタップ→**ⓧ**をタップすると、視聴モードを切り替えることができます。  
[自動]に設定中は、電波受信状況によりフルセグ/ワンセグが自動的に切り替わります。  
視聴モードは、画面上部の操作エリアで確認できません。

テレビの終了：**◀**(バック)

### ✓お知らせ-----

- 起動するときや、起動中に動作を継続するのに最低限必要な電池残量は6%です（充電中は電池残量に関わらず、起動や動作の継続ができます）。
- テレビを起動したり、チャンネルを変更したときは、デジタル放送の特性として映像やデータ放送のデータ取得に時間がかかる場合があります。
- 受信状態によって映像や音声途切れたり、停止したりする場合があります。
- テレビ視聴時にホーム画面に戻った場合やスリープモードになった場合などには、テレビの音声出力が続きます。テレビのバックグラウンド再生を終了するにはテレビ視聴画面に戻り、**◀**(バック) をタップしてください。
- [動画補正] にチェックを付けると、ワンセグ視聴時に動画補正エンジンを使用して視聴できます。→P118

- テレビ視聴画面はコピー禁止のデータであるため、視聴中にスクリーンショットやキャプメモは実行できません。

## ❖ テレビ視聴画面について



テレビ視聴画面(フルセグ)

### ① 操作エリア

- 視聴モード(フルセグ/ワンセグ)、視聴モード切り替え(自動/フルセグ固定/ワンセグ固定)、画面回転、メニューアイコンが表示されます。フルセグの場合は次のアイコンが表示されます。

(データ): データ放送を表示

(リモコン): リモコンを表示(横画面のみ)

- 縦画面でフルセグ視聴時に (データ) をタップしてデータ放送を表示した場合は、 をタップしてリモコンを表示すると、操作アイコンでデータ放送内の操作ができます。

### ② テレビ視聴エリア

- 左右にフリックするとチャンネルを切り替えられます。

### ③ コントロールバー(フルセグのみ)

- アイコンをタップすると操作パネルエリアの表示が切り替わります。

: リモコンを表示

: チャンネル一覧を表示

: 番組情報を表示

### ④ 操作パネルエリア

- 表示内容はコントロールバーの各アイコンをタップすると切り替わります。
- ワンセグ視聴時はデータ放送が表示されます。データ放送内の操作をする場合は、画面をタッチ操作するか、操作パネルエリア下部に表示される操作アイコンをタップして行ってください。

### ⑤ チャンネル情報エリア

- チャンネル名、テレビの電波強度、マルチ放送アイコン、番組名が表示されます。

### ⑥ ナビゲーションバー

#### ⑦ コントローラー

: 録画開始/停止

: チャンネルを切り替え(ロングタッチでチャンネルサーチ)

- チャンネルサーチで未登録の放送局が見つかったときは、チャンネル一覧を表示→空きチャンネルをロングタッチ→ [はい] をタップすると、チャンネルリストに追加できます。

: チャンネル一覧をポップアップ表示

## ✓お知らせ

- テレビ視聴画面で音量キーを押すと、音量を調節できます。
- 横画面では全画面表示となります。画面をタップすると操作エリア、チャンネル情報エリア、コントローラー、ナビゲーションバーが表示されます。

## ◆ テレビリンク

データ放送によっては、関連サイトへのリンク情報（テレビリンク）が表示される場合があります。テレビリンクを登録すると、関連サイトを直接表示できます。



### ❖ テレビリンクの登録

- 1 データ放送領域でテレビリンク登録可能な項目を選択
  - テレビリンクの登録方法は、番組によって異なります。

### ❖ テレビリンクの表示

- 1 テレビ視聴画面で→[テレビリンク]→テレビリンクを選択→[はい]  
登録されたサイトに接続します。

### ❖ テレビリンクの削除

- 1 テレビ視聴画面で→[テレビリンク]
- 2 テレビリンクをロングタッチ→[削除]→[はい]  
テレビリンクをすべて削除：→[全件削除]→[はい]

## ◆ 視聴予約／録画予約

テレビ番組の視聴や録画の予約ができます。

- 1 テレビ視聴画面で→[録画／視聴予約]  
予約一覧が表示されます。

## 2 →[新規予約]

- 3 [番組表から]／[視聴予約]／[録画予約]
  - [番組表から]を選択した場合は、画面の指示に従って操作してください。

## 4 各項目を設定→[保存]→[はい]

### ✓お知らせ

- 録画予約した時刻が近づくと、ステータスバーにと録画予約の予告通知が表示され、アラーム音や振動などでお知らせします。
- 予約した時刻に電源を切っている場合は、予約を実行できません。
- 手動で録画を行っている際に別の予約録画の開始時刻になった場合は、現在の録画を終了して予約録画を開始します。
- 操作2で[番組表から]を選択したときにアプリの更新画面が表示された場合は、画面の指示に従って操作してください。

### ❖ 予約内容の確認

予約内容の確認をします。

- 1 テレビ視聴画面で→[録画／視聴予約]  
予約一覧が表示されます。
- 2 予約項目をタップ
  - 予約一覧画面で予約をロングタッチ→[編集]をタップすると、予約内容を編集できます。
  - 予約一覧画面で予約をロングタッチ→[削除]→[はい]をタップすると予約を1件削除できます。

## ❖ 予約失敗結果の確認

予約が失敗した場合に予約結果の詳細を確認します。

### 1 テレビ視聴画面で → [録画／視聴予約] → → [予約失敗一覧]

予約失敗一覧が表示されます。

### 2 予約結果項目をタップ

- 予約失敗一覧画面で予約結果をロングタッチ → [削除] → [[はい]] をタップすると予約結果を1件削除できます。

## ◆ 番組の録画

テレビ視聴中の映像・音声・字幕・データ放送を録画します。

本体とmicroSDカードにそれぞれ99件まで録画できます。なお、ワンセグはmicroSDカードには保存できません。

- テレビ番組の録画保存先は、[フルセグ録画設定] で変更できます。→P94

### 1 テレビ視聴画面でテレビ視聴エリアをタップ

コントローラーが表示されます。

### 2 (録画開始)

録画を開始します。

### 3 テレビ視聴画面でテレビ視聴エリアをタップ

### 4 (録画終了)

録画を終了します。

## ✓お知らせ

- 録画するテレビ番組をmicroSDカードに保存する場合は、あらかじめ本端末でフォーマットしたmicroSDカードを使用してください。→P148
- 録画を開始するのに必要な本体メモリまたはmicroSDカードの空き容量は、フルセグの場合は38MB以上、ワンセグの場合は1MB以上です。また、必要な電池残量は11%以上です（充電中は電池残量に関わらず、録画の開始ができます）。
- フルセグ/ワンセグの録画中に次の状態になると、録画が自動で停止します。
  - 本体メモリまたはmicroSDカードの空き容量がフルセグは19MB以下、ワンセグは0.5MB以下
  - 電池残量が10%以下
  - ワンセグの録画容量が2GB（約600分）
- 録画したテレビ番組は、著作権保護が設定されているデータとして保存されます。メールに添付することはできません。
- 受信状態の安定した場所で録画してください。受信状態が不安定な場合、録画されないことがあります。
- 録画中は、チャンネルの切り替えや、フルセグ/ワンセグの視聴モードの切り替えはできません。
- 録画とMTP転送など、負荷が大きな機能を同時に使用すると、正常に録画できない場合があります。
- 録画中にデータ通信サービスを行うと、テレビの受信状態が悪くなり、正常に録画できなくなる場合があります。
- 録画しているテレビ番組が有料放送やコピー制御されている場合や、放送エリアが変わった場合は、録画が途中で終了することがあります。

## ❖ 録画番組の再生

### 1 テレビ視聴画面で→[録画ファイルリスト]

録画一覧画面が表示されます。

- 録画一覧画面で [本体] / [MICROSD] をタップすると、保存先の表示を切り替えられます。



### 2 データを選択

再生画面が表示されます。

- 前回途中で再生を終了した場合は、続きから再生されます。
- 再生画面をタップして、再生コントローラーを表示します。

: 15秒戻し





: 早戻し (タップするごとに2倍/10倍/30倍/120倍早戻しに切り替え)



/ : 一時停止/再生

: 早送り (タップするごとに2倍/10倍/30倍/120倍早送りに切り替え)

: 30秒送り

### ✓お知らせ

- 録画一覧画面でデータをロングタッチ→をタップすると、全件選択、プロパティの表示ができます。
- データのタイトルを変更するには、録画一覧画面でデータをロングタッチ→→タイトルを入力→[OK] をタップします。
- 録画一覧画面でデータをロングタッチ→→[はい] をタップするとデータを1件削除できます。
- 録画一覧画面でデータをロングタッチ→削除するデータをタップして複数選択→→[はい] をタップすると選択削除できます。

- 録画一覧画面でデータをロングタッチ→→[全件選択]→→[はい] をタップするとデータを全件削除できます。

## ◆ テレビの各種設定

### 1 テレビ視聴画面で→[設定]

#### 2 各項目を設定

**文字スーパー設定:** フルセグの文字スーパーの表示/非表示と言語を設定します。

**データ放送設定:** データ放送を表示したときの各種設定 (位置情報利用設定、端末情報利用設定、放送局メモリー削除、郵便番号設定) を行います。

**オフタイマー:** テレビをオフにするまでの時間 (OFF/10分/30分/60分/90分/120分) を設定します。

**フルセグ録画設定:** テレビ番組の録画保存先と、録画時にデータ放送も合わせて録画するかを設定します。

**受信機のデバイスID:** 受信機のデバイスIDを表示します。

**ご利用にあたって:** ご利用にあたっての情報を表示します。

**ソフトウェアライセンス:** ソフトウェアライセンスを表示します。

## ❖ 字幕/音声/映像の設定

### 1 テレビ視聴画面で→[字幕/音声/映像設定]



## 2 各項目を設定

音声種別：[主] / [副] / [主/副] から、どの音声で聞くかを設定します。

音声言語：再生する音声の言語を設定します。

• 視聴中の番組が対応している場合のみ設定できません。

字幕表示：字幕を表示するかを設定します。

字幕表示位置：横画面表示時の字幕の表示位置を設定します。

• ワンセグの横画面表示中のみ設定できます。

字幕言語：字幕の言語を設定します。

• 視聴中の番組が対応している場合のみ設定できません。

映像切替：視聴中の番組がマルチアングル放送に対応している場合に、視聴する映像を切り替えます。

## ◆ チャンネル設定

### ❖ チャンネルリストの作成

1 テレビ視聴画面で **■** → [エリア切替]

2 未登録の項目をロングタッチ → [エリア情報設定] → 地方、都道府県、地域を選択

3 [OK]

### ❖ チャンネルリストの切り替え

1 テレビ視聴画面で **■** → [エリア切替] → チャンネルリストを選択

## カメラ

### ◆ 撮影時の注意事項

- カメラは非常に精密度の高い技術で作られています。常時明るく見えたり暗く見えたりする点や線が存在する場合があります。また、特に光量が少ない場所での撮影では、白い線やランダムな色の点などのノイズが発生しやすくなりますが、故障ではありませんのであらかじめご了承ください。
- カメラを起動したとき、画面に縞模様が現れることがありますが、故障ではありませんのであらかじめご了承ください。
- 本端末の温度が高い状態が続くと、カメラを利用できなくなる場合があります。本端末の温度が下がってからカメラをご利用ください。
- 本端末の電池残量が少なくなると、カメラを利用できなくなる場合があります。十分に充電してからカメラをご利用ください。
- 撮影した画像は、実際の被写体と色味や明るさが異なる場合があります。
- 太陽やランプなどの強い光源が含まれる撮影環境で被写体を撮影しようとする、画質が暗くなったり画像が乱れたりする場合があります。
- レンズに指紋や油脂などが付くと、きれいに撮影できません。撮影前に柔らかい布で拭いてください。
- カメラ利用時は電池の消費が早くなりますのでご注意ください。
- 本端末の電池残量が少なくなると、フラッシュの光量が制限される場合があります。

- 本端末では、マナーモード、音量の設定に関わらず、シャッター音、オートフォーカスロック音、セルフタイマーのカウントダウン音、カメラ起動中のスクリーンショット音とキャブメモ/なぞってコピーのキャブチャ音が鳴ります。
- 待機中に約2分間操作をしないとカメラは終了し、ステータスバーにが表示されます。
- 被写体との距離を約10cm以上にすると、オートフォーカスでシーン別の撮影モードにより自動的にピントを合わせます。
- インカメラは、本体下部にあります。縦画面では、インカメラを上にして撮影することをお勧めします。

### 著作権・肖像権について

本端末を利用して撮影または録音したものを著作権者に無断で複製、改変、編集などすることは、個人で楽しむなどの目的を除き、著作権法上禁止されていますのでお控えください。また、他人の肖像を無断で使用、改変などすると、肖像権の侵害となる場合がありますのでお控えください。

なお、実演や興行、展示物などでは、個人で楽しむなどの目的であっても、撮影または録音が禁止されている場合がありますのでご注意ください。カメラ付き携帯電話を利用して撮影や画像送信を行う際は、プライバシーなどにご配慮ください。お客様が本端末を利用して公衆に著しく迷惑をかける不良行為等を行う場合、法律、条例（迷惑防止条例等）に従い処罰されることがあります。

## ◆ 撮影画面の見かた



静止画撮影画面



動画撮影画面

- ① **フラッシュアイコン**
  - フラッシュの設定を示すアイコンが表示されます。→P99
- ② **位置情報アイコン**
  - 位置情報を付加するように設定しているときに表示されます。→P100
- ③ **ホワイトバランス調整アイコン**
  - ホワイトバランスを調整します。アイコンの隣にホワイトバランスの設定を示すアイコンが表示されます。
- ④ **露出補正アイコン**
  - 露出を補正します。アイコンの隣に露出補正の設定を示すアイコンが表示されます。
- ⑤ **メニューアイコン**
  - 動画の録画中は表示されません。

## ⑥ 直前に撮影した静止画／動画

- 撮影後、一定時間表示されます。タップすると直前に撮影した静止画や動画を確認できます。

## ⑦ シャッターボタン

## ⑧ フォーカス枠

- 顔が検出されない場合は、画面の中央に自動的にフォーカスを合わせてフォーカス枠を表示します。顔が検出された場合は、顔に自動的にフォーカスを合わせて顔検出枠を表示します。

## ⑨ カメラ切替

アウトカメラ／インカメラを切り替えます。

## ⑩ 録画開始ボタン

### ✓お知らせ

- カメラの起動時に保存先を切り替える確認画面が表示された場合は、[いいえ] / [切り替え] をタップします。
- 空き容量が少なくなると、静止画撮影時は撮影可能残り枚数、動画撮影時は撮影可能残り時間が撮影画面に表示されます。

## ◆ 静止画撮影

### 1 ホーム画面で[カメラ]

静止画撮影画面が表示されます。

### 2 撮影画面に被写体を表示→

- シャッター音が鳴り、静止画が撮影されます。
- 音量キーの下を押しても、静止画を撮影できます。

### ■ 静止画撮影画面の主な操作

#### ズーム：画面をピンチイン／ピンチアウト

- ピンチイン／ピンチアウトするとスライドバーが表示され、スライドバーを使用してズームすることもできます。なお、インカメラでのズーム機能は利用できません。

#### インカメラ／アウトカメラの切り替え：撮影画面で

### ✓お知らせ

- 画面を左右にフリックすると、静止画撮影／動画撮影に切り替えられます。

## ◆ 連写撮影

最大100枚までの連写撮影ができます。



- 連写撮影モードは、インカメラでの撮影やHDR撮影、フラッシュやセルフタイマーの設定には対応していません。

**1** ホーム画面で[カメラ]

**2** [MENU]→[連写]

連写撮影画面が表示されます。

**3** 撮影画面に被写体を表示→をロングタッチ

を押している間は連写・保存し続けます。から指を離すと連写が終了します。

- 音量キーの下を押したままにしても、連写撮影ができます。

### ■ 連写撮影画面の主な操作

**ズーム**：画面をピンチイン／ピンチアウト

- ピンチイン／ピンチアウトするとスライドバーが表示され、スライドバーを使用してズームすることもできます。

### ✓お知らせ

- 保存先の空き容量が足りなくなると、連写は停止します。
- 連写撮影モードでは、撮影サイズ (3M 2048-1440/画面ぴったり 1920-1080/ケータイメール 640-480)、位置情報、保存先、タッチ シャッター、グリッド表示、露出/WB調整を設定できます。→P99

## ◆ パノラマ撮影

カメラを左右にゆっくりと動かすことで、パノラマ写真を撮影できます。

- インカメラでのパノラマ撮影はできません。

**1** ホーム画面で[カメラ]

**2** [MENU]→[パノラマ]

**3** 撮影画面に被写体を表示→ (開始)

撮影開始音が鳴り、撮影が始まります。

- 音量キーの下を押しても、撮影を開始できます。
- 撮影時にカメラを動かす速度が速すぎた場合は、「速すぎます」と表示されますので、表示されないようにカメラを動かします。

**4**  (完了)

撮影停止音が鳴り、撮影が停止してパノラマ画像が保存されます。

- 音量キーの下を押しても、撮影を停止できます。
- カメラを動かし続けて撮影が終了した場合は、撮影停止音は鳴りません。

### ■ パノラマ撮影画面の主な操作

**パノラマ撮影画面を閉じる**：[戻る]

- パノラマ撮影に設定する前の撮影モードに戻ります。

## ◆ 静止画のオート撮影機能

次の静止画撮影の機能については、本端末が自動的に調整して撮影できます。

- 手ぶれ補正機能は常にONの状態です。

### ■ おまかせオートフォーカス

被写体との距離が約10cm以上あれば、カメラを向けるだけで自動的にピントを合わせます。

- 被写体に人物が入っている場合は、顔の検出枠が優先的に表示され、ピントを合わせます。

### ■ タッチオートフォーカス

撮影画面の被写体にタップして自動的にピントを合わせます。[タッチ シャッター] をONに設定している場合はピントが合うと、オートフォーカスロック音とシャッター音が鳴り撮影します。

### ■ ホワイトバランス

さまざまな光源（太陽光、曇り、電球や蛍光灯のような人工的な光など）の下で、より自然な色合いで撮影できるように自動的に調整します。

### ■ シーン別撮影

被写体や状況に合わせたシーンを自動的に認識して、最適なシーン種別へ切り替えて撮影できます。

- 撮影画面にQRコードを表示させた場合は、QRコードを読み取って結果を表示します。

### ■ 自動露出調整

撮影時に、まわりの明るさに応じて露出を自動的に調整します。オートフォーカスの顔検出枠が表示された場合は、顔の明るさで固定されます。明るさを優先させたい被写体がある場合に画面の被写体をタップして固定すると、顔検出されていても被写体の明るさを優先できます。

### ■ ちらつき調整

蛍光灯などの照明下で、ちらつきや縞模様が現れるフリッカー現象を抑えて撮影できます。

## ◆ 静止画の撮影設定

静止画撮影画面に表示されている [MENU] をタップして、撮影時の次の設定を変更できます。

- 組み合わせにより選択できない項目があります。
- インカメラでは設定できない項目があります。
- ホーム画面、アプリ一覧画面以外からカメラを起動した場合、設定できない項目があります。

### ■ 撮影モード

静止画／連写／動画／パノラマ／QRコードから撮影モードをタップして選択します。

### ■ 撮影サイズ

撮影サイズを選択します。

- 撮影サイズを [3M 2048×1536] よりも大きいサイズに設定していた場合、電話帳など他のアプリからカメラを連携して起動すると、[3M 2048×1536] サイズへ自動的に変更されます。

### ■ フラッシュ

フラッシュの設定を、オートで点灯 (🔆) / 点灯する (🔆) / 点灯しない (🔆) から選択できます。オートで点灯に設定すると、暗い場所と判断された場合に自動的にフラッシュが点灯します。

- 点灯する (🔆) の場合は、静止画撮影画面にアイコンが常時表示されます。オートで点灯 (🔆) または点灯しない (🔆) の場合は、暗い場所と判断されたとき静止画撮影画面にアイコンが表示されます。表示されたアイコンをタップすると設定を変更できます。

- 「連写」や「HDR撮影」を設定した場合はフラッシュを設定できません。また、夜景のシーンによっては、点灯しない場合があります。

## ■ HDR撮影

撮影時に露光時間が異なる（長時間露光と短時間露光）2枚の画像を撮影して、白飛びや黒つぶれを抑えた静止画を作成します。

- 本端末はリアルタイムHDRを搭載しているので、撮影中に撮影画面でHDR合成後の状態が確認できます。



## ■ セルフタイマー

シャッター操作をしてから2秒後（02）、3秒後（03）、5秒後（05）に撮影されるように設定できます。

## ■ グリッド表示

写真の構図を決める補助として、撮影画面の補助線（グリッド）の表示を設定します。

## ■ その他



**位置情報：**撮影した画像に位置情報を付加するように設定します。位置情報を付加するように設定した場合、位置情報を取得中（未取得）は、取得するとのアイコンが撮影画面に表示されます。

**保存先：**撮影データの保存先（本体／SDカード）を選択します。

- 選択した保存先の空き容量が足りなくなったときは、その旨を表示して一時的に保存先を切り替えます（連写撮影中は除く）。

**タッチ シャッター：**撮影画面の被写体にタップして、ピントが合うとオートフォーカスロック音とシャッター音が鳴り撮影するように設定します。

- 連写モードの場合は1枚だけ撮影します。

**露出／WB調整：**撮影画面の露出補正（）／ホワイトバランス調整（）アイコンの表示を設定します。

## ◆ 動画撮影

### 1 ホーム画面で[カメラ]

### 2 [MENU]→[動画]

動画撮影画面が表示されます。

### 3 撮影画面に被写体を表示→（開始）

撮影開始音が鳴り、撮影が始まります。

- 音量キーの下を押しても、撮影を開始できます。
- 撮影が開始されると、撮影画面に録画経過時間が表示されます。

### 4 （停止）

撮影停止音が鳴り、撮影が停止します。

- 音量キーの下を押しても、撮影を停止できます。
- 保存先の空き容量が足りなくなった場合、または録画データが最大ファイルサイズ（約4GB）になった場合には録画が停止します。また録画中に電話の着信があった場合、録画は停止します。

## ■ 動画撮影画面の主な操作

**録画中の静止画撮影：**録画中に表示されるをタップ

- 録画中の静止画撮影では、シャッター音は鳴りません。

**ズーム：**画面をピンチイン／ピンチアウト

- ピンチイン／ピンチアウトするとスライドバーが表示され、スライドバーを使用してズームすることもできます。なお、インカメラでのズーム機能は利用できません。
- 録画中もズーム機能を利用できます。

**インカメラ／アウトカメラの切り替え：**撮影画面で