

1 2 3 4 5 6

A

A

B

B

C

C

D

D

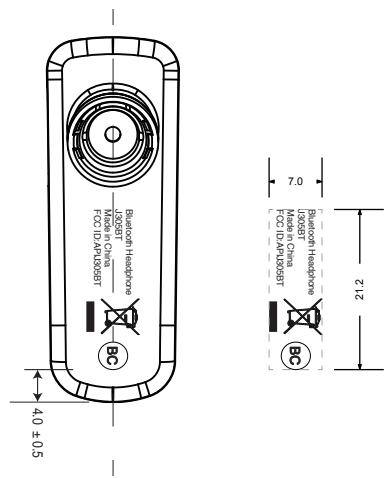

编码 : 7-002-771-03
 Size: 10.5x20.5mm
 Color: 移印冷灰 7 C
 SCALE:1:1
 耳壳下盖 CE-2019B#ABS料黑色
 (喷橡胶黑底 丝印PT-Cool Gray 7C+喷橡胶油)

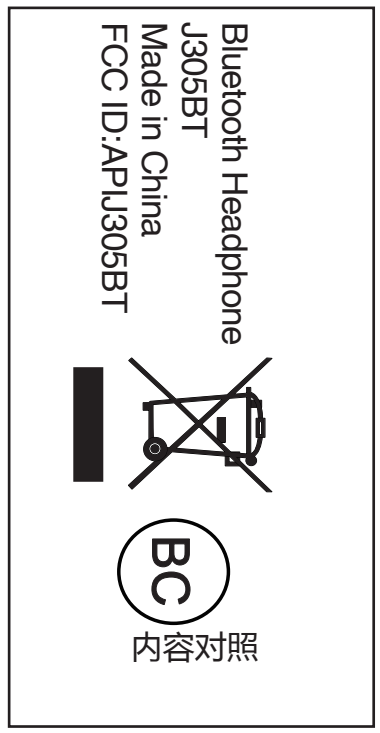

- 技术要求:
1. 需符合(环保)要求 : RoHS六项
 2. 材质: 颜色: 见备注
 3. 表面处理:
 4. 测试要求:

- a. 测试项目 : 耐摩擦测试
 测试要求 : 用白棉布包250g的砝码沾95%的酒精以每分钟25次的速度水平方向来回擦拭15次.
 判断标准 : LOGO和油漆无剥离、露底材、起泡、变色等不良
- b. 测试项目 : 粘附测试
 测试要求 : 用小刀在表面刮3--5条线, 线与线之间的垂直&水平距离均为1毫米。然后将3M 600胶带粘在刮线处并迅速撕下测试3次
 判断标准 : 如边缘和交叉处涂料只出现微小的剥落, 则测试视为通过。如剥落面积达15%, 则为不通过。

5. 外观要求: 无漏底、变形
6. □为重点检测尺寸.

Cosonic			
产品型号:	CE-2019B黑色	零件料号:	7-002-771-03
零件名称:	耳壳下盖	图纸编号:	
电脑存档:			
绘图:		投影方向:	
审核:		单位:	mm
核准:		比例:	
		页数:	1/1
		版本:	A/0

NO	变更内容	变更者	日期

1 2 3 4 5 6

1 2 3 4 5 6

A

A

B

B

C

C

D

D

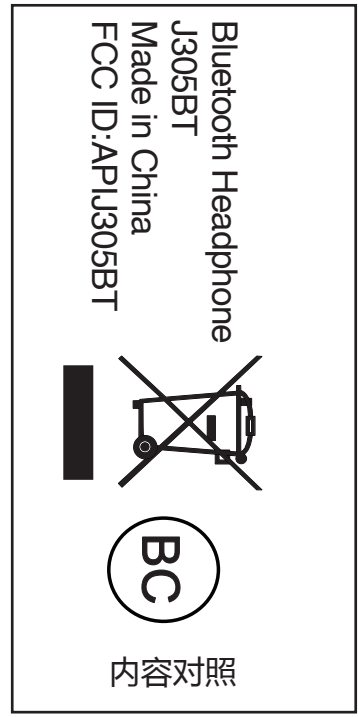
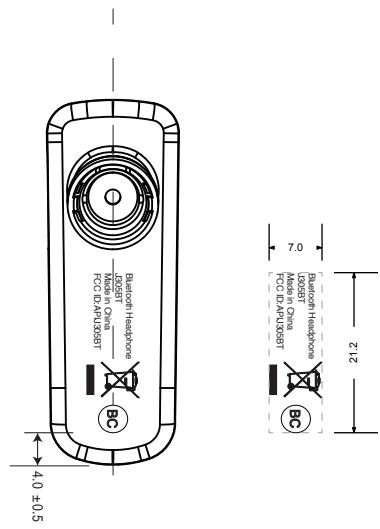

编码 : 7-002-799-03
 Size: 10.5x20.5mm
 Color: 移印冷灰 7 C
 SCALE:1:1
 耳壳下盖 CE-2019B#ABS料白色S43937
 (喷哑白色+喷珍珠白 丝印PT-Cool Gray 7C)

技术要求:
 1. 需符合(环保)要求 : RoHS六项
 2. 材质: 颜色:见备注
 3. 表面处理:
 4. 测试要求:

- a.测试项目 : 耐摩擦测试
 测试要求 : 用白棉布包250g的砝码沾95%的酒精以每分钟25次的速度水平方向来回擦拭15次.
 判断标准 : LOGO和油漆无剥离、露底材、起泡、变色等不良
- b.测试项目 : 粘附测试
 测试要求 : 用小刀在表面刮3- -5条线, 线与线之间的垂直&水平距离均为1毫米。然后将3M 600胶带粘在刮线处并迅速撕下测试3次
 判断标准 : 如边缘和交叉处涂料只出现微小的剥落, 则测试视为通过。如剥落面积达15%, 则为不通过。

5. 外观要求: 无漏底、变形
 6. □为重点检测尺寸

Cosonic			
产品型号:	CE-2019B白色	零件料号:	7-002-799-03
零件名称:	耳壳下盖	图纸编号:	
电脑存档:			
绘图:		投影方向:	
审核:		单位:	mm
核准:		比例:	
NO	变更内容	变更者	日期
		页数:	1/1
		版本:	A/0

1 2 3 4 5 6