

1 2 3 4 5 6

A

B

C

D

A

B

C

D

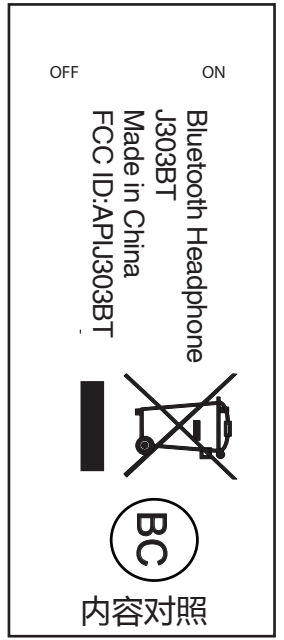
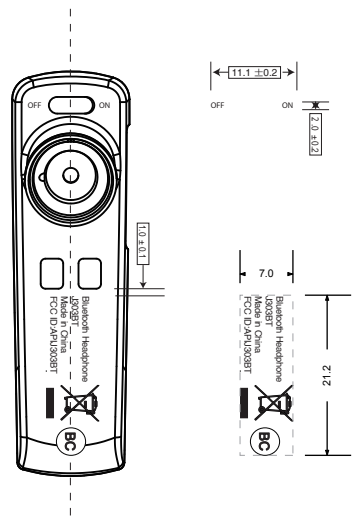

编码 : 7-002-773-03
 Size: 见标注
 Color: 移印PT冷灰7C
 SCALE:1:1
 耳壳下盖 CE-2018B#ABS料白色S43937
 (丝印OFF/ON/制造商 PT冷灰7C)

- 技术要求:
- 需符合(环保)要求 : RoHS六项
 - 材质: 颜色:见备注
 - 表面处理:
 - 测试要求:
 - 测试项目 : 耐摩擦测试
 测试要求: 用白棉布包250g的砝码沾95%的酒精以每分钟25次的速度水平方向来回擦拭15次.
 判断标准 : LOGO和油漆无剥离、露底材、起泡、 变色等不良
 - 测试项目 : 粘附测试
 测试要求: 用小刀在表面刮3--5条线, 线与线之间的垂直&水平距离均为1毫米。然后将3M 600胶带粘在刮线处并迅速撕下测试3次
 判断标准 : 如边缘和交叉处涂料只出现微小的剥落, 则测试视为通过。如剥落面积达15%, 则为不通过。
 - 外观要求: 无漏底、变形
 - 为重点检测尺寸·

| | | | |
|---------|-------------|-------|--------------|
| Cosonic | | | |
| 产品型号: | CE-2018B白色款 | 零件料号: | 7-002-773-03 |
| 零件名称: | 耳壳下盖 | 图纸编号: | |
| 电脑存档: | | | |
| 绘图: | | 投影方向: | |
| 审核: | | 单位: | mm |
| 核准: | | 页数: | 1/1 |
| | | 比例: | |
| | | 版本: | A/0 |

| | | | |
|----|------|-----|----|
| NO | 变更内容 | 变更者 | 日期 |
| | | | |
| | | | |
| | | | |

1 2 3 4 5 6

1 2 3 4 5 6

A

A

B

B

C

C

D

D

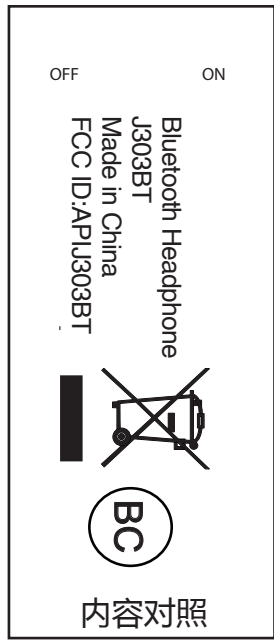
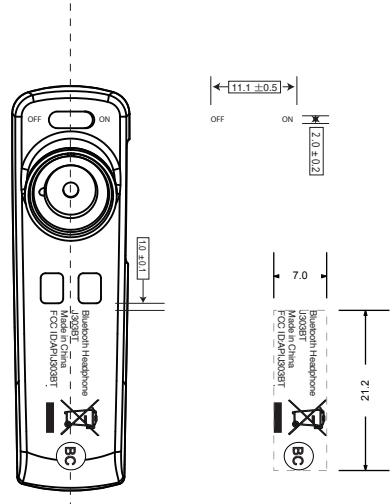

编码 : 7-002-764-03
 Size: 见标注
 Color: 移印PT冷灰7C
 SCALE:1:1
 耳壳下盖 CE-2018B#ABS料黑色
 (喷哑黑色 丝印OFF/ON/制造商 冷灰7C)

- 技术要求:
- 需符合(环保)要求 : RoHS六项
 - 材质: 颜色: 见备注
 - 表面处理:
 - 测试要求:

- 测试项目: 耐摩擦测试
 测试要求: 用白棉布包250g的砝码沾95%的酒精以每分钟25次的速度水平方向来回擦拭15次.
 判断标准: LOGO和油漆无剥离、露底材、起泡、变色等不良
- 测试项目: 粘附测试
 测试要求: 用小刀在表面刮3--5条线, 线与线之间的垂直&水平距离均为1毫米. 然后将3M 600胶带粘在刮线处并迅速撕下测试3次
 判断标准: 如边缘和交叉处涂料只出现微小的剥落, 则测试视为通过. 如剥落面积达15%, 则为不通过.

- 外观要求: 无漏底、变形
- 为重点检测尺寸

Cosonic

| | | | | | | | |
|----|------|-----|----|-------|-------------|-------|--------------|
| | | | | 产品型号: | CE-2018B黑色款 | 零件料号: | 7-002-764-03 |
| | | | | 零件名称: | 耳壳下盖 | 图纸编号: | |
| | | | | 电脑存档: | | | |
| | | | | 绘图: | | 投影方向: | |
| | | | | 审核: | | 单位: | mm |
| | | | | 核准: | | 比例: | |
| NO | 变更内容 | 变更者 | 日期 | 核准: | | 页数: | 1/1 |
| | | | | | | 版本: | A/0 |

1 2 3 4 5 6