

USE AND CARE GUIDE

SURFACE LIGHT KIT WITH MOTION

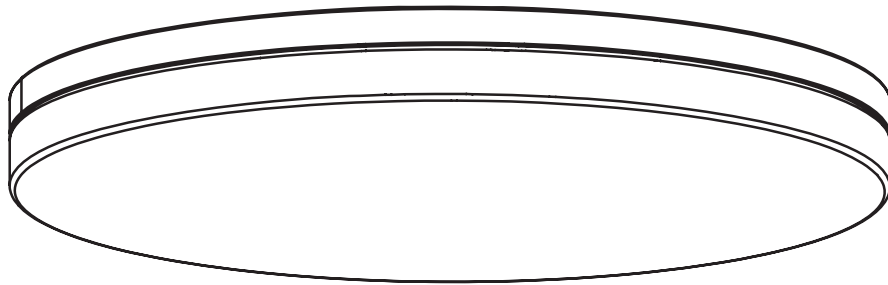

Questions, problems, missing parts?
Before returning to the store, call Commercial Electric Customer Service
8 a.m. - 7 p.m., EST, Monday - Friday, 9 a.m. - 6 p.m., EST, Saturday

1-877-527-0313

HOMEDEPOT.CA

THANK YOU

We appreciate the trust and confidence you have placed in Commercial Electric through the purchase of this recessed light. We strive to continually create quality products designed to enhance your home. Visit us online to see our full line of products available for your home improvement needs. Thank you for choosing Commercial Electric!

Table of Contents

Safety Information 2
Warranty 3
Pre-Installation..... 3

Installation 5
Care and Cleaning 9

Safety Information

IMPORTANT SAFETY INSTRUCTIONS. SAVE THESE INSTRUCTIONS.

Most electrical accidents are caused by carelessness or ignorance. Review these basic electrical guidelines before you begin this installation.

- Use tools with insulated handles and ladders made of wood or fiberglass.
- Keep dry-chemical fire extinguishers in the kitchen, basement, and workshop.
- Never disable grounding devices. Ensure all appliances that require grounding are properly grounded, and that the electrical system itself is properly grounded.
- Meet or exceed all electrical code requirements that cover the work you are doing.
- Always work with enough light to see what you are doing. It is easy to make a mistake when you work in dim light.
- Certified Airtight per ASTM E283-04.
- When in doubt about the safety of any electrical repair or test, call in a professional.
- This fixture is IC rated for direct contact with insulation.
- This fixture is intended for indoor or wet location use.
- Do not modify this fixture. If any modifications are made, it may render the product unsafe and void the warranty.
- RF Radiation Exposure Statement Caution: This transmitter must be installed to provide a separation distance of at least 8 in. (20 cm) from all persons.

 **WARNING:** Before touching any wire, use a voltage tester to ensure it is not live.

 **WARNING:** When you check for voltage in a receptacle, check both outlets as each may be controlled by a separate wiring circuit.

 **WARNING:** Before working on a circuit, go to the main service panel and remove the fuse or trip the breaker that controls that circuit. Tape a sign to the panel warning others to leave the circuit alone while you work.

 **WARNING:** CONSULT A QUALIFIED ELECTRICIAN TO ENSURE CORRECT BRANCH CIRCUIT CONDUCTOR.

WARNING: Changes or modifications to this unit not expressly approved by the party responsible for compliance could void the user's authority to operate the equipment. This device complies with part 15 of the FCC rules. This device contains license-exempt transmitter(s)/receiver(s) that comply with Innovation, Science and Economic Development Canada's license-exempt RSS(s). Operation is subject to the following two conditions: (1) this device may not cause harmful interference, and (2) this device must accept any interference received, including interference that may cause undesired operation.

NOTE: This equipment has been tested and found to comply with the limits for a Class B digital device, pursuant to Part 15 of the FCC Rules. These limits are designed to provide reasonable protection against harmful interference in a residential installation. This equipment generates, uses and can radiate radio frequency energy and, if not installed and used in accordance with the instructions, may cause harmful interference to radio communications. However, there is no guarantee that interference will not occur in a particular installation. If this equipment does cause harmful interference to radio or television reception, which can be determined by turning the equipment off and on, the user is encouraged to try to correct the interference by one or more of the following measures:

- Reorient or relocate the receiving antenna.
- Increase the separation between the equipment and receiver.
- Connect the equipment into an outlet on a circuit different from that to which the receiver is connected.
- Consult the dealer or an experienced radio/TV technician for help.

FCC Responsible Party
Globe Electric
2264 East 6th Street
San Bernardino, CA 92410
www.globe-electric.com

Warranty

5-YEAR LIMITED WARRANTY

The manufacturer warrants this lighting fixture against defects in materials and workmanship for a period of five years from the date of purchase. If within this period the product is found to be defective in material or workmanship, the product must be returned, with a copy of the bill of sale as proof of purchase, to the original place of purchase. The manufacturer will, at its option, repair, replace, or refund the purchase price to the original purchaser or consumer. This warranty does not cover light bulbs or the fixture becoming damaged due to misuse, accidental damage, improper handling and/or installation, and specially excludes liability for direct, incidental, or consequential damages. As some states do not allow exclusions or limitations on an implied warranty, so the above exclusions and limitations may not apply. This warranty gives you specific rights and you may also have other rights that vary from state to state.

Contact the Customer Service Team at 1-877-527-0313 or visit www.HomeDepot.ca.

Pre-Installation

PLANNING INSTALLATION

Compare all parts with the Hardware Included and Package Contents sections. If any part appears missing or damaged, do not install this product and contact the Customer Service Team at 1-877-527-0313.

TOOLS REQUIRED



Ladder



Safety goggles



Wire strippers



Pencil

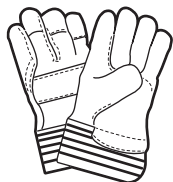

Gloves



Drywall saw

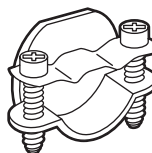

Cable clamp



Screwdriver



IMPORTANT: Please remove dimmer switch before installation, if applicable. Not compatible with wall dimmers.

Pre-Installation (continued)

PACKAGE CONTENTS

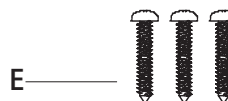
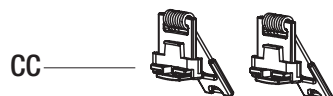
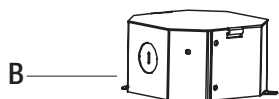
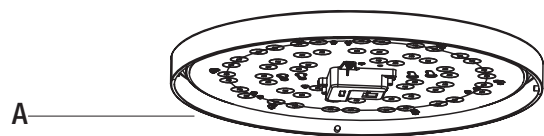

Part	Description	Quantity
A	FIXTURE	1
AA	DIFFUSER	1
B	JUNCTION BOX	1
BB	JUNCTION BOX SCREW	1
C	MOUNTING PLATE	1
CC	SPRING-LOADED CLIPS	2
D	QUICK CONNECT PUSH TERMINALS	3
E	MOUNTING SCREWS Install option 1	3
F	MOUNTING SCREWS Install option 2	2
G	FOAM GASKET	1
H	PLASTIC ANCHORS	3

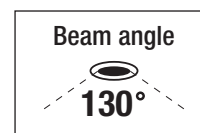

Installation

OPTION 1: INSTALLATION - INTO EXISTING JUNCTION BOX

1 Turning off the power

- Place the wall switch in the off position.
- Turn the power OFF at the switch and fuse box or the circuit breaker.

2 Removing the junction box and spring-loaded clips

- Remove the junction box (B) by removing the screw (BB).
- Remove the spring-loaded clips (CC) by lifting the white lock and sliding the clips towards the center opening of the mounting plate.

3 Separating the diffuser from the fixture

- Turn the diffuser (AA) counter clockwise to remove from the fixture.

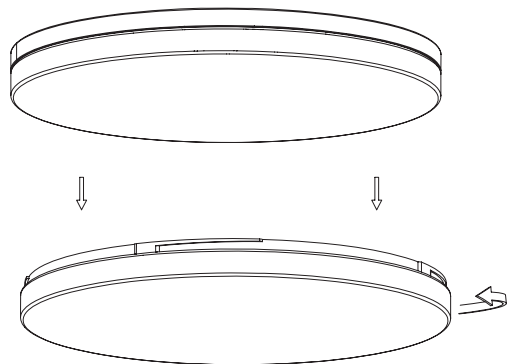

4 Installing the mounting screws

- Install the mounting screws (E) into existing junction box, leaving them slightly loose.

Installation (continued)

5 Connecting the wires

- Using the quick connect push terminals (D), connect the ground wire from the fixture (A) to the ground wire from the supply circuit, the black wire from the fixture (A) to the black wire from the supply circuit, and the white wire from the fixture (A) to the white wire from the supply circuit.

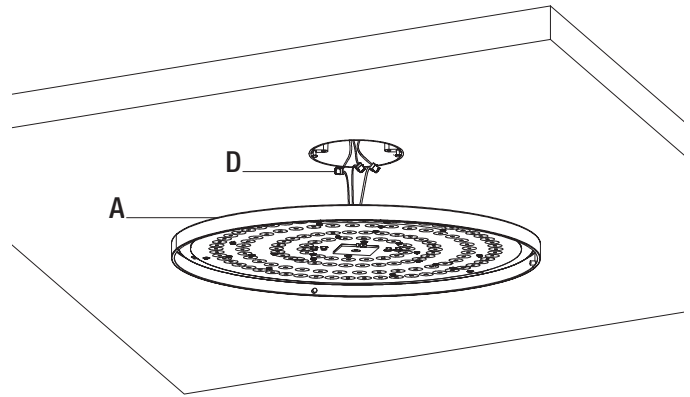

6 Selecting the brightness

- Use the CCT switch inside the fixture (A) to select your preferred color temperature 2700K, 3000K, 3500K, 4000K, 5000K.
- Use the motion sensor switch to choose the intensity, low for smaller rooms, high for larger rooms.

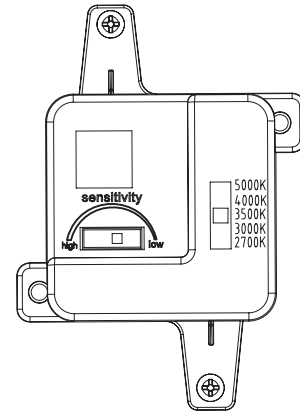

7 Attaching the fixture to the existing junction box in the ceiling

- Align the keyholes in the fixture (A) with the mounting screws (E) in existing junction box in the ceiling.
- Place the fixture (A) over the mounting screws (E) and rotate clockwise to securely fit to the junction box. Tighten screws to secure.

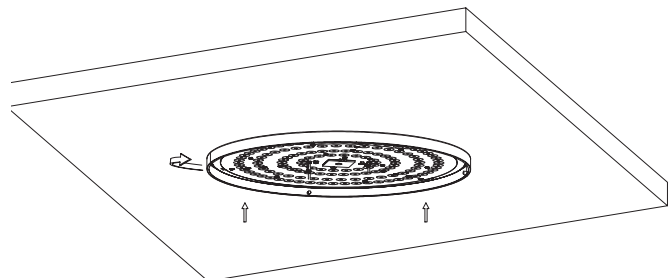
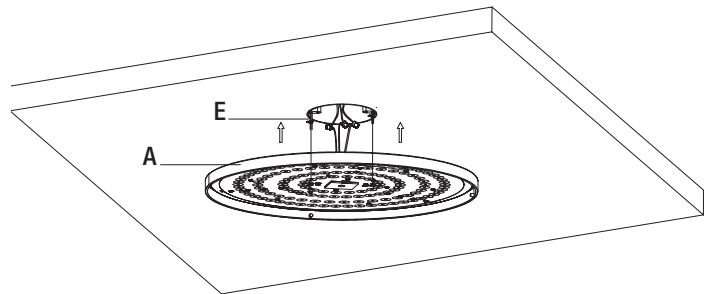

Installation (continued)

8 Securing the diffuser to the fixture

- Lift the diffuser (AA) and aim the lock position of diffuser at the one of the fixture (A). Turn the diffuser clockwise to securely lock into the fixture.
- Restore power to the electrical box.

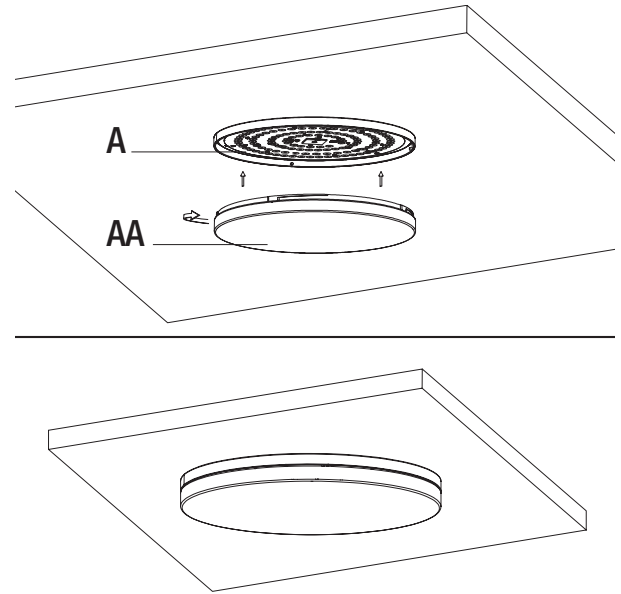

OPTION 2: INSTALLATION – NO JUNCTION BOX REQUIRED

1 Turning off the power

- Place the wall switch in the off position.
- Turn the power OFF at the switch and fuse box or the circuit breaker.

2 Preparing the installation location

- Use the template to mark the desired installation location (if you do not already have an existing hole). Recommendation is to install with the smallest hole size option.
- Use a drywall saw to cut the opening marked by the template.
- Mark your anchor holes with the template.
- Install the anchors (H).
- Remove mounting plate (C) from the fixture (A).

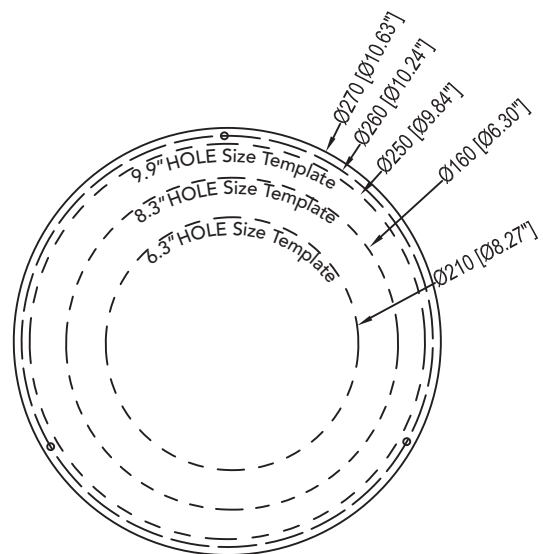

Installation (continued)

3 Selecting the brightness

- Turn the diffuser (AA) counter clockwise to remove from the fixture (A).
- Use the CCT switch on the back of the fixture (A) to select your preferred color temperature 2700K, 3000K, 3500K, 4000K, 5000K.
- Use the motion sensor switch to choose the intensity, low for smaller rooms, high for larger rooms.
- Put the diffuser (AA) back onto the fixture.

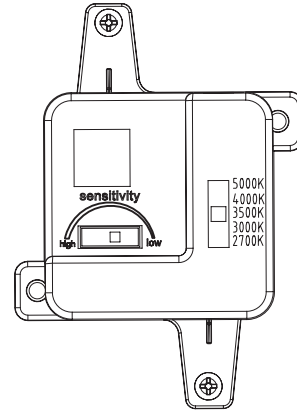

4 Installing the mounting plate

- Adjust the spring-loaded clips to preferred hole size.
- Install the mounting plate (C) to align screw slots with anchors.
- Turn the mounting plate clockwise and tighten screws.

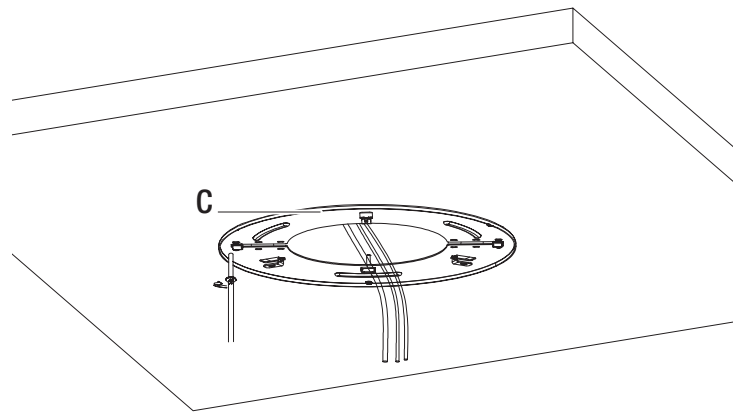

5 Connecting the wires

- Open the junction box (B) cover and remove the knockout on the top of the panel.
- Insert the electrical supply cable through the knockout.
- Using the quick connect push terminals (D), connect the ground wire from the junction box (B) to the ground wire from the supply circuit, the black wire from the junction box (B) to the black wire from the supply circuit, and the white wire from the junction box (B) to the white wire from the supply circuit.
- Secure the wire in the knockout hole using a cable clamp (not provided).
- Place all wiring and connections into the junction box (B) and close the cover.

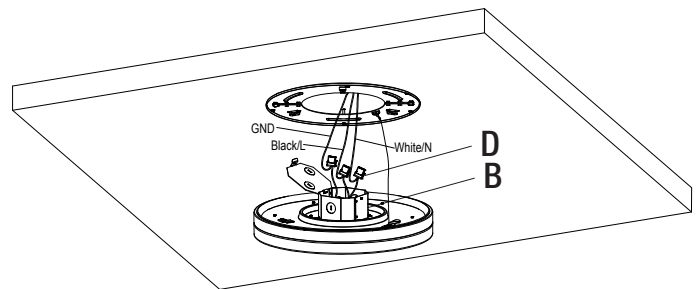

Installation (continued)

6 Attaching the light fixture to the mounting plate

- Holding the assembled light fixture, line up the back plate clips on the light fixture with the 3 mounting plate slots and turn clockwise to secure into place.
- For airtight installations, install the foam gasket (G) between the light fixture (A) and the ceiling.

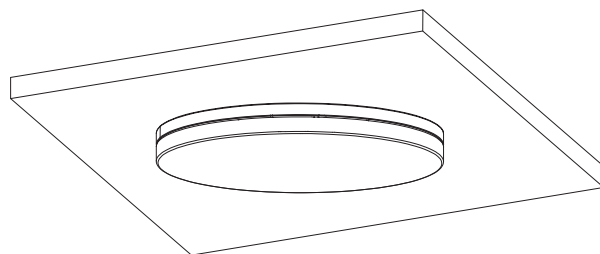
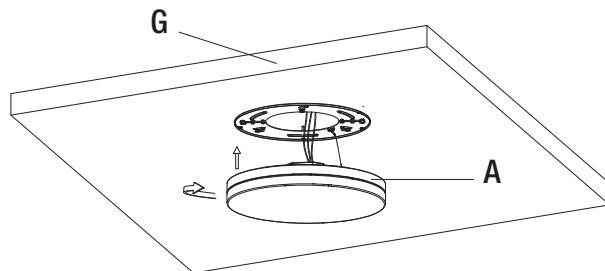

Care and Cleaning

- To clean the fixture, first disconnect the power to the fixture by turning off the circuit breaker or by removing the fuse at the fuse box.
- Use a dry or slightly dampened, clean cloth (use clean water, never use a solvent) to wipe the surface of the fixture.
- Allow the fixture to dry completely before power is restored.



**Questions, problems, missing parts?
Before returning to the store, call Commercial Electric Customer Service
8 a.m. - 7 p.m., EST, Monday-Friday, 9 a.m. - 6 p.m., EST, Saturday**

1-877-527-0313

HOMEDEPOT.CA

Retain this manual for future use.

GUIDE D'UTILISATION ET D'ENTRETIEN

ENSEMBLE D'ÉCLAIRAGE DE SURFACE AVEC DÉTECTEUR DE MOUVEMENT

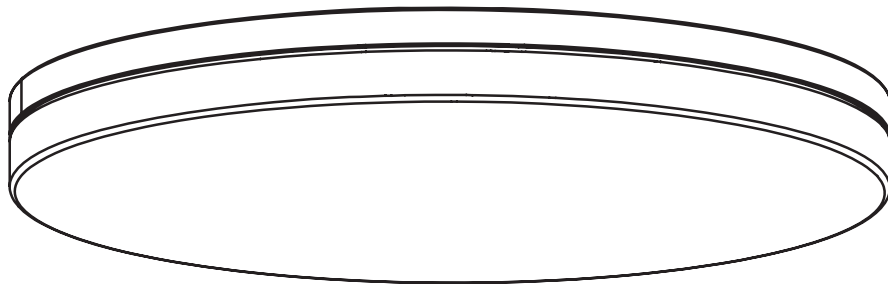

Questions? Problèmes? Pièces manquantes?
Avant de retourner le produit chez le détaillant,
appeler le service à la clientèle de Commercial Electric,
en semaine entre 8 h et 19 h (HE), ou le samedi entre 9 h et 18 h (HE).

1 877 527-0313

HOMEDEPOT.CA

MERCI!

Merci de la confiance que vous avez démontrée envers Commercial Electric par l'achat de ce luminaire encastré. Nous travaillons à toujours créer des produits de qualité conçus pour améliorer votre chez-vous. Visitez-nous en ligne pour découvrir tous nos produits, qui répondront à vos besoins de rénovation. Merci d'avoir choisi Commercial Electric!

Table des matières

Information de sécurité	12
Garantie	13
Préparation de l'installation	13

Installation	15
--------------------	----

Entretien et nettoyage	19
------------------------------	----

Information de sécurité

CONSIGNES DE SÉCURITÉ IMPORTANTES À CONSERVER.

La plupart des accidents de nature électrique sont causés par l'imprudence ou par l'ignorance. Lire les directives de base suivantes avant de commencer l'installation.

- Utiliser des outils à poignée isolée et des échelles en bois ou en fibre de verre.
- Garder des extincteurs à poudre chimique dans la cuisine, le sous-sol et l'atelier.
- Ne jamais désactiver les dispositifs de mise à la terre. S'assurer que tous les appareils qui doivent l'être sont bien mis à la terre, tout comme le système électrique.
- Au minimum, respecter toutes les exigences du code de l'électricité applicables aux travaux en cours.
- Faire en sorte de bien voir ce que l'on fait; les erreurs sont beaucoup plus fréquentes dans un endroit mal éclairé.
- Certification d'étanchéité à l'air selon la norme ASTM E283-04.
- En cas de doute quant à la sûreté d'une réparation ou d'un essai électrique, faire appel à un professionnel.
- Ce luminaire est de type IC et peut donc être en contact direct avec l'isolant.
- Il est destiné à un usage intérieur ou dans un endroit humide.
- Ne pas modifier le luminaire. Une modification peut rendre le produit dangereux et annulera la garantie.
- Exposition aux radiations: Cet équipement doit être installé et utilisé avec un minimum de 20 cm (8 pouces) de distance entre la source de rayonnement et votre corps.



AVERTISSEMENT : Avant de toucher aux fils, vérifier qu'ils sont hors tension avec un testeur de tension.



AVERTISSEMENT : Toujours vérifier la tension des deux prises de courant d'un boîtier, car chacune pourrait faire partie d'un circuit différent.



AVERTISSEMENT : Avant de travailler sur un circuit, aller au coffret de branchement et retirer le fusible ou déclencher le disjoncteur approprié. Coller un message sur le coffret de branchement pour avertir les autres de ne pas y toucher pendant les travaux.



AVERTISSEMENT : FAIRE APPEL À UN ÉLECTRICIEN QUALIFIÉ POUR VÉRIFIER LES CÂBLES DU CIRCUIT.



AVERTISSEMENT : L'utilisateur qui modifie ou altère ce produit sans autorisation expresse de l'autorité compétente pourrait perdre le droit de l'utiliser. Cet appareil est conforme à la partie 15 des règlements de la FCC. Cet appareil contient un ou des émetteurs/récepteurs exempts de licence qui sont conformes au(x) RSS exempts de licence d'Innovation, Science et Développement économique du Canada. Son fonctionnement est sujet aux deux conditions suivantes : 1) ce produit ne doit pas causer de brouillage préjudiciable et 2) ce produit doit accepter le brouillage reçu, même celui susceptible de nuire à son fonctionnement.

N.B. : Ce produit a été évalué et jugé conforme aux limites fixées pour les appareils numériques de classe B, selon la partie 15 des règlements de la FCC. Ces limites visent à assurer une protection raisonnable contre le brouillage préjudiciable en milieu résidentiel. Ce produit génère, utilise et peut émettre de l'énergie de radiofréquence et, s'il n'est pas installé et utilisé conformément aux instructions, peut nuire aux communications radio. Cependant, rien ne garantit qu'aucun brouillage ne se produira dans une installation donnée. Si le produit nuit aux communications radio ou télévisées – ce qui se vérifie en allumant et en éteignant le produit –, l'utilisateur peut essayer de régler le problème par l'un ou l'autre des moyens suivants :

- Réorienter ou déplacer l'antenne de réception.
- Éloigner le produit du récepteur.
- Brancher le produit sur une prise d'un circuit distinct de celui sur lequel le récepteur est branché.
- Consulter le détaillant ou un technicien expérimenté en radio et télédiffusion.

Partie responsable de la FCC

Globe Électrique
2264 East 6th Street
San Bernardino, CA 92410
www.globe-electric.com/fr/

Garantie

GARANTIE LIMITÉE DE CINQ ANS

Le fabricant garantit que ce luminaire sera exempt de défauts de matériaux et de fabrication pendant cinq ans à compter de la date d'achat. Si le luminaire s'avère défectueux dans la période de garantie indiquée, l'acheteur doit le retourner au point d'achat et présenter la facture comme preuve d'achat. À sa discrétion, le fabricant réparera ou remplacera le luminaire, ou remboursera le prix d'achat à l'acheteur ou au consommateur initial. La garantie ne couvre pas les ampoules ni les dommages au luminaire découlant d'une mauvaise utilisation, d'un accident, ou d'une manipulation ou d'une installation inadéquates; elle exclut toute responsabilité pour les dommages directs, indirects ou consécutifs. Comme certaines provinces et certains États ne permettent pas les exclusions ou les restrictions d'une garantie tacite, celles mentionnées ci-dessus pourraient ne pas s'appliquer. Cette garantie confère à l'acheteur des droits légaux spécifiques, et celui-ci peut avoir d'autres droits selon l'endroit où il habite.

Pour communiquer avec le service à la clientèle, composer le 1 877 527-0313 ou visiter le www.HomeDepot.ca.

Préparation de l'installation

PLANIFICATION DE L'INSTALLATION

Comparer le contenu de l'emballage avec la section « Contenu de l'emballage ». Si des pièces sont manquantes ou endommagées, ne pas installer le produit et communiquer avec le service à la clientèle au 1 877 527-0313.

OUTILS REQUIS



Échelle



Lunettes de sécurité



Outil à dénuder



Crayon

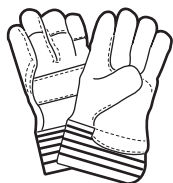

Gants



Scie pour plaque de plâtre

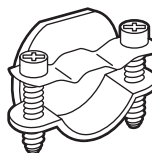

Serre-fil



Tournevis



IMPORTANT: Retirer le gradateur avant l'installation, s'il y a lieu. Non compatible avec les gradateurs muraux.

Préparation de l'installation (suite)

CONTENU DE L'EMBALLAGE

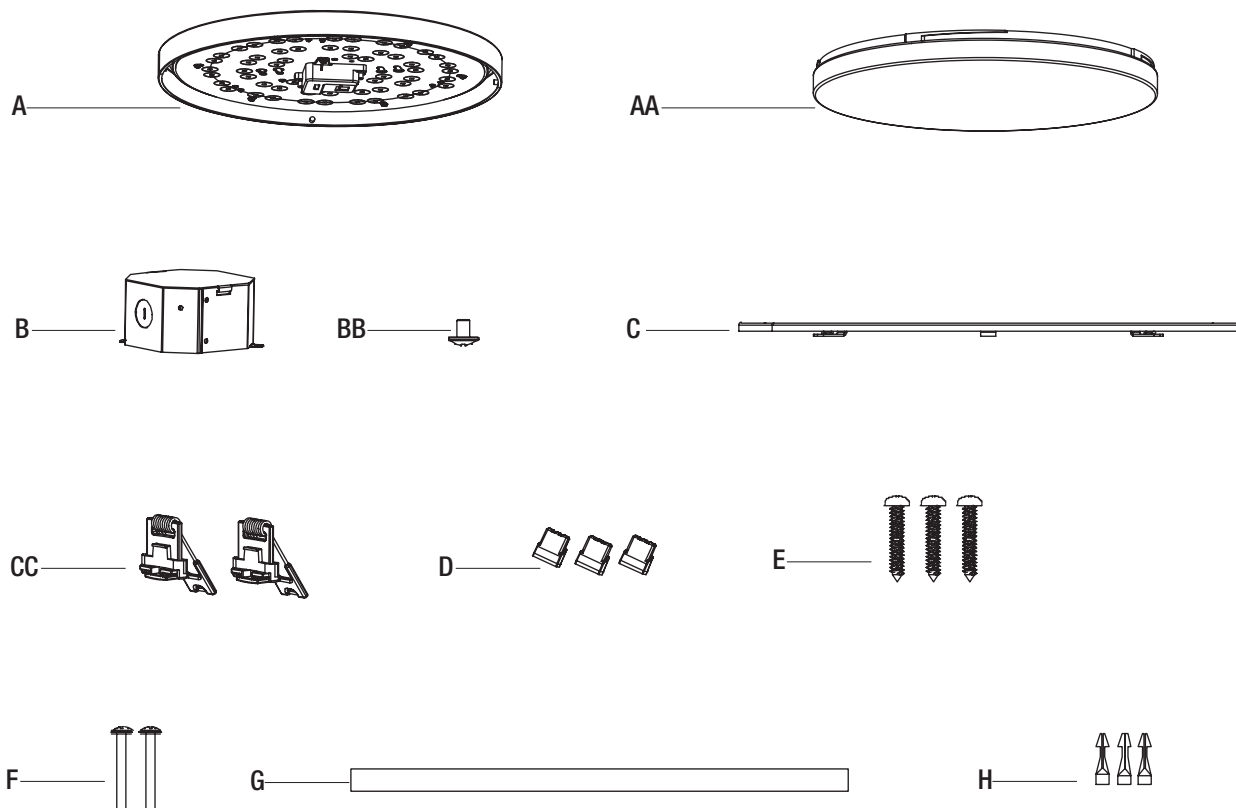

Pièce	Description	Quantité
A	LUMINAIRE	1
AA	DIFFUSEUR	1
B	BOÎTE DE JONCTION	1
BB	VIS DE BOÎTE DE JONCTION	1
C	PLAQUE DE MONTAGE	1
CC	ATTACHES À RESSORT	2
D	BORNES DE CONNEXION RAPIDE À ENFONCER	3
E	VIS DE MONTAGE - Option d'installation 1	3
F	VIS DE MONTAGE - Option d'installation 2	2
G	JOINT EN MOUSSE	1
H	ANCRAGES EN PLASTIQUE	3



OPTION 1: INSTALLATION SUR UNE BOÎTE DE JONCTION EXISTANTE

1 Mise hors tension

- Mettez l'interrupteur en position Arrêt.
- Coupez le courant au niveau de l'interrupteur et de la boîte à fusibles ou du disjoncteur.

2 Retirer la boîte de jonction et les attaches à ressort

- Retirez la boîte de jonction (B) en enlevant la vis (BB).
- Retirez les attaches à ressort (CC) en levant le verrou blanc et en faisant glisser les attaches vers l'ouverture centrale de la plaque de montage.

3 Séparer le diffuseur du luminaire

- Tournez le diffuseur (AA) dans le sens inverse des aiguilles d'une montre pour le retirer du luminaire.

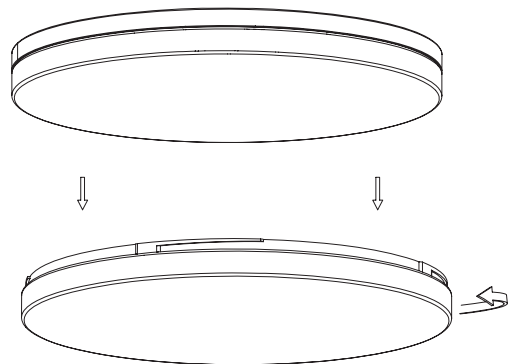

4 Installation des vis de montage

- Installez les vis de montage (E) dans la boîte de jonction en les laissant légèrement desserrées.

Installation (suite)

5 Branchement des fils

- À l'aide des bornes de connexion rapide à enfoncer (D), connectez le fil de terre du luminaire (A) au fil de terre du circuit d'alimentation, le fil noir du luminaire (A) au fil noir du circuit d'alimentation et le fil blanc du luminaire (A) au fil blanc du circuit d'alimentation.

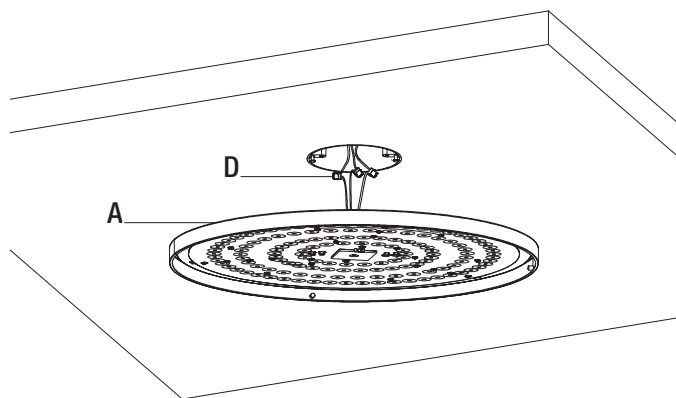

6 Réglage de la luminosité

- Utilisez l'interrupteur TCP à l'intérieur du luminaire (A) pour sélectionner votre température de couleur préférée : 2 700 K, 3 000 K, 3 500 K, 4 000 K, 5 000 K.
- Utilisez l'interrupteur du détecteur de mouvement pour choisir l'intensité, faible pour les petites pièces, forte pour les grandes.

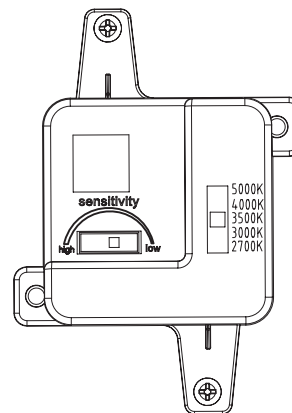

7 Fixer le luminaire à la boîte de jonction dans le plafond

- Alignez les orifices du luminaire (A) avec les vis de montage (E) de la boîte de jonction dans le plafond.
- Placez le luminaire (A) sur les vis de montage (E) et tournez dans le sens des aiguilles d'une montre pour bien le fixer à la boîte de jonction. Serrez les vis pour fixer le tout.

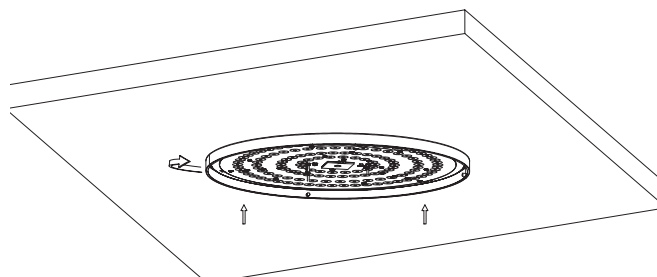
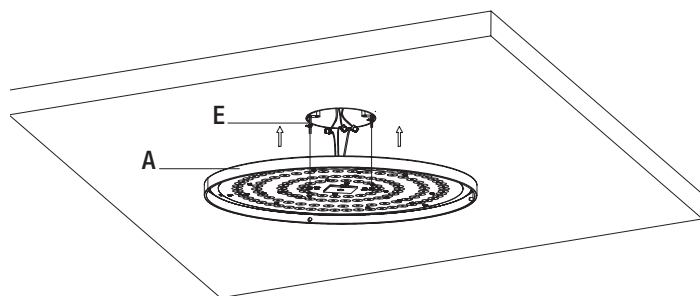

Installation (suite)

8 Fixer le diffuseur sur le luminaire

- Soulevez le diffuseur (AA) et alignez la position de verrouillage du diffuseur sur celle du luminaire (A). Tournez le diffuseur dans le sens des aiguilles d'une montre pour le fixer dans le luminaire.
- Rétablissez le courant dans la boîte électrique.

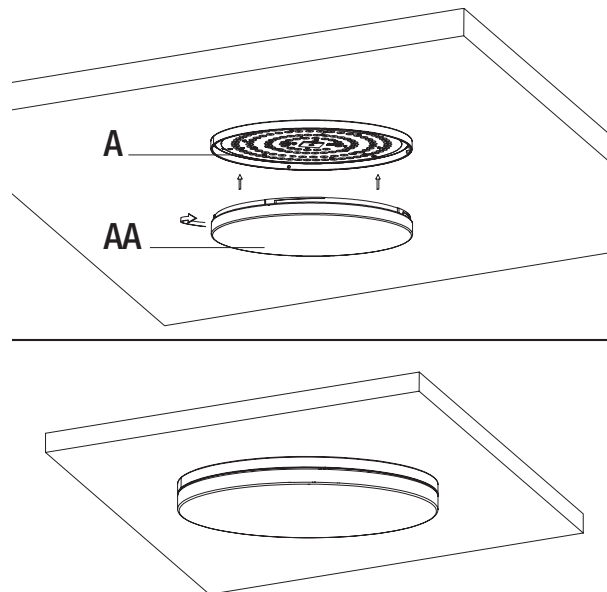

OPTION 2 : INSTALLATION SANS BOÎTE DE JONCTION

1 Mise hors tension

- Mettez l'interrupteur en position Arrêt.
- Coupez le courant au niveau de l'interrupteur et de la boîte à fusibles ou du disjoncteur.

2 Préparation de l'emplacement d'installation

- Utilisez le gabarit pour marquer l'emplacement d'installation souhaité (si vous n'avez pas déjà un trou existant). Il est recommandé de procéder à l'installation en utilisant la plus petite taille de trou.
- Utilisez une scie à cloison sèche pour découper l'ouverture marquée par le gabarit.
- Marquez vos trous d'ancrage à l'aide du gabarit.
- Installez les ancrages (H).
- Retirez la plaque de montage (C) du luminaire (A).

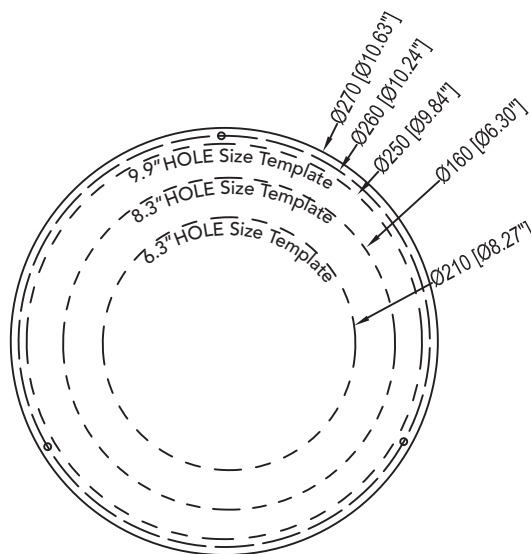

Installation (suite)

3 Réglage de la luminosité

- Tournez le diffuseur (AA) dans le sens inverse des aiguilles d'une montre pour le retirer du luminaire (A).
- Utilisez l'interrupteur TCP à l'intérieur du luminaire (A) pour sélectionner votre température de couleur préférée : 2 700 K, 3 000 K, 3 500 K, 4 000 K, 5 000 K.
- Utilisez l'interrupteur du détecteur de mouvement pour choisir l'intensité, faible pour les petites pièces, forte pour les grandes
- Remplacez le diffuseur (AA) dans le luminaire.

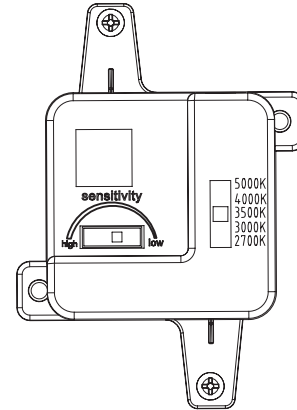

4 Installation de la plaque de montage

- Ajustez les attaches à ressort à la taille de trou souhaitée.
- Installez la plaque de montage (C) pour aligner les trous de vis avec les ancrages.
- Tournez la plaque de montage dans le sens des aiguilles d'une montre et serrez les vis.

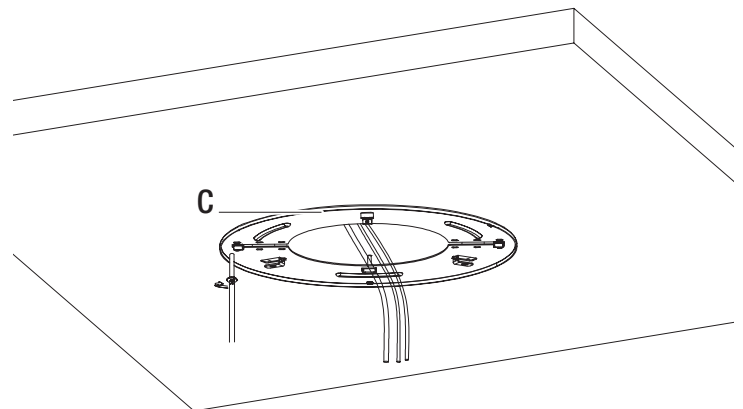

5 Branchement des fils

- Ouvrez le couvercle de la boîte de jonction (B) et retirez l'entrée défonçable.
- Insérez le câble d'alimentation électrique dans l'entrée défonçable.
- À l'aide des bornes de connexion rapide à enfoncer (D), connectez le fil de terre de la boîte de jonction (B) au fil de terre du circuit d'alimentation, le fil noir de la boîte de jonction (B) au fil noir du circuit d'alimentation et le fil blanc de la boîte de jonction (A) au fil blanc du circuit d'alimentation.
- Fixez le fil dans le trou de l'entrée défonçable à l'aide d'un serre-câble (non fourni).
- Placez le câblage et les connexions dans la boîte de jonction (B) et fermez le couvercle.

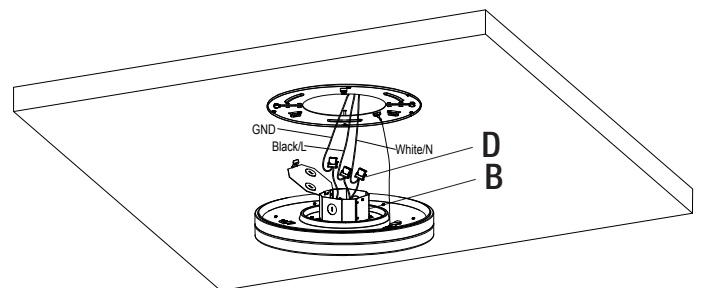

Installation (suite)

6 Fixer le luminaire à la plaque de montage

- En tenant le luminaire assemblé, alignez les attaches de la plaque arrière du luminaire avec les 3 trous de la plaque de montage et tournez dans le sens des aiguilles d'une montre pour le fixer.
- Pour les installations étanches, installez le joint en mousse (G) entre le luminaire (A) et le plafond.

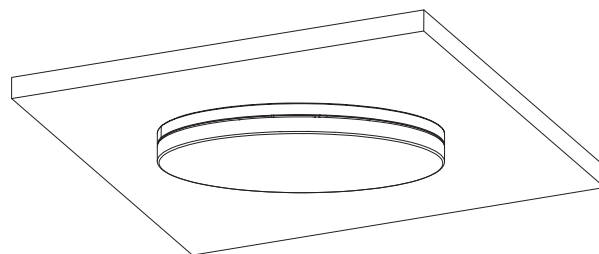
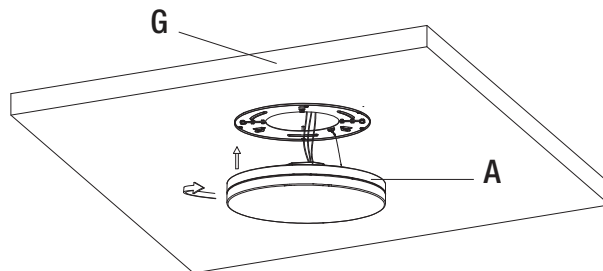

Entretien et nettoyage

- Avant de nettoyer le luminaire, couper l'alimentation principale au panneau de disjoncteurs ou retirer le fusible du coffret.
- Nettoyer la surface du luminaire avec un linge propre sec ou légèrement humide (n'utiliser que de l'eau propre, jamais un solvant).
- Laisser sécher complètement le luminaire avant de rétablir l'alimentation.



**Questions? Problèmes? Pièces manquantes?
Avant de retourner le produit chez le détaillant,
appeler le service à la clientèle de Commercial Electric,
en semaine entre 8 h et 19 h (HE), ou le samedi entre 9 h et 18 h (HE).**

1 877 527-0313

HOMEDEPOT.CA

Conserver ce guide pour référence ultérieure.