

V66

Quick Installation Guide

English (EN) 2

简体中文 (ZH) 4

Deutsch (DE) 6

Español (ES) 8

Français (FR) 10

Italiano (IT) 12

Português (PT)..... 14

English (EN)

Precautions

1. Please do not power cycle the device during system boot up or firmware upgrade. You may corrupt firmware images and cause the unit to malfunction.
2. Use only the power adapter included in the device package. Using an alternative non-qualified power adapter may possibly damage the unit.

Overview

V66 is a color-screen prime business phone integrating audio and video, designed for advanced business users who focus on efficient communication. With an original aesthetic design style, V66 features a 7-inch adjustable high-definition color touch screen, ultra-high-definition gorgeous sound quality. It is built-in Bluetooth 5.4 and 2.4G/5G dual-band Wi-Fi and supports Wi-Fi 6, providing users with excellent interaction and a comfortable real-time interconnected communication experience.

Packaging list

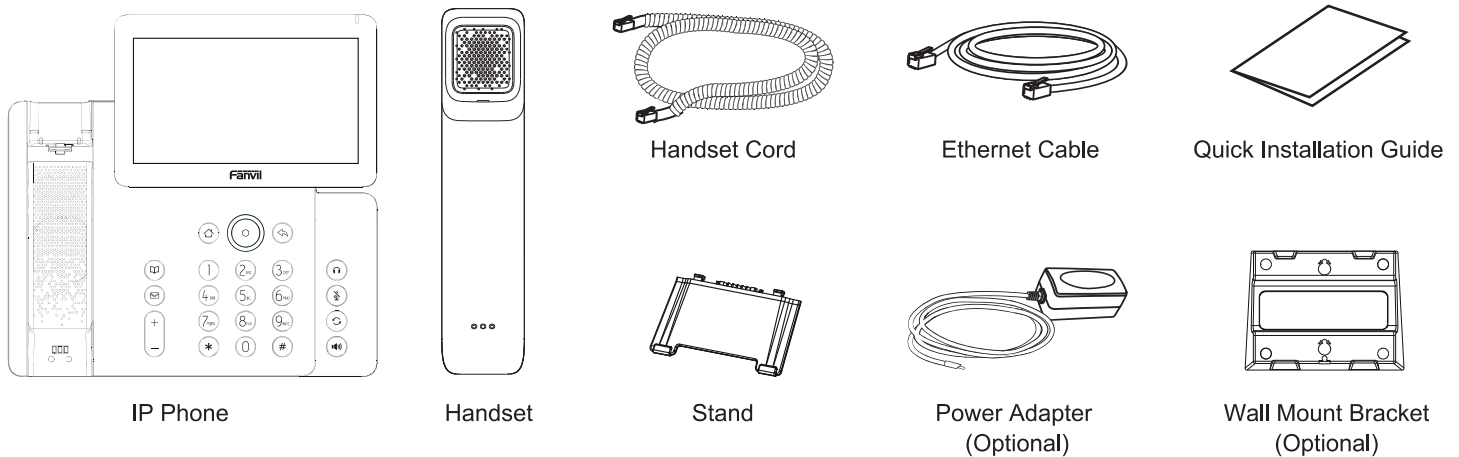

Keys description

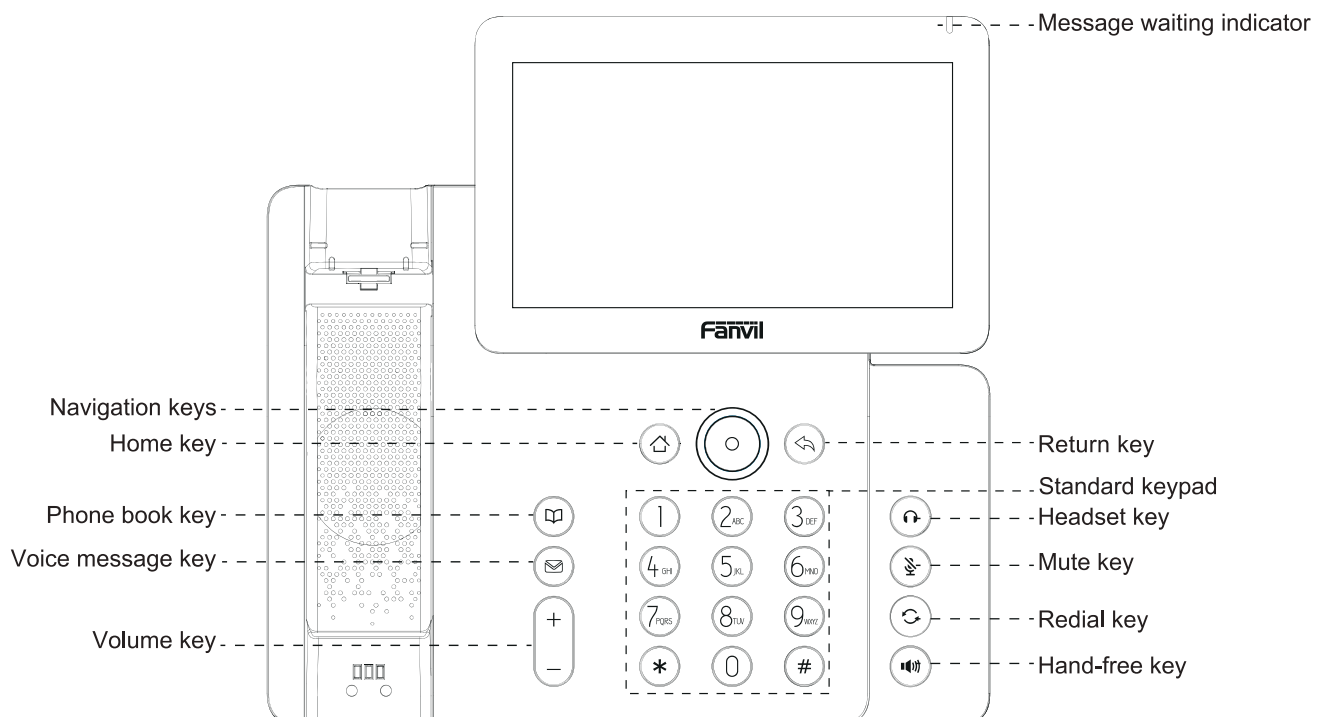

Device installation

Please follow the instructions in below picture to install the device.

• Desk Mount Method

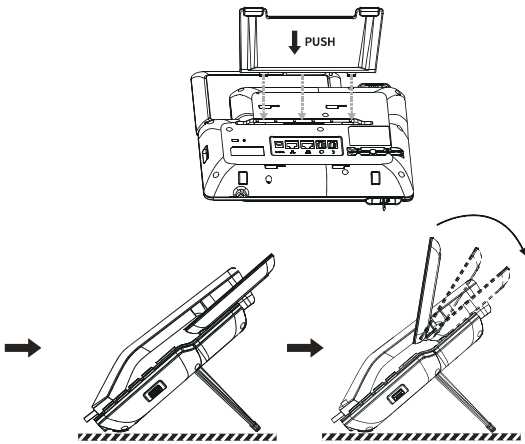

• Wall Mount Method

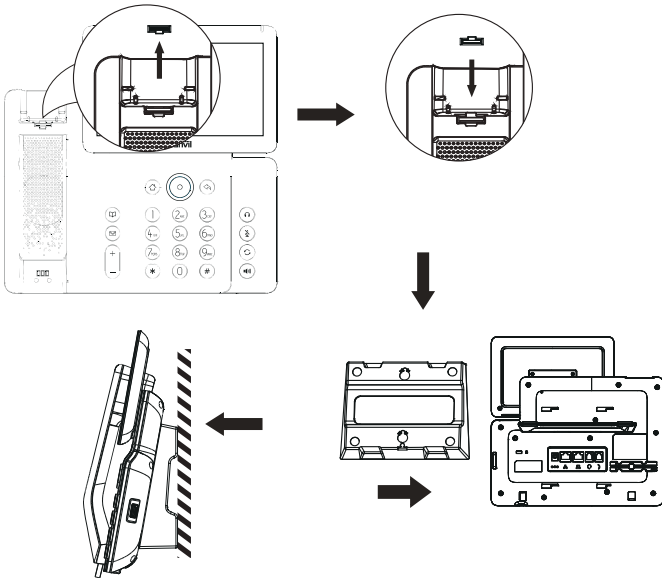

• Connecting to the device

Please connect power adapter, network, PC, headset, and handset to the corresponding ports as described in below picture.

- ① Power port: connect the power adapter.
- ② Network port: connect local area network or Internet.
- ③ PC port: the network port connect to the computer.
- ④ Headset port: connect headset.
- ⑤ Handset port: connect IP Phone handset.

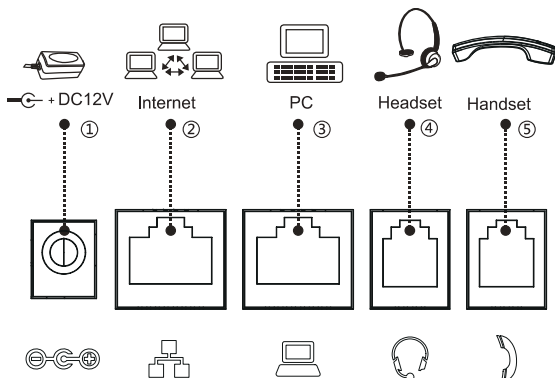

Note: You can contact your service provider for additional settings that may be necessary to configure the phone, or download the user manual and FAQ for more detailed information.

Network connect

Using Ethernet

1. The power on the device and connect the WAN port of the phone to the RJ45 socket of a hub/switch or a router (LAN side of the router) using the Ethernet cable.
2. The default is DHCP mode.

Using Wi-Fi

1. The power on the device and make sure the phone is idle.
2. Press Menu > Basic > WLAN, Enabled the Wi-Fi Feature.
3. Press scan to search for currently available wireless network.
4. Enter the available network and select the Wi-Fi you want to connect.
5. Press connect soft key and enter the appropriate password to connect to the Wi-Fi. The default is DHCP mode.

Phone configuration

Configuration via LCD menu of phone

1. Press Menu > Advanced (default password 123).
2. Select Network: To configure the Network Settings (IPv4/IPv6/IPv4&IPv6, DHCP/Static IP/PPPoE).
3. Select Accounts: To configure enable the account, fill the SIP server address, port, Auth.User, Auth.Password etc.
4. Save the configuration.

Configuration via web

1. Get the IP address from the phone: Press down key, or Menu > Status > ETH IP/Wi-Fi IP;
2. Login: Input the IP address in the web browser. The PC and phone should be in the same IP address segment (The default username and password are both 'admin');
3. Configure: Select network/account etc, and fill the relevant content;
4. Save the configuration.

Language settings

1. Press Menu > Basic > Language.
2. Select the desired language and press OK soft key.

Making a call

1. **Pre-dialing:** enter the phone number and pick up the handset.
2. **Direct dialing:** lift the handset and enter the phone number.
3. **Handsfree:** enter phone number and press or vice versa.
4. **Headset:** enter phone number and press or vice versa.
5. **Designated line:** press line key, enter phone number and press dial key.

Accepting a call

1. **Using the handset:** pick up the handset.
2. **Using the headset:** press .
3. **Using the handsfree:** press .

Redial

1. Press key, redial a call number.

简体中文 (ZH)

注意事项

1. 请不要在设备启动未完成或设备升级软件时断开电源，因为如刚才所述的操作将会导致设备本身的程序损坏，进而导致设备无法启动。
2. 请使用设备包装中的电源适配器，因为使用其他没有经过认证的替代电源适配器有可能对设备造成损害。

产品概览

V66 是一款集音视频于一体的彩屏商务话机，为专注于高效通讯的高级商务用户设计。原创美学设计风格，V66 搭配7英寸可调节高清彩色触控屏，拥有超高清的华丽音质，内置蓝牙5.4模块和支持2.4G/5G双频Wi-Fi且支持Wi-Fi 6，为用户提供卓越的交互和舒适的即时互联沟通体验。

包装清单

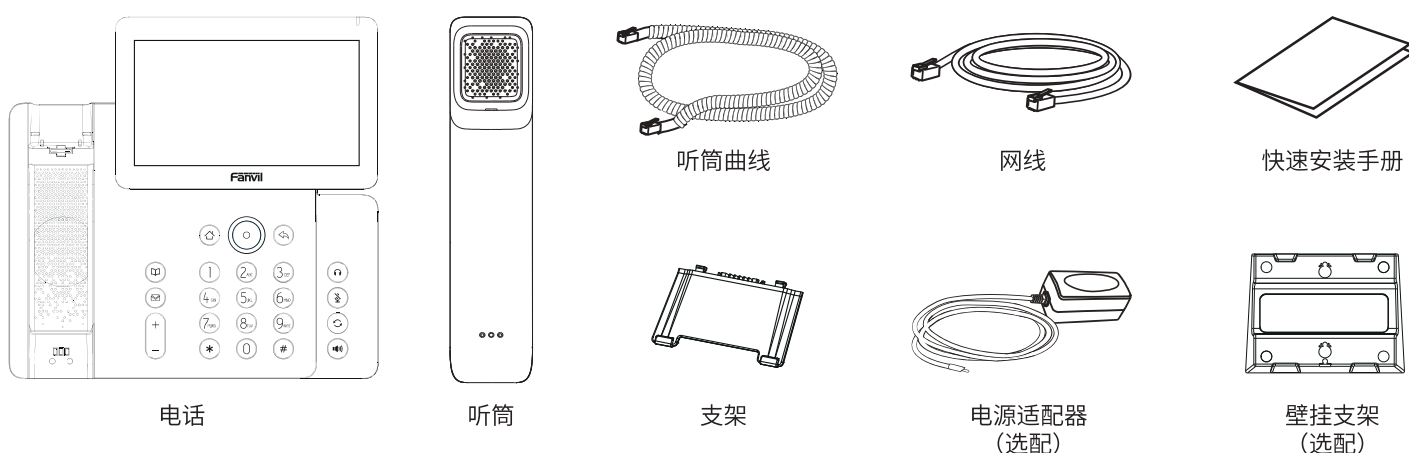

按键概览

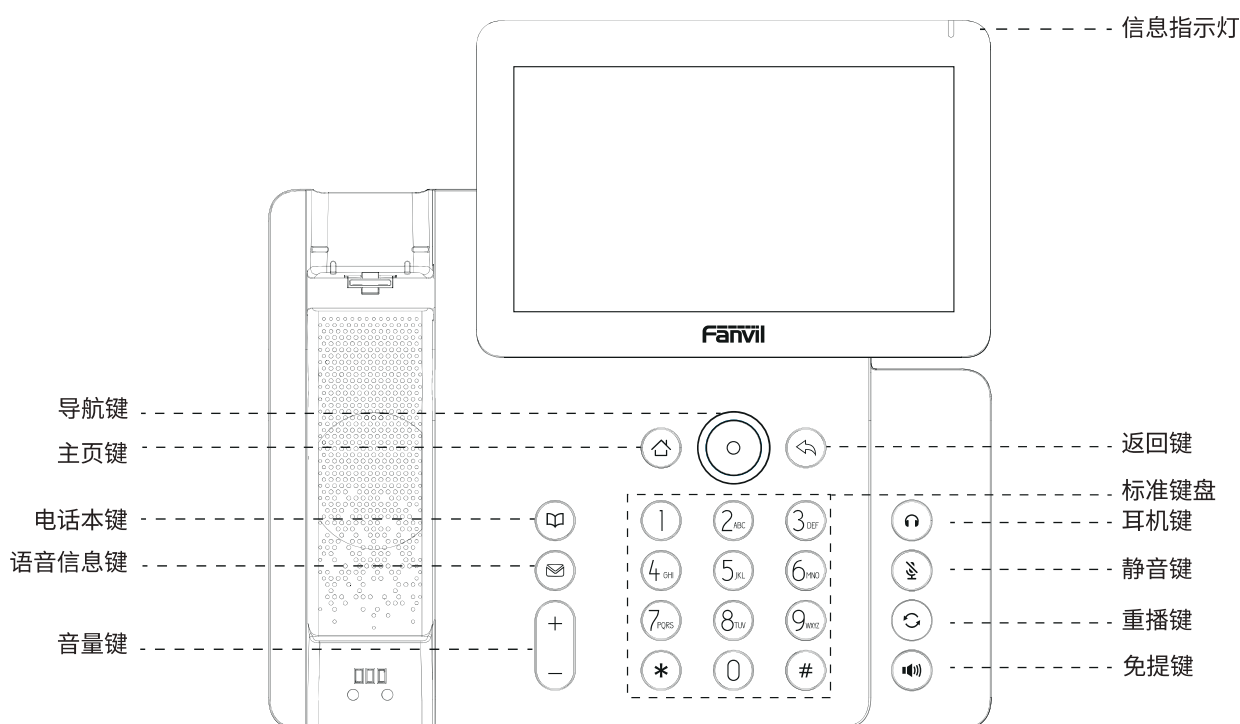

设备安装

请按照下面图片中的说明安装话机。

• 桌面支架安装

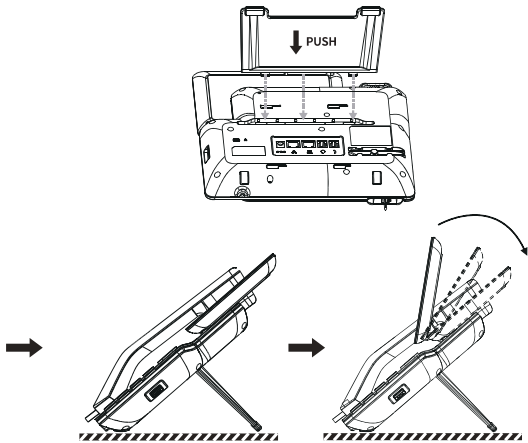

• 壁挂式安装

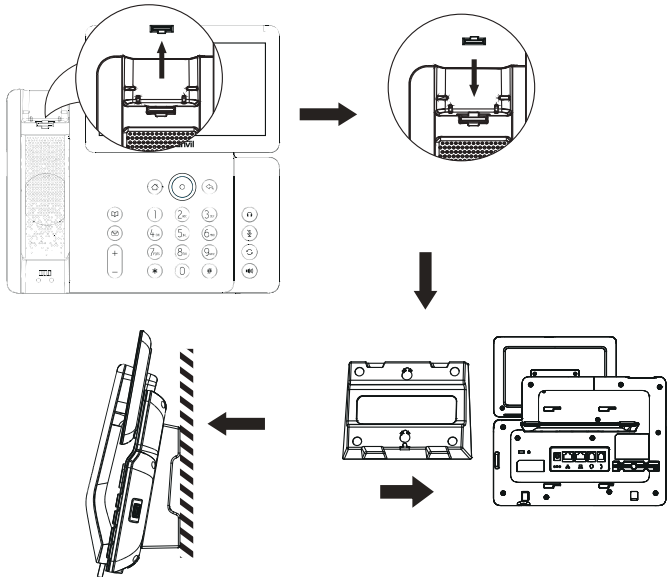

• 设备连接

请按下图说明将电源适配器，网络，PC，听筒，耳机连接到相应的端口。

- ① 电源接口：连接电源适配器。
- ② 网络接口：连接局域网或者互联网。
- ③ PC接口：连接电脑的网络接口。
- ④ 耳机接口：连接耳机。
- ⑤ 听筒接口：连接话机听筒。

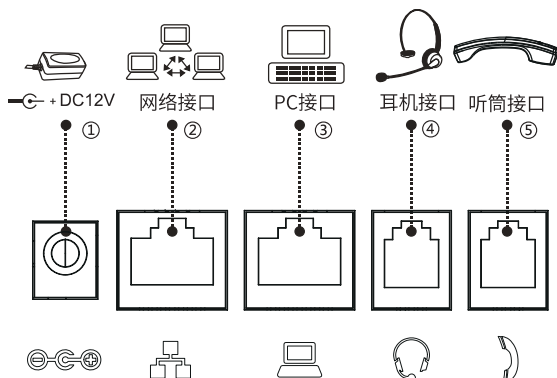

网络连接

通过以太网连接

1. 打开设备电源，并将话机的广域网端口连接到集线器/交换机或路由器的RJ45插座，使用网线连接。
2. 默认为DHCP模式。

通过Wi-Fi配置

1. 打开设备电源，并确保话机处于闲置状态；
2. 按下菜单 > 设置 > 无线网络，启用Wi-Fi；
3. 按扫描键搜索当前可用的无线网络；
4. 输入可用的网络并选择要连接的Wi-Fi；
5. 按连接软键并输入相应的密码连接到Wi-Fi，默认为DHCP模式。

电话设置

通过话机LCD菜单配置

1. 按菜单键 > 高级 (默认密码 123)；
2. 选择网络 > 配置网络设置 (IPv4/IPv6/IPv4&IPv6,DHCP/静态IP/PPPoE)；
3. 选择账号: 启用注册，并填写SIP服务器地址，端口，SIP用户名，密码等账号信息，注册新的SIP账号；
4. 保存配置。

通过网页配置

1. 从设备上获取IP地址: 按 向下导航键，或按菜单键 > 状态 > 以太网/无线网络；
2. 登录: 在网页浏览器上输入IP地址。电脑和电话应该处于同一个IP地址段，默认的用户名和密码都是“admin”；
3. 配置: 选择网络/账号等，并填写相关内容；
4. 保存配置。

语言设置

1. 按菜单键 > 设置 > 语言设置。
2. 选择需要的语言，并按下确认软按键。

拨打电话

1. 预拨号: 先输入电话号码，再拿起听筒。
2. 直接拨号: 先拿起听筒，再输入电话号码。
3. 免提: 先输入电话号码，再按下 ；顺序反之的操作亦可。
4. 耳机: 先输入电话号码，再按下 ；顺序反之的操作亦可。
5. 指定线路拨号: 按指定的线路键，输入电话号码，再按呼叫。

接听电话

1. 使用听筒接听: 拿起听筒。
2. 使用耳机接听: 按下 。
3. 使用免提接听: 按下 。

重拨

1. 按下 键，重拨上一个呼叫号码。

注意：如有其他需要的设置，请联系您的服务提供商，或下载用户手册和常见问题解答以获得更详细的配置说明。

Deutsch (DE)

Warnung

1. Schalten Sie das Gerät während des Systemstarts oder Firmware-Upgrades nicht aus und wieder ein. Sie können Firmware-Images beschädigen und eine Fehlfunktion des Geräts verursachen.
2. Verwenden Sie nur das im Lieferumfang des Geräts enthaltene Netzteil. Die Verwendung eines alternativen, nicht qualifizierten Netzteils kann das Gerät möglicherweise beschädigen.

Überblick

Das V66 ist ein Business-Telefon mit Farbbildschirm und integrierter Audio- und Videofunktion, das für fortgeschrittene Geschäftskunden entwickelt wurde, die Wert auf effiziente Kommunikation legen. Mit seinem originellen, ästhetischen Design verfügt das V66 über einen verstellbaren 7-Zoll-High-Definition-Farb-Touchscreen und eine hervorragende Klangqualität in Ultra-High-Definition-Qualität. Es ist mit Bluetooth 5.4 und 2.4G/5G Dual-Band-Wi-Fi ausgestattet und unterstützt Wi-Fi 6, was dem Benutzer eine hervorragende Interaktion und eine komfortable Echtzeit-Kommunikation ermöglicht.

Verpackungsliste

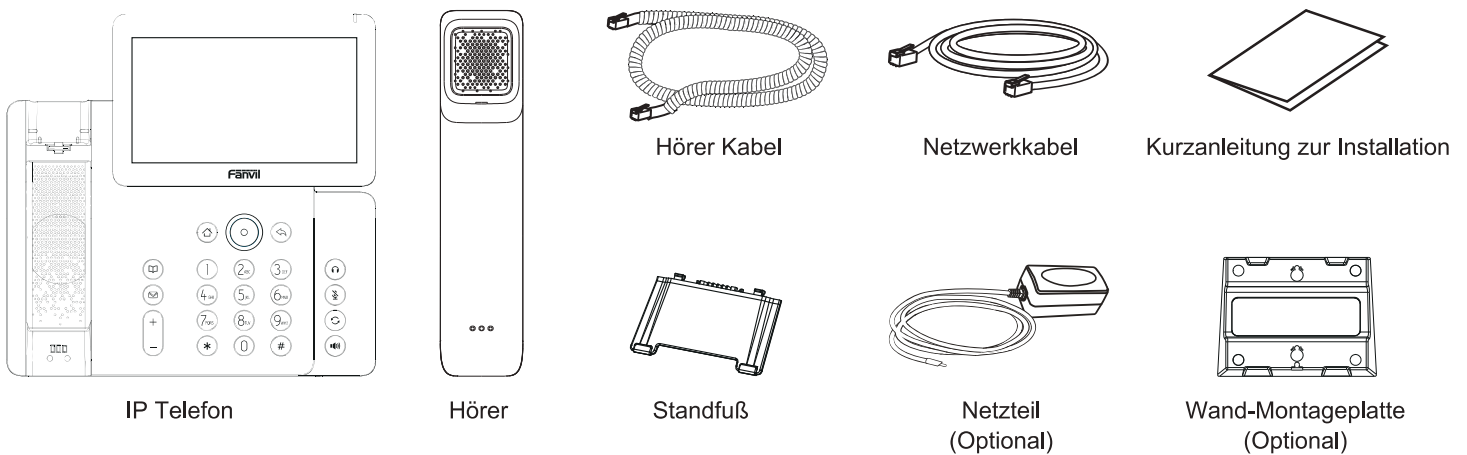

Tastenbeschreibung

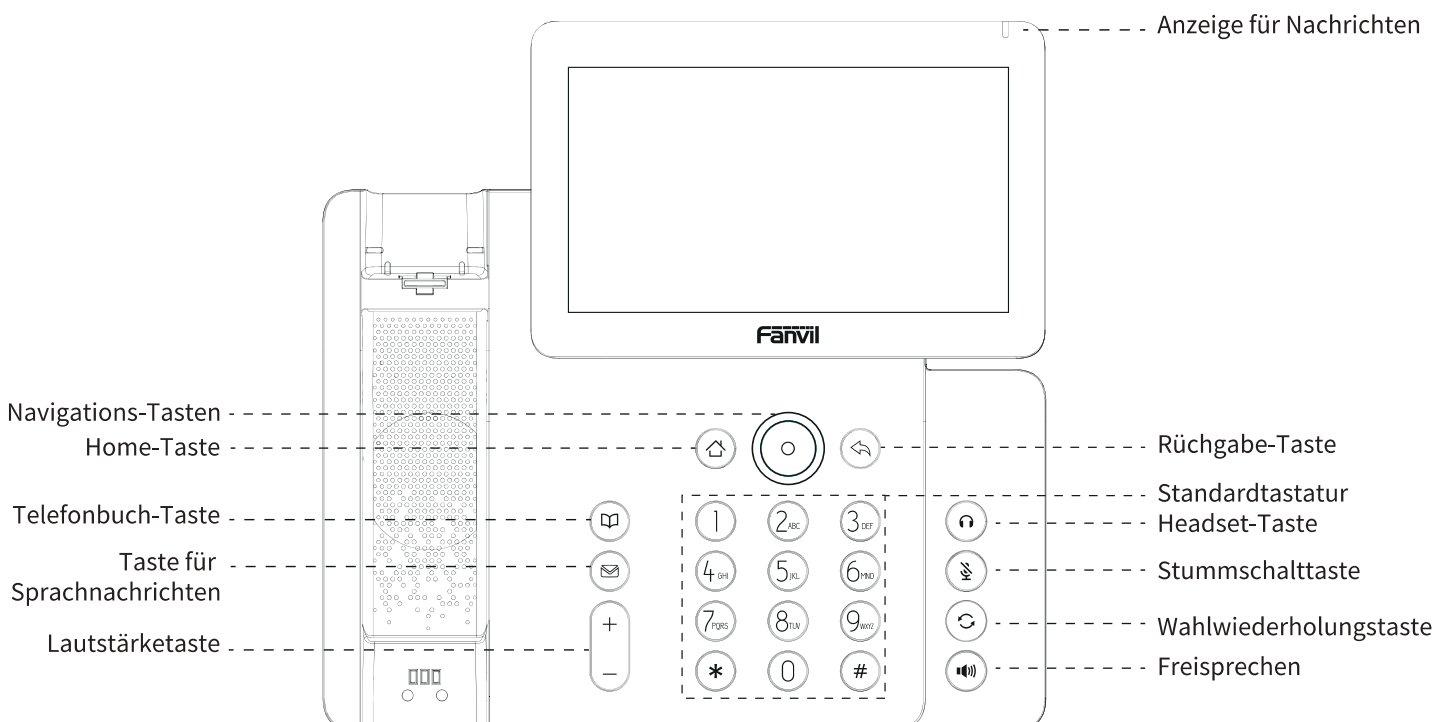

Installation

Bitte folgen Sie den untenstehenden Anweisungen

• Tischmontage

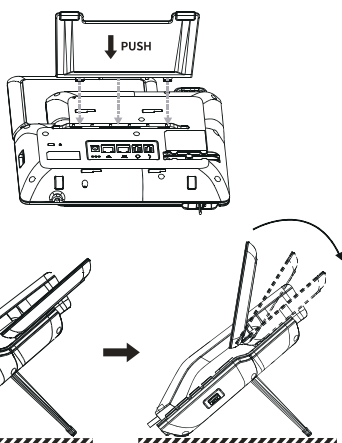

• Wandmontage

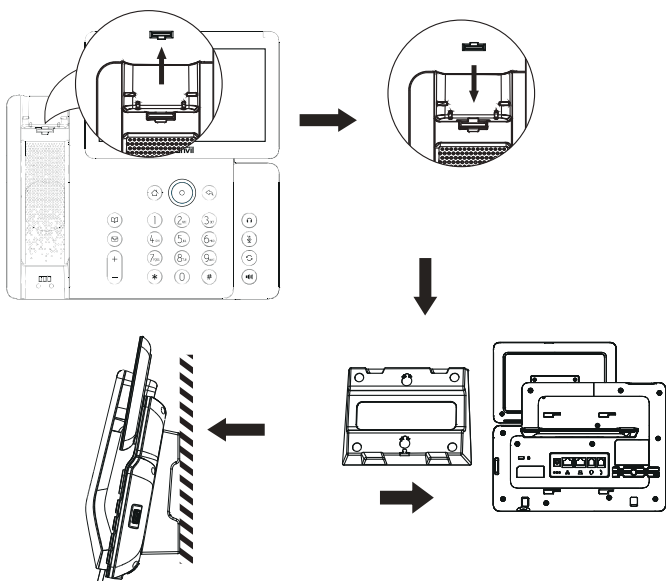

• Anbindung

Bitte schließen Sie das Netzteil, das Netzwerk, den PC, den Hörer und das Headset an die entsprechenden Anschlüsse an, wie in der Abbildung unten beschrieben.

- ① Stromanschluss: Schließen Sie das Netzteil an.
- ② Netzwerkanschluss: Anschluss eines lokalen Netzwerks oder das Internet.
- ③ PC-Anschluss: Der Netzwerkanschluss wird mit dem Computer verbunden.
- ④ Headset-Anschluss: Anschluss des Headsets.
- ⑤ Höreranschluss: Anschluss des IP-Telefon-Hörers.

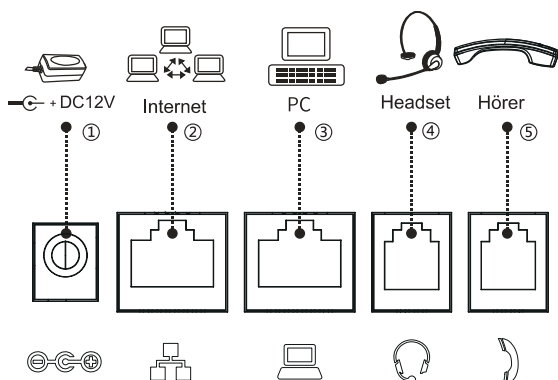

Netzwerkverbindung

Verwendung von Ethernet

1. Schalten Sie das Gerät ein und verbinden Sie den WAN-Port des Telefons über das Ethernet-Kabel mit der RJ45-Buchse eines Hubs/Switches oder eines Routers (LAN-Seite des Routers).
2. Die Standardeinstellung ist der DHCP-Modus.

Nutzung von WLAN

- Schalten Sie das Gerät ein und stellen Sie sicher, dass das Telefon im Ruhezustand ist.
2. Drücken Sie Menü > Basis > WLAN und aktivieren Sie die WLAN-Funktion.
 3. Drücken Sie „Scannen“, um nach den aktuell verfügbaren drahtlosen Netzwerken zu suchen.
 4. Wählen Sie das WLAN aus, mit dem Sie eine Verbindung herstellen möchten.
 5. Drücken Sie den Softkey „Verbinden“ und geben Sie das entsprechende Passwort ein, um eine Verbindung zum WLAN herzustellen. Der Standard-Betriebsmodus ist der DHCP-Modus.

Konfiguration

Konfiguration über das LCD-Menü des Telefons

1. Drücken Sie Menü > Erweitert (Standardpasswort 123).
2. Netzwerk wählen: Einstellungen von (IPv4/IPv6/IPv4&IPv6, DHCP/Static/PPPoE)
3. Um das Konto zu konfigurieren, geben Sie die Adresse des SIP-Servers, Port, Benutzernamen, Passwort usw. ein.
4. Speichern Sie die Konfiguration.

Konfiguration über Web

1. Rufen Sie die IP-Adresse von Ihrem Telefon ab: Drücken Sie © die Abwärtstaste oder Menü > Status > ETH IP / Wi-Fi IP.
2. Geben Sie die IP-Adresse in den Webbrowser ein. Der PC und das Telefon sollten sich im gleichen IP-Adressensegment befinden (der Standard-Benutzername und Passwort ist "admin").
3. Konfigurieren: Netzwerk/Leitung usw. auswählen. und relevante Inhalte einfügen.
4. Speichern Sie die Konfiguration.

Spracheinstellung

1. Drücken Sie die Taste Menü > Basis > Sprache.
2. Wählen Sie die gewünschte Sprache und drücken Sie OK.

Anruf aufbauen

1. **Wahlvorbereitung:** Geben Sie die Nummer ein und nehmen Sie den Hörer ab.
2. **Direktwahl:** Heben Sie den Hörer ab und wählen Sie die Nummer.
3. **Freisprechen:** Geben Sie eine Telefonnummer ein und drücken Sie .
4. **Headset:** Geben Sie eine Telefonnummer ein und drücken Sie .
5. **Ausgewiesene Linie:** Leitungstaste drücken, Rufnummer eingeben und Wähltaste drücken.

Anruf annehmen

1. **Hörer:** Nehmen Sie den Hörer ab.
2. **Headset:** Drücken Sie .
3. **Freisprechen:** Drücken Sie .

Wahlwiederholung

1. Drücken Sie um eine gewählte Nummer erneut zu wählen.

Hinweis: Wenden Sie sich für weitere Einstellungen zur Konfiguration des Telefons an Ihren Dienstleister oder laden Sie das Benutzerhandbuch und die häufig gestellten Fragen herunter, um detailliertere Informationen zu erhalten.

Español (ES)

Precauciones

1. Por favor, no apague el dispositivo durante el arranque del sistema o la actualización del firmware. Podría corromper las imágenes del firmware y causar un mal funcionamiento de la unidad.
2. Utilice únicamente el adaptador de corriente incluido en el paquete del dispositivo. El uso de un adaptador de corriente alternativo no calificado puede dañar la unidad.

Visión General

El V66 es un teléfono empresarial avanzado con pantalla a color que integra audio y vídeo, diseñado para usuarios empresariales que requieran el uso de funciones avanzadas que se centran en una comunicación eficiente. Con un estilo de diseño estético original, V66 cuenta con una pantalla táctil a color ajustable de alta definición de 7 pulgadas, una excelente calidad de sonido de ultra alta definición. Incorpora Bluetooth 5.4 y Wi-Fi de doble banda 2.4G/5G y es compatible con Wi-Fi 6, lo que proporciona a los usuarios una excelente interacción y una cómoda experiencia de comunicación interconectada en tiempo real.

Lista de embalaje

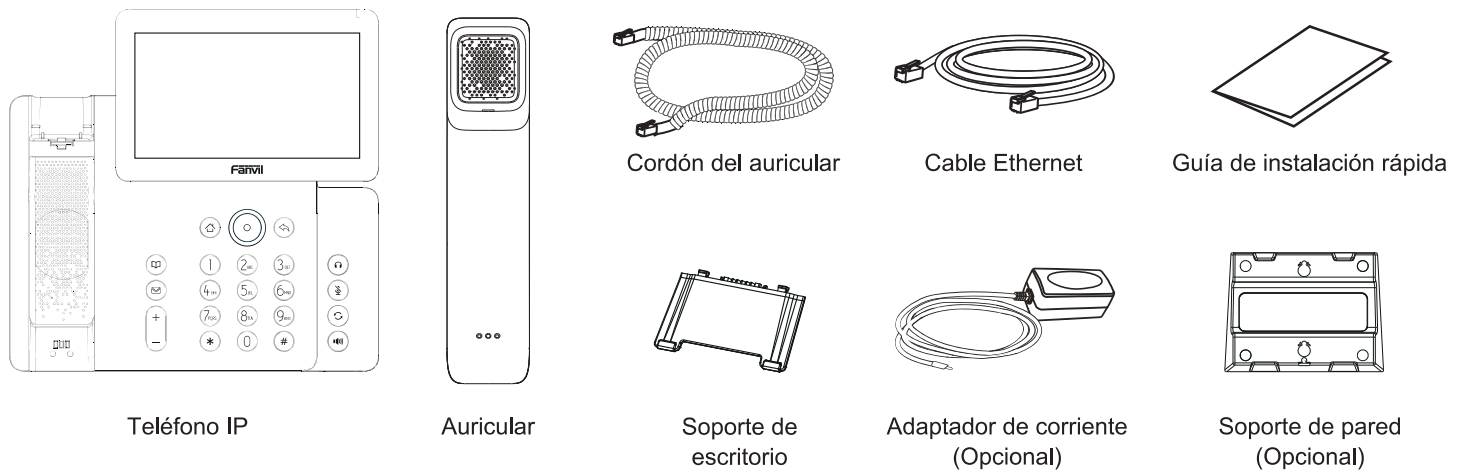

Descripción de las teclas

