

Bedienungsanleitung

Instruction de service

Operating instruction

Einschneider Feinbohrköpfe
EWE 41-203 Digital

Têtes à aléser à un tranchant
EWE 41-203 Digital

Single-cutter boring heads
EWE 41-203 Digital

Allgemeine Hinweise

- Max. Kühlmitteldruck: 40 bar
- Max. Betriebstemperatur: 40° C
- Wegbegrenzung des Werkzeugträgers beachten. Beim Verstellen keine Gewalt anwenden.
- Eine periodische Schmierung (ca. alle 20 Betriebsstunden) über den Schmiernippel gewährleistet eine hohe Genauigkeit bei langer Lebensdauer. Empfohlen wird leichtes Maschinenöl, z.B. Mobil Vactra Oil Nr. 2, BP Energol HLP-32, Klueber Isoflex PDP 94.
- Schutzklasse DIN 40050: IP 69K
- Feinbohrkopf kann mittels Bluetooth mit einem Smartphone oder Tablet gekoppelt werden. Im App Store kann die „BIG KAISER“ App heruntergeladen werden.
- Der Haftungsausschluss ist in der App ersichtlich.

Indications générales

- Pression max. de liquide de refroidissement: 40 bars
- Température max. de service: 40° C
- Prendre en considération que la course du chariot est limitée. Ne pas forcer lors du réglage.
- Un graissage périodique (env. toutes les 20 heures d'utilisation) par le graisseur garantit une haute précision et une longue durée de vie. Une huile légère de machine est recommandée p. ex. Mobil Vactra Oil No. 2, BP Energol HLP-D32, Klueber Isoflex PDP 94.
- Classification selon DIN 40050: IP 69K
- La tête à aléser peut se connecter à un Smartphone ou à une Tablette via Bluetooth. L'application "BIG KAISER" peut être téléchargée dans le App Store.
- La clause de non-responsabilité peut être trouvée dans l'application.

General Information

- Max. coolant pressure: 40 bar (580 psi)
- Max. operating temperature: 40° C (104° F)
- Note that the tool carrier travel is limited. Do NOT use force when adjusting.
- Periodic lubrication (every 20 operating hours approx.) via the lube nipple ensures high precision combined with long life. Light machine oil is recommended, e.g. Mobil Vactra Oil No. 2, BP Energol HLP-D32, Klueber Isoflex PDP 94.
- Protection category DIN 40050: IP 69K
- Fine boring head can be connected with a smartphone or a tablet. Download the app "BIG KAISER" for iOS or Andorid devices in the app stores.
- Check the disclaimer in the app.

Ersatzteile

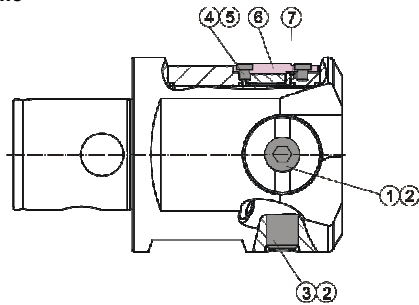

Pièces de rechange

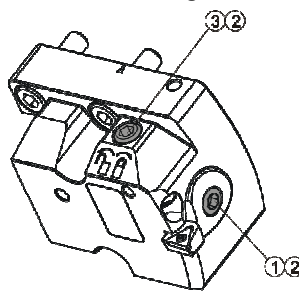

Spare parts

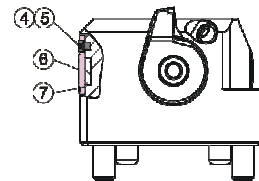

	①	M [Nm]	ft-lbs.	②	③	M [Nm]	ft-lbs.	④	M [Nm]	ft-lbs.
EWE 41	690.138	3	2.2	690.813	690.997	2.5	1.8	690.326	1	0.75
EWE 53	690.139	6	4.5	690.814	690.996	6	4.5			
EWE 68	690.141	12	9	690.816	690.469	10	7.5			
EWE 100					690.553	10	7.5			
EWE 200	690.140	12	9		690.469	10	7.5			

	⑤	⑥	⑦
EWE 41	694.808	395.170	395.161
EWE 53			
EWE 68			
EWE 100			
EWE 200			

Statements

This device complies with part 15 of the FCC Rules and Industry Canada license-exempt RSS standard(s). Operation is subject to the following two conditions:

1. This device may not cause harmful interference, and
2. this device must accept any interference received, including interference that may cause undesired operation.

Changes or modifications not expressly approved by the party responsible for compliance could void the user's authority to operate the equipment

