

# SVAKOM

## Mini Emma Neo User Manual

ENGLISH	1
FRANÇAIS	6
日本語	15
ESPAÑOL	21
DEUTSCH	26
РУССКИЙ	35
ITALIANO	42
한국인	49
中文	55



Raccolta differenziata dei rifiuti.  
Controlla le linee guida del tuo comune.

Version: V1.0  
WWW.SVAKOM.COM



@svakomusa



@svakomtheofficial



SVAKOM Official



@svakom\_usa



For the online manual, visit our website  
Pour le manuel en ligne, visitez notre site web  
オンライン・マニュアルは、当社のウェブサイトをご覧ください  
Para el manual en línea, visite nuestro sitio web  
Für das Online-Handbuch, besuchen Sie unsere Website  
Для получения интерактивного руководства посетите наш веб-сайт  
Per il manuale online, visita il nostro sito web  
온라인 매뉴얼은 저희 웹사이트를 방문하세요  
请访问我们的网站浏览在线版说明书  
[www.svakom.com/manual](http://www.svakom.com/manual)

## EN WARNING

This product is sold for novelty use only. This product can be used by adults only. It is not to be used by persons (including children) with limited physical, sensory, or mental abilities. Any person unable to operate this product by themselves should not use it. Any person who is under a physician's care or has a condition requiring the use of any medical device should consult their physician before use. Do not use on swollen, inflamed, blistered or broken skin. Do not use on head, face, throat, chest, stomach or bony body parts.

This product is not a medical device. No medical claims are warranted or implied by the use of this product. If you experience any discomfort during use, stop use immediately and seek professional medical attention.

## WELCOME

Congratulations on your SVAKOM purchase. Our innovative luxury products are designed to encourage safe exploration in the pursuit of sexual pleasure. Before use, please read this manual in full and comply with the safety information.

### Packaging contents

Mini Emma Neo, Charging Cable, Storage Pouch, User Manual

### Specifications

Product Name:	Mini Emma Neo
Product Code:	SA299C
Size:	170×40×40mm
Material:	Silicone, ABS Plastic
Weight:	130g
Battery Capacity:	600mAh
Battery Type:	Polymer Lithium Battery
Input:	5V=0.6A
Charging Time:	1.5H
Battery Life:	2H
Modes:	5+1 (Vibration + Intelligent)
Intensity Levels:	10 (Vibration)
Waterproof Level:	Waterproof
Sound Level:	≤60dB
Ideal Environment:	-10°C to +50°C
Operating Frequency:	2400.0-2483.5MHz
Transmitting Power:	+0.827dBm (Maximum)
FCC ID:	2A74F-SA299C

## OVERVIEW

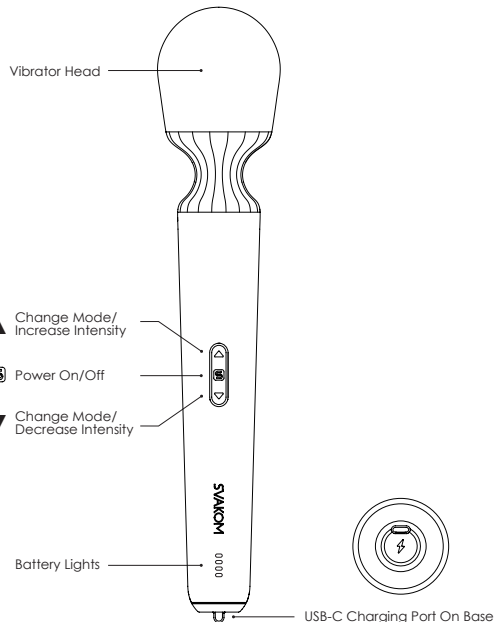

## HOW TO USE

### On/Off



- Press  for 2 seconds.
- To start, pause or resume vibration, press .

### Position

Use the vibrator head to stimulate external bodily areas.



### Intensity

This product has 10 vibration intensity levels.

- Press  to increase gradually or long press to skip to maximum. Press  to decrease gradually or long press to return directly to minimum.

### Mode

This product has 5+1 vibration modes. The bonus Intelligent Mode mimics sex rhythms with automatic variations.



- To change mode, double press  or .
- To enter/exit Intelligent Mode, double press .

### Memory function

This product resumes on the last mode used before it was turned off. Intensity always starts at the minimum.

### Travel lock

This product has a lock to stop it from turning on during travel.

- To lock the product it must be off. Press and hold  and  until surrounding lights flash. The product will stay turned off.
- To unlock, repeat the process. Product will stay turned off.
- If this product is locked, recharging will automatically unlock it.

### Apps and interactive features

For more play options, this product can be used with digital apps and platforms on a Bluetooth-enabled smart device. We recommend:

- SVAKOM App to customize settings, try short-range, long-distance and shared control, and interact with a partner at any distance;
- FeelConnect 3 App to sync with interactive adult video content; and
- FeelPerformer.com to live stream interactive webcam shows.



For full details, visit our website [www.svakom.com/app](http://www.svakom.com/app).

## CHARGING

Fully charge this product before first use. Insert USB-C plug into product and USB-A plug into power source.

Battery lights indicate the level of charge:

- 1 light Up to 25%
- 2 lights: 25-50%
- 3 lights: 50-75%
- 4 lights: 75-100%
- Flashing: Charging in progress

Note: Only use UL certified or equivalent, 5V output USB adapters for charging. Do not use fast chargers or adapters with output exceeding 5V.

## CLEANING, CARE AND STORAGE

- Clean this product before and after each use. Use warm water and mild soap, or suitable toy cleaner. Then rinse and allow to dry.
- The only lubricant compatible with this product is water-based lubricant. Do not use silicone-based lubricants or other substances.
- Store this product in a safe, dry place without exposure to direct sunlight, extreme heat or cold, or substances that may damage the materials.

## SAFETY INFORMATION

### Warnings against misuse

- For adult use only. For external use only. Use this product for the intended purpose only. Remove jewelry before use.
- Keep this product out of reach of children and pets.
- Avoid sharing this product with others due to the risk of sexually transmitted illness. Use protective measures when necessary.
- Do not use this product if you detect any damage, cracks or degradation.
- Do not attempt to modify or dismantle this product, including any non-replaceable batteries.
- If this product functions abnormally, stop use and visit the support section of our website.

### Battery maintenance

- This product contains non-replaceable, rechargeable polymer lithium batteries. Only charge this product where the local mains voltage level is appropriate for the product specifications.
- Do not use, clean, or immerse this product in water or other fluids during charging.
- For optimal battery life, recharge this product regularly even if not in use.
- Unplug the charging cable from the power supply immediately after charging.

## GENERAL INFORMATION

### Warranty and guarantee

Each SVAKOM product comes with a 2-year warranty and 10-year quality guarantee (excluding purchases from unauthorized online marketplace sellers). To register this product or make a claim, visit [www.svakom.com/warranty-claim](http://www.svakom.com/warranty-claim).

### Disposal of electronic devices and batteries

Applicable in the EU and other European countries with separate waste collection systems. As a consumer, you are legally obliged to turn in used batteries. Batteries and electronic devices should never be disposed of in household waste, but rather, brought to the appropriate collection point for the recycling. The crossed-out waste bin symbol is intended to expressly remind you of this: .

### Material safety

All SVAKOM products are manufactured using body-safe materials.

### International Certification

SVAKOM products have passed EU ROHS certification and meet EU CE Directive and WEEE Directive. SVAKOM products are "Green" meeting the official safety and environmental protection standard issued by agencies in Europe and North America.



#### Compliance with FCC Regulations

This device complies with part 15 of the FCC Rules. Operation is subject to the following two conditions: (1) This device may not cause harmful interference, and (2) this device must accept any interference received, including interference that may cause undesired operation. Any changes or modifications not expressly approved by the party responsible for compliance could void the user's authority to operate the equipment.

Note: This equipment has been tested and found to comply with the limits for a Class B digital device, pursuant to part 15 of the FCC Rules. These limits are designed to provide reasonable protection against harmful interference in a residential installation. This equipment generates uses and can radiate radio frequency energy and, if not installed and used in accordance with the instructions, may cause harmful interference to radio communications. However, there is no guarantee that interference will not occur in a particular installation. If this equipment does cause harmful interference to radio or television reception, which can be determined by turning the equipment off and on, the user is encouraged to try to correct the interference by one or more of the following measures:

- Reorient or relocate the receiving antenna.
- Increase the separation between the equipment and receiver.
- Connect the equipment into an outlet on a circuit different from that to which the receiver is connected.
- Consult the dealer or an experienced radio/TV technician for help.

The device has been evaluated to meet general RF exposure requirement. The device can be used in portable exposure condition without restriction.

#### Product Information

Additional Information: The EU CE Directive and the WEEE Directive are referred to as the "Twin Directives for Environmental Protection" or "Double Green Directives" and are used to restrict hazardous substances in electronic products including lead, cadmium, and mercury. RoHS stands for "Restriction of the Use of Certain Hazardous Substances"; and WEEE stands for "Waste Electrical and Electronic Equipment". Products that meet the standards set out in these two directives can be advertised as "Green Products".

EU CE Directive: is the collective name of a series of product standards issued by the European Union; enterprises complying with the standard may apply for CE certification mark on their products and labeling. SVAKOM products surpass the standards set out by these directives and are authorized to use the mark identifying that the products comply with all EU requirements.

Mini Emma Neo, declares that this Model is No: SA299C  
Product Name: Mini Emma Neo, is in compliance with the essential requirements and other relevant provisions of Directive 2014/53/EU. In accordance with Article 10(2) and Article 10(10), this product is allowed to be used in all EU member states.

Use Mini Emma Neo in the environment with the temperature between -10°C and +50°C.

SAR: The device complies with RF specifications when the device is used at 5mm from your body.

There is a risk of explosion if the battery is replaced by an incorrect type. Dispose of used batteries according to the instructions.

#### Meeting European Standards

##### NOTICE

Herby, SVAKOM declares that the radio equipment type vibrator "Mini Emma Neo" is in compliance with Directive 2014/53/EU. The full text of the EU declaration of conformity is available at the following internet address: [www.svakom.com/de-pdf](http://www.svakom.com/de-pdf)

The frequency band or bands in which the radio equipment vibrator "Mini Emma Neo" is operated at 2400.0-2483.5MHz and the maximum transmitting power emitted in the frequency band or bands is  $s \leq 6\text{dBm}$ .



#### Intellectual Property Rights Notice

This product, encompassing its design, technologies, trademark, associated branding, and all related materials, hereinafter collectively referred to as the "Protected Elements", are the exclusive property of SVAKOM. The Protected Elements are protected by international intellectual property laws and treaties, including but not limited to, copyright laws, patent laws, trademark laws, trade secret laws, and design rights.

#### Limitation of Liability

TO THE FULLEST EXTENT PERMITTED BY APPLICABLE LAW, SVAKOM, ITS AFFILIATES, OFFICERS, DIRECTORS, EMPLOYEES, AGENTS, SUPPLIERS OR LICENSORS SHALL NOT BE LIABLE FOR ANY INDIRECT, INCIDENTAL, SPECIAL, CONSEQUENTIAL OR EXEMPLARY DAMAGES, INCLUDING BUT NOT LIMITED TO, DAMAGES FOR LOSS OF PLEASURE, DISCOMFORT, PRODUCT MALFUNCTION, OR OTHER INTANGIBLE LOSSES, RESULTING FROM (I) YOUR ACCESS TO OR USE OF, OR INABILITY TO ACCESS OR USE, THE PRODUCT; (II) ANY ELECTRICAL OR BATTERY MALFUNCTION, INCLUDING BUT NOT LIMITED TO OVERHEATING, LEAKAGE, OR EXPLOSION; (III) ANY UNINTENDED PHYSICAL EFFECTS OR DISCOMFORT RESULTING FROM PRODUCT USAGE; (IV) ANY DAMAGES OR INJURIES CAUSED BY IMPROPER USE, STORAGE, OR HANDLING OF THE PRODUCT; AND (V) ANY MISREPRESENTATIONS OR MISUNDERSTANDINGS ABOUT THE PRODUCT'S FUNCTIONALITY OR PURPOSE.

NOTWITHSTANDING ANYTHING TO THE CONTRARY CONTAINED HEREIN, SVAKOM'S LIABILITY TO YOU FOR ANY DAMAGES ARISING FROM OR RELATED TO THIS AGREEMENT (FOR ANY CAUSE WHATSOEVER AND REGARDLESS OF THE FORM OF THE ACTION), WILL AT ALL TIMES BE LIMITED TO THE AMOUNTS YOU'VE PAID SVAKOM FOR THIS PRODUCT.

SOME JURISDICTIONS DO NOT ALLOW THE EXCLUSION OR LIMITATION OF CERTAIN DAMAGES. SO SOME OF THE ABOVE LIMITATIONS AND EXCLUSIONS MAY NOT APPLY TO YOU. IN SUCH JURISDICTIONS, SVAKOM'S LIABILITY WILL BE LIMITED TO THE FULLEST EXTENT PERMITTED BY APPLICABLE LAW.

SVAKOM HEREBY DISCLAIMS ALL WARRANTIES OF ANY KIND, EITHER EXPRESS OR IMPLIED, STATUTORY OR OTHERWISE, INCLUDING BUT NOT LIMITED TO ANY WARRANTIES OF MERCHANTABILITY, NON-INFRINGEMENT, AND FITNESS FOR PARTICULAR PURPOSE.

THE LIMITATION OF LIABILITY SECTION SHALL SURVIVE ANY TERMINATION OR EXPIRATION OF THIS MANUAL OR YOUR USE OF THE SVAKOM PRODUCT.

DESIGNED AND DEVELOPED BY SVAKOM UNITED STATES INC  
MADE IN CHINA

Manufactured by Qianhe Add: Building 3, No. 3, Chang'an Fengsheng Road,  
Chang'an Town, Dongguan, Guangdong, China

Svakom Europe BV  
Herengracht 449 A, 1017BR Amsterdam, Netherlands

© 2024 SVAKOM. All rights reserved.

**Website:** www.svakom.com

**Support:** support@svakom.com

## FR MISE EN GARDE

Ce produit est vendu à titre de nouveauté seulement. Ce produit ne peut être utilisé que par des adultes, il ne doit pas être utilisé par des personnes (y compris des enfants) dont les facultés physiques, sensorielles ou mentales sont limitées. Toute personne incapable d'opérer ce produit par elle-même doit s'abstenir de l'utiliser. Toute personne sous les soins d'un médecin ou dont l'état requiert le recours à un dispositif médical doit consulter son médecin avant de l'utiliser. Ne pas utiliser sur une peau présentant une entorse, une inflammation ou une lésion. Ne pas utiliser sur la tête, sur le visage, sur la gorge, sur le ventre ou sur des parties osseuses du corps.

Ce produit n'est pas un dispositif médical. Aucune garantie médicale n'est donnée ou impliquée dans l'utilisation de ce produit. Si vous ressentez une gêne pendant l'utilisation, suspendez immédiatement l'usage et consultez un médecin.

## BIENVENUE

Nous vous remercions d'avoir acheté un produit SVAKOM. Nos produits de luxe innovants sont conçus pour encourager une exploration en toute sécurité dans la recherche du plaisir sexuel. Avant l'utilisation, veuillez lire le présent manuel dans son intégralité et observer les informations relatives à la sécurité.

### Contenus de l'emballage

Mini Emma Neo, câble de rechargement, pochette de rangement, manuel d'utilisation

### Caractéristiques

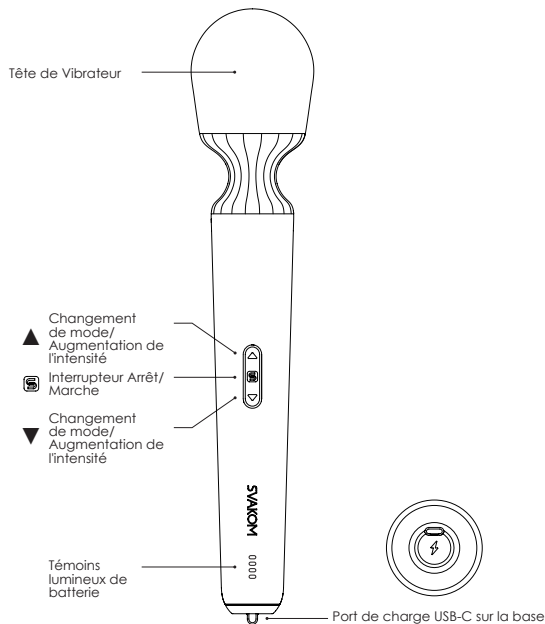

Nom du produit:	Mini Emma Neo
Code du produit:	SA299C
Dimensions:	170×40×40mm
Matériau:	Silicone, Plastique ABS
Poids:	130g
Capacité de la batterie:	600mAh
Type de batterie:	Batterie Au Lithium Polymère
Entrée:	5V=0,6A
Temps de recharge:	1,5H
Durée de vie de la batterie:	2H
Modes:	5+1 (Vibration + Intelligent)
Degré d'intensité:	10 (Vibration)
Degré d'étanchéité:	Étanche
Niveau acoustique:	≤60dB
Environnement idéal:	-10°C à +50°C
Fréquence de fonctionnement:	2400,0-2483,5MHz
Puissance de transmission:	+0.827dBm (Maximum)
Identifiant FCC:	2A74F-SA299C

## APERÇU GÉNÉRAL



## MODE D'EMPLOI

### Marche/Arrêt



- Appuyez sur  pendant 2 secondes.
- Pour démarrer, mettre en pause ou relancer le vibreur, appuyez sur .

### Position

Utilisez la tête du vibreur pour stimuler les zones externes du corps.

### Intensité

Ce produit dispose de 10 niveaux d'intensité de vibration.

- Appuyez sur  pour augmenter progressivement, ou exercez une pression prolongée pour passer directement sur l'intensité maximum. Appuyez sur  pour diminuer progressivement ou exercez une pression prolongée pour retourner directement au minimum.

### Mode

Ce produit dispose de 5+1 modes de vibration. Le mode Intelligent en prime imite les rythmes sexuels avec variations automatiques.



- Pour changer de mode, appuyez deux fois de suite sur  ou .
- Pour entrer/quitter le mode Intelligent, appuyez deux fois de suite sur .

### Fonction de mémoire

Ce produit redémarre sur le dernier mode utilisé lorsqu'il a été utilisé la dernière fois. L'intensité commence toujours au minimum.

### Blocage en déplacement

Ce produit est doté d'un mécanisme de blocage qui l'empêche de s'allumer pendant les voyages.

- Pour activer la sécurité en voyage, le produit doit être éteint. Appuyez sans relâcher sur  et  jusqu'à ce que les témoins proches clignotent. Le produit restera alors éteint.
- Pour le débloquent, répéter la procédure. Le produit restera éteint.
- Si ce produit est bloqué, le recharger le déblocuera automatiquement.

### Applications et fonctionnalités interactives

Ce produit peut être utilisé avec des applications et des plateformes numériques sur un appareil intelligent équipé de la fonction Bluetooth pour jouer d'autres options à découvrir. Nous recommandons :

- Application SVAKOM pour personnaliser les paramètres, essayer les commandes à courte ou longue distance ou les commandes partagées, et interagir avec un partenaire à n'importe quelle distance ;
- Application FeelConnect 3 pour la synchronisation avec des vidéos à contenu adulte interactif ; et
- FeelPerformer.com pour des spectacles interactifs en direct par webcam.



Pour des détails complets, visitez notre site Internet [www.svakom.com/app](http://www.svakom.com/app).

## CHARGEMENT

Rechargez complètement le produit avant la première utilisation. Insérez la fiche USB-C dans la source d'alimentation.

Les témoins lumineux de la batterie indiquent le niveau de chargement :

- 1 indicateur lumineux : jusqu'à 25 %
- 2 indicateurs lumineux : 25-50%
- 3 indicateurs lumineux : 50-75 %
- 4 indicateurs lumineux : 75-100 %
- Clignotant : chargement en cours

Remarque : Utilisez uniquement des adaptateurs USB certifiés UL ou équivalents avec une sortie de 5V pour la charge. N'utilisez pas de chargeurs rapides ou d'adaptateurs avec une sortie supérieure à 5V.

## NETTOYAGE, ENTRETIEN ET STOCKAGE

- Nettoyez ce produit avant et après chaque utilisation. Pour cela, utilisez de l'eau chaude tiède et un détergent léger, ou des produits de nettoyage pour jouets, puis rincez et laissez sécher.
- Le seul lubrifiant compatible avec ce produit est un lubrifiant à base d'eau. N'utilisez pas de lubrifiants à base de silicone ou d'autres substances.
- Rangez ce produit dans un endroit sûr et sec, sans l'exposer à la lumière directe du soleil, à des températures chaudes ou froides extrêmes, ou à des substances susceptibles d'endommager les matériaux.

## INFORMATIONS RELATIVES À LA SÉCURITÉ

### Mises en garde contre les usages inappropriés

- À usage adulte seulement. Pour usage externe seulement. Utilisez le produit pour les finalités prévues seulement. Retirez la bijouterie avant usage.
- Gardez ce produit hors de la portée des enfants et des animaux domestiques.
- Évitez de partager ce produit avec d'autres personnes en raison du risque de maladies sexuellement transmissibles. Utilisez des mesures de protection si nécessaire.
- N'utilisez pas ce produit si vous détectez des dommages, des fentes ou des marques de dégradation.
- N'essayez pas de modifier ou démonter ce produit, y compris les batteries non remplaçables.
- Si ce produit fonctionne de façon anormale, suspendez l'utilisation et visitez la section d'assistance de notre site Internet.

### Entretien de la batterie

- Ce produit contient des batteries au lithium polymère rechargeables non remplaçables. Ne chargez ce produit que si la tension au secteur disponible localement répond aux spécifications du produit.
- N'utilisez pas, ne nettoyez pas ou n'immergez pas ce produit dans l'eau ou dans tout autre liquide en cours de chargement.
- Pour optimiser la durée de vie des batteries, rechargez ce produit régulièrement, même lorsqu'il n'est pas utilisé.
- Débranchez le câble de chargement de l'alimentation électrique immédiatement après le chargement.

## INFORMATIONS GÉNÉRALES

### Garantie

Chaque produit SVAKOM est couvert par une garantie de 2 ans et une garantie de qualité de 10 ans (en excluant toutefois les produits achetés auprès de revendeurs en ligne non autorisés). Pour enregistrer ce produit ou présenter une réclamation, visitez le site [svakom.com/warranty-claim](http://svakom.com/warranty-claim).

### Mise au rebut des dispositifs électroniques et des batteries

Applicable dans l'UE et d'autres pays européens avec des systèmes de collecte différenciée des déchets. En tant que consommateur, vous êtes sous l'obligation légale de disposer des batteries usées dans les modalités prévues. Les batteries et les dispositifs électroniques ne doivent jamais être misés au rebut avec les déchets ménagers : ils doivent être déposés dans les points de collection prévus aux fins du recyclage. Le symbole de poubelle barrée a pour objet de vous rappeler cette disposition : 



### Sécurité du matériel

Tous les produits de SVAKOM sont fabriqués à partir de matériaux sûrs pour l'organisme.

### Certification internationale

Les produits SVAKOM ont obtenu la certification RoHS de l'UE et sont conformes aux directives CE et DEEE de l'UE. Les produits SVAKOM sont « verts » et répondent aux normes officielles de sécurité et de protection de l'environnement établies par les agences d'Europe et d'Amérique du Nord.

### Conformité aux réglementations de la FCC

Cet appareil est conforme à la partie 15 des règles de la FCC. Son utilisation est soumise aux deux conditions suivantes : (1) Cet appareil ne doit pas causer d'interférences nuisibles et (2) cet appareil doit accepter toute interférence reçue, y compris les interférences susceptibles de provoquer un fonctionnement indésirable. Tout changement ou modification non expressément approuvés par la partie responsable de la conformité peut annuler le droit de l'utilisateur à faire fonctionner l'équipement.

**Remarque :** Cet équipement a été testé et déclaré conforme aux limites imposées aux appareils numériques de classe B, conformément à la partie 15 des règles de la FCC. Ces limites sont conçues pour fournir une protection raisonnable contre les interférences nuisibles dans une installation résidentielle. Cet équipement génère, utilise et peut émettre de l'énergie de fréquence radio et, s'il n'est pas installé et utilisé conformément aux instructions, peut causer des interférences nuisibles aux communications radio. Cependant, il n'y a aucune garantie que des interférences ne se produiront pas dans une installation particulière. Si cet équipement provoque des interférences nuisibles à la réception de la radio ou de la télévision, ce qui peut être déterminé en éteignant et en allumant l'équipement, l'utilisateur est encouragé à essayer de corriger les interférences en prenant une ou plusieurs des mesures suivantes :

- Réorienter ou déplacer l'antenne de réception.
- Augmenter la distance entre l'appareil et le récepteur.
- Connecter l'équipement à une prise de courant sur un circuit différent de celui auquel le récepteur est connecté.
- Consulter le revendeur ou un technicien radio/TV expérimenté pour obtenir de l'aide.

L'appareil a été évalué pour répondre aux exigences générales en matière d'exposition aux radiofréquences. L'appareil peut être utilisé sans restriction dans des conditions d'exposition portable.

## Informations sur le produit

Informations complémentaires : La directive CE de l'UE et la directive DEEE sont appelées « directives jumelles pour la protection de l'environnement » ou « directives doubles vertes » et sont utilisées pour limiter les substances dangereuses dans les produits électroniques, notamment le plomb, le cadmium et le mercure. RoHS est l'abréviation de « Restriction of the Use of Certain Hazardous Substances », ce qui signifie « Restriction de l'utilisation de certaines substances dangereuses » ; DEEE est l'abréviation de « Déchets d'équipements électriques et électroniques ». Les produits qui répondent aux normes définies dans ces deux directives peuvent être présentés comme des « produits verts ».

Directive CE de l'UE : il s'agit du nom collectif d'une série de normes de produits publiées par l'Union européenne ; les entreprises qui se conforment à la norme peuvent demander l'opposition de la marque de certification CE sur leurs produits et leur étiquetage. Les produits SVAKOM dépassent les normes établies par ces directives et sont autorisés à utiliser la marque identifiant que les produits sont conformes à toutes les exigences de l'UE.

Mini Emma Neo, déclare que ce modèle est N° : SA299C

Nom du produit : Mini Emma Neo, est conforme aux exigences essentielles et aux autres dispositions pertinentes de la directive 2014/53/UE. Conformément à l'article 10, paragraphe 2, et à l'article 10, paragraphe 10, ce produit peut être utilisé dans tous les États membres de l'UE.

Utiliser Mini Emma Neo dans un environnement dont la température est comprise entre -10 °C et +50 °C.

SAR : L'appareil est conforme aux spécifications RF lorsqu'il est utilisé à 5 mm du corps.

Il y a un risque d'explosion si la batterie est remplacée par un type incorrect. Éliminez les piles usagées conformément aux instructions.

## Conforme aux normes européennes

### Avis

Par la présente, SVAKOM déclare que l'équipement radio de type vibreur « Mini Emma Neo » est conforme à la directive 2014/53/UE. Le texte intégral de la déclaration de conformité de l'UE est disponible à l'adresse internet suivante : [www.svakom.com/de-pdf](http://www.svakom.com/de-pdf)

La ou les bandes de fréquences dans lesquelles l'équipement radioélectrique vibreur « Mini Emma Neo » est exploité sont de 2400,0-2483,5MHz et la puissance d'émission maximale émise dans la ou les bandes de fréquences est de 5±6dBm.



## Avis sur les droits de propriété intellectuelle

Ce produit, y compris sa conception, ses technologies, sa marque, son image de marque associée et tous les matériaux connexes, ci-après dénommés collectivement les « Éléments protégés », sont la propriété exclusive de SVAKOM. Les Éléments protégés sont protégés par les lois et traités internationaux en matière de propriété intellectuelle, y compris, mais sans s'y limiter, les lois sur les droits d'auteur, les brevets, les marques, les secrets commerciaux et les droits de conception.

## Limitation de la responsabilité

DANS TOUTE LA MESURE PERMISE PAR LA LOI APPLICABLE, SVAKOM, SES FILIALES, SES DIRIGEANTS, SES ADMINISTRATEURS, SES EMPLOYÉS, SES AGENTS, SES FOURNISSEURS OU SES CONCEDEANTS DE LICENCE NE PEUVENT ÊTRE TENUS RESPONSABLES DES DOMMAGES INDIRECTS, ACCESSOIRES, SPÉCIAUX, CONSÉCUTIFS OU EXEMPLAIRES, Y COMPRIS, MAIS SANS S'Y LIMITER, LES DOMMAGES POUR PERTE DE PLAISIR, INCONFORT, DYSFONCTIONNEMENT DU PRODUIT OU AUTRES PERTES INTANGIBLES, RÉSULTANT (I) DE VOTRE ACCÈS AU PRODUIT, DE SON UTILISATION OU DE L'IMPOSSIBILITÉ D'Y ACCÉDER OU DE L'UTILISER ; (II) TOUT DYSFONCTIONNEMENT ÉLECTRIQUE OU DE LA BATTERIE, Y COMPRIS, MAIS SANS S'Y LIMITER, LA SURCHAUFFE, LA FUITE OU L'EXPLOSION ; (III) TOUT EFFET PHYSIQUE INVOLONTAIRE OU INCONFORT RÉSULTANT DE L'UTILISATION DU PRODUIT ; (IV) TOUT DOMMAGE OU BLESSURE CAUSÉS PAR UNE UTILISATION, UN RANGEMENT OU UNE MANIPULATION INADÉQUATS DU PRODUIT ; ET (V) TOUTE DÉCLARATION ERRONÉE OU TOUT MALENTENDU CONCERNANT LA FONCTIONNALITÉ OU L'OBJECTIF DU PRODUIT.

NONOBTANT TOUTE DISPOSITION CONTRAIRE CONTENUE DANS LES PRÉSENTES, LA RESPONSABILITÉ DE SVAKOM À VOTRE EGARD POUR TOUT DOMMAGE DÉCOULANT DE OU LIÉ À CET ACCORD (POUR QUELQUE CAUSE QUE CE SOIT ET QUELLE QUE SOIT LA FORME DE L'ACTION) SERA À TOUT MOMENT LIMITÉE AUX MONTANTS QUE VOUS AVEZ PAYÉS À SVAKOM POUR CE PRODUIT.

CERTAINES JURIDICTIONS N'AUTORISENT PAS L'EXCLUSION OU LA LIMITATION DE CERTAINS DOMMAGES, DE SORTE QUE CERTAINES DES LIMITATIONS ET EXCLUSIONS CI-DESSUS PEUVENT NE PAS VOUS ÊTRE APPLICABLES. DANS CES JURIDICTIONS, LA RESPONSABILITÉ DE SVAKOM SERA LIMITÉE DANS TOUTE LA MESURE PERMISE PAR LA LOI APPLICABLE.

SVAKOM REJETTE PAR LA PRÉSENTE TOUTE GARANTIE DE QUELQUE NATURE QUE CE SOIT, EXPRESSE OU IMPLICITE, LÉGALE OU AUTRE, Y COMPRIS, MAIS SANS S'Y LIMITER, TOUTE GARANTIE DE QUALITÉ MARCHANDE, D'ABSENCE DE CONTREFAÇON ET D'ADEQUATION À UN USAGE PARTICULIER.

LA SECTION RELATIVE À LA LIMITATION DE RESPONSABILITÉ SURVIVRA À TOUTE RÉSILIATION OU EXPIRATION DU PRÉSENT MANUEL OU À VOTRE UTILISATION DU PRODUIT SVAKOM.

CONÇU ET DÉVELOPPÉ PAR SVAKOM UNITED STATES INC  
PRODUIT EN CHINE

Fabriqué par Qianhe  
Adresse : Bâtiment 3, No. 3, route Chang'an Fengsheng, ville de Chang'an, Dongguan, Guangdong, Chine

Svakom Europe BV  
Herengracht 449 A, 1017BR Amsterdam, Pays-Bas

© 2024 SVAKOM. Tous droits réservés.

Site Internet: [www.svakom.com](http://www.svakom.com)

Assistance: [support@svakom.com](mailto:support@svakom.com)



## JP 警告

本製品はノベルティグッズとしてのみ販売しております。本製品は大人の方のみご使用いただけます。身体的、感覚的、または精神的な能力に制限のある人（子供を含む）は使用しないこと。本製品を自分で操作できない人は使用しないでください。医師の治療を受けている人または医療機器を使用している人は、使用前に医師に相談してください。腫れている肌、炎症を起こしている肌、水ぶくれのある肌、骨折している肌には使用しないでください。頭、顔、喉、胸、胃、骨ばった体の部分には使用しないでください。

本製品は医療機器ではありません。本製品の使用は、医学的な使用を保証または示唆するものではありません。使用中に不快感を感じた場合は、直ちに使用を中止し、専門医の診察を受けてください。

## ようこそ

SVAKOMご購入おめでとうございます。当社の革新的な高級製品は、性的快感を追求する際の安全な探求を奨励するように設計されています。ご使用前に、この取扱説明書をよくお読みになり、安全に関する情報を遵守してください。

## 梱包内容

Mini Emma Neo、充電ケーブル、収納ポーチ、取扱説明書

## 製品仕様

製品名:	Mini Emma Neo
製品コード:	SA299C
サイズ:	170×40×40mm
素材:	シリコン、ABS樹脂
重量:	130g
電池容量:	600mAh
バッテリータイプ:	ポリマーリチウム電池
入力:	5V=0.6A
充電時間:	1.5H
バッテリー寿命:	2H
モード:	5+1 ( 振動 + インテリジェント )
強度レベル:	10 ( 振動 )
防水レベル:	防水
サウンドレベル:	≤60dB
理想的な温度:	-10°C から +50°C
動作周波数:	2400.0-2483.5MHz
送信電力:	+0.827dBm ( 最大 )
FCC ID:	2A74F-SA299C

## 概要

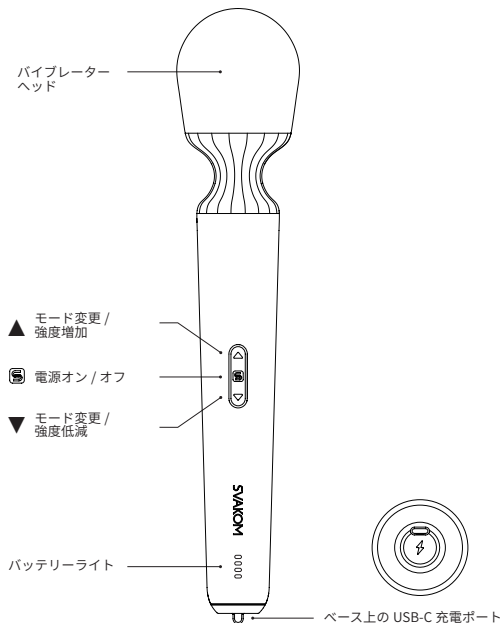

## 使用方法

### オン/オフ

- を2秒間押します。
- ・振動の開始、一時停止、再開するには、●を押してください。

### 使用部位

バイブレーターのヘッドを使い、身体の外側を刺激します。

### 振動強度

本製品には10段階の振動強度があります。

- ・▲を押して徐々に増加させるか、長押しして最大値までスキップします。▼を押して徐々に減少させるか、長押しして直接最小値に戻します。

### モード

本製品には5+1振動モードがあります。ボナースのインテリジェント・モードは、自動バリエーションでセックスのリズムを模倣します。

- ・モードを変更するには、▲または▼をダブル押します。
- ・インテリジェントモードに入る/出るには、●をダブル押します。

### メモリー機能

本製品は、電源を切る前に使用していた最後のモードで復帰します。強度は常に最小値から始まります。

### トラベルロック

- ・本製品には、旅行中に電源が入らないようにするロックが付いています。
- ・製品をロックするには、電源をオフする必要があります。周囲のライトが点滅するまで▲と▼を押し続けます。製品の電源は切られたままです。
- ・ロックを解除するには、このプロセスを繰り返してください。本製品の電源は切られたままです。
- ・本製品がロックされている場合、再充電すると自動的にロックが解除されます。

### アプリとインタラクティブ機能

本製品は、Bluetooth対応スマートデバイスのデジタルアプリやプラットフォームと連動させることができます。お勧めは:

- ・SVAKOMアプリで設定をカスタマイズし、近距離、遠距離、共有コントロールを試し、どの距離でもパートナーと対話することができます。
- ・FeelConnect 3アプリはインタラクティブなアダルトビデオコンテンツと同期します。
- ・FeelPerformer.comでインタラクティブなウェブカメラショーをライブストリーミングします。



詳細については、ウェブサイト [www.svakom.com/app](http://www.svakom.com/app) をご覧ください。

### 充電

最初に使用する前に、本製品を完全に充電してください。USB-C プラグを製品に差し込み、USB-A プラグを電源に差し込みます。

バッテリーライトは充電レベルを示します:

- ・1 灯: 25%以下
- ・2 灯: 25-50%
- ・3 灯: 50-75%
- ・4 灯: 75-100%
- ・点滅: 充電中

注意: 充電には、UL 認証済みまたは同等の 5V 出力 USB アダプタのみを使用してください。高速充電器や 5V を超える出力のアダプタは使用しないでください。

### クリーニング、手入れ、保管

- ・本製品は、使用前と使用后に必ず洗浄してください。ぬるま湯と中性石鹸、または適切なおもちゃ用洗剤を使用し、すいで乾燥させてください。
- ・本製品に適合する潤滑剤は水性潤滑剤のみです。シリコン系の潤滑剤などは使用しないでください。
- ・本製品は、直射日光の当たった場所、極端に高温または低温の場所、素材を損傷する恐れのある物質の近く、安全で乾燥した場所に保管してください。

### 安全情報

#### 誤用に関する警告

- ・成人のみが使用できます。外用のみです。本製品は本来の目的のみに使用してください。使用前にアクセサリは外してください。
- ・お子様やペットの手の届かないところに保管してください。
- ・性感染症のリスクがあるため、本製品を他の人と共有することは避けてください。必要な場合は保護手段を使用してください。
- ・本製品に損傷、亀裂、劣化が見られる場合は使用しないでください。
- ・交換不可能なバッテリーが含まれるため、本製品を改造または分解しないでください。
- ・本製品に異常が発生した場合は、使用を中止し、弊社ウェブサイトのサポートページをご覧ください。

#### バッテリーのメンテナンス

- ・本製品には、交換不可能な充電式ポリマーリチウム電池が使用されています。本製品の充電は、現地の主電源電圧レベルが本製品の仕様に適した場所でのみ行ってください。
- ・充電中は、本製品を水やその他の液体に浸したり、洗浄したり、使用したりしないでください。
- ・最適なバッテリー寿命のため、本製品を使用していない場合でも定期的に充電してください。充電後はすぐに充電ケーブルを電源から抜いてください。

### 一般情報

#### 保証

SVAKOM の各製品には、2年間の保証と10年間の品質保証が付いています（無許可のオンラインマーケットプレイス販売者からの購入を除く）。本製品の登録またはクレームについては、[www.svakom.com/warranty-claim](http://www.svakom.com/warranty-claim) をご覧ください。

#### 電子機器とバッテリーの廃棄

EUより廃棄物分別収集システムのあるその他の欧州諸国で適用されます。消費者としては、使用済みバッテリーを返却する法的義務があります。バッテリーや電子機器は、決して家庭ゴミとして廃棄せず、リサイクルのために適切な回収場所に持ち込みます。十字のゴミ箱マークは、このことを明示的に思い出させるためのものです: ④。

#### 素材の安全性

すべての SVAKOM 製品は身体に安全な素材を使用して製造されています。

#### 国際認証

EU の RoHS 指令や EU の EC WEEE 指令に適合しています。「グリーン」である SVAKOM 製品は、欧州と北米の政府機関による安全性と環境保護基準に適合しています。



## FCC 規制への適合

本製品は FCC 規則のパート 15 に準拠しています。操作は次の 2 つの条件を満たす必要があります。(1) 本製品は有害な干渉を発生することはありません。(2) 本製品は、望ましくない動作を引き起こす可能性のある干渉を含め、受信したあらゆる干渉を受け入れなければなりません。コンプライアンスに責任を持つ当事者によって明示的に承認されていない変更または修正は、この装置を操作するユーザーの権限を無効する可能性があります。

**注意:** 本製品はテストされ、FCC 規則のパート 15 に従ったクラス B デジタル装置の制限に違反していないことが確認されています。これらの制限は、住宅地区での設置における危険な干渉に対する正当な保護を行うために策定されています。本製品が、手順に従って設置され、使用されない場合、無線周波数エネルギーを生成、使用、放射する恐れがあり、無線通信に危険な干渉を発生させる恐れがあります。しかし、特定の設置で干渉が起こらないことを保証することはできません。本製品が無線またはテレビの受信に危険な干渉を生じさせるかどうかは機器をオン、オフに切り替えることによって判断できますが、機器が危険な干渉を生じさせない場合、使用者が以下のいずれか 1 つ以上の方法で、干渉を修正することをお勧めします:

- 受信アンテナの向きまたは場所を変える。
- 機器と受信機の間の距離を広げる。
- 受信側の機器が接続されている電源回路とは異なるコンセントに本装置を接続する。
- 販売店または実績のあるラジオ・テレビ修理業者に相談する。

このデバイスはすでにテストされており、一般的な RF の暴露要件を満たすことができます。本製品は、その RF 被曝に関する制限への準拠が評価および確認されています。

## 製品情報

その他の情報: 欧州連合の CE 指令と WEEE 指令は、「環境保護のための双子の指令」または「双子のグリーン指令」として知られ、電子製品に含まれる鉛、カドミウム、水銀などの有害物質を制限するために使用されています。ROHS 指令は「特定有害物質使用制限」を意味し、WEEE 指令とは「電気・電子機器廃棄物に関する」法であります。この 2 つの指令に規定された条件を満たした製品は「グリーン製品」として宣伝することができます。

EU の CE 指令: 欧州連合 (EU) が一括して発行する一連の製品規格の総称であり、準拠する企業は、製品やラベルに CE 認証マークを申請することができます。SVAKOM 製品は、これらの指令によって規定された基準を上回るものであり、EU のすべての要件を満たすことを示すというマークの使用が許可されています。

モデル Mini Emma Neo の品番: SA299C

製品名: Mini Emma Neo は指令 2014/53/EU の必須要件及びその他の関連規定に適合しています。文書第 10 条 2 項および第 10 条 10 項により、本製品は EU 加盟国すべてで使用が許可されています。

Mini Emma Neo は -10°C ~ +50°C までの使用環境でご使用ください。

SAR: 身体から 5 ミリ離れた場所で使用される場合、本製品は RF 仕様準拠しています。

バッテリーを不適切なタイプに交換した場合、爆発の危険性があります。使用済み電池は、取扱説明書の「使用上のご注意」に従って廃棄してください。

## 欧州規格に適合

### お知らせ

当社において、「Mini Emma Neo」が新無線機器バイプレーター指令 2014/53/EU に適合宣言を行うことになりました。EU の「適合宣言」文書の全文は次のインターネットアドレスから入手できます: [www.svakom.com/de-pdf](http://www.svakom.com/de-pdf)

無線デバイスバイプレーター「Mini Emma Neo」が動作する周波数帯域は 2400.0-2483.5MHz であり、複数の周波数帯域で放射される最大送信電力は  $\leq +6\text{dBm}$  であります。



## 知的財産権に関する声明

本製品は、デザイン、技術、商標、関連ブランド、およびすべての関連材料を含み、以下、「保護されている構成要素」と総称され、SVAKOM の独自のかつ包括的な所有財産です。保護されている構成要素は、著作権法、特許法、商標法、商業秘密法、意匠権を含むが、これらに限定されない国際的な知的財産権法および条約によって保護されます。

## 責任の制限

適用法により許可される最大範囲において、当社、関連会社、役員、取締役、従業員、代理人、サプライヤーまたはライセンサーは、使用者に対して、以下に起因する、喜びの喪失、不快感、製品の不具合、特別、偶発的、懲罰的、間接的または結果的ないかなる損害またはその他の損失による損害を含むがこれに限定されない、その損害の責任を負いません。(I) お客様による本製品へのアクセスもしくは使用、またはアクセスもしくは使用不能 (II) オーバーヒート、漏電、爆発を含むがこれらに限定されない、電氣的またはバッテリーの不具合 (III) 本製品の使用に起因する予期せぬ身体的影響または不快感、(IV) 本製品の不適切な使用、保管、取り扱いに起因する損害または傷害 (V) 機能や使用に関する表示または誤解を生じさせる表示。

本契約中の反対の趣旨の規定にかかわらず、本契約に起因または関連して生じるすべての損害に対する当社の責任 (原因および訴訟形態を問わず) は、お客様が実際に支払った金額を上限とするものに限定されます。

一部の法域では、特定の損害の除外または制限が認められていないため、上記の制限および除外が適用されない場合があります。そのような管轄区では、当社の責任は適用される法律で許容される最大限の範囲に限定されます。

当社は、本条項に従い、商品性、非侵害および特定の目的への適合性に関する保証を含むもののこれらに限定されない、あらゆる種類の明示的な、黙示的な、法定のまたは他の保証を放棄します。

責任制限条項は、本書の終了または失効、またはお客様の SVAKOM 製品の使用終了後も有効に存続するものとします。

SVAKOM UNITED STATES INC によって設計・開発  
中国製

製造元: Qianhe 住所: 中国広東省东莞市長安鎮長安豐盛路 3 号ビル 3

Swakom Europe BV  
Herengracht 449 A, 1017BR Amsterdam, Netherlands

© 2024 SVAKOM. 全著作権所有。  
ウェブサイト: [www.svakom.com](http://www.svakom.com)  
サポート: [support@svakom.com](mailto:support@svakom.com)

## ES ADVERTENCIA

Este producto se vende solo para uso novedoso. Este producto solo puede ser utilizado por adultos. No debe ser utilizado por personas (incluidos niños) con capacidades físicas, sensoriales o mentales limitadas. Cualquier persona incapaz de manejar este producto por sí misma no debe utilizarlo. Cualquier persona que esté bajo el cuidado de un médico o tenga una condición que requiera el uso de cualquier dispositivo médico debe consultar a su médico antes de usarlo. No lo utilice sobre la piel hinchada, inflamada, ampollada o rota. No lo utilice en la cabeza, cara, garganta, pecho, estómago o partes huesudas del cuerpo.

Este producto no es un dispositivo médico. El uso de este producto no implica ni garantiza ningún uso médico. Si experimenta alguna molestia durante su uso, deje de utilizarlo inmediatamente y solicite atención médica profesional.

## BIENVENIDO

Felicitaciones por su compra de SVAKOM. Nuestros innovadores productos de lujo están diseñados para fomentar la exploración segura en la búsqueda del placer sexual. Antes de usar, lea este manual en su totalidad y cumpla con la información de seguridad.

### Contenido del embalaje

Mini Emma Neo, Cable de Carga, Bolsa de Almacenamiento, Manual de Usuario

### Especificaciones

Nombre del producto:	Mini Emma Neo
Código de producto:	SA299C
Tamaño:	170×40×40mm
Material:	Silicona, plástico ABS
Peso:	130g
Capacidad de la batería:	600mAh
Tipo de batería:	Batería de polímero de litio
Entrada:	5V=0,6A
Tiempo de carga:	1,5H
Duración de la batería:	2H
Modos:	5+1 (Vibración + Inteligente)
Niveles de intensidad:	10 (Vibración)
Nivel de impermeabilidad:	Resistente al agua
Nivel sonoro:	≤60dB
Ambiente Ideal:	-10°C a +50°C
Frecuencia de funcionamiento:	2400,0-2483,5MHz
Potencia de Transmisión:	+0.827dBm (Máximo)
FCC ID:	2A74F-SA299C

## VISIÓN GENERAL

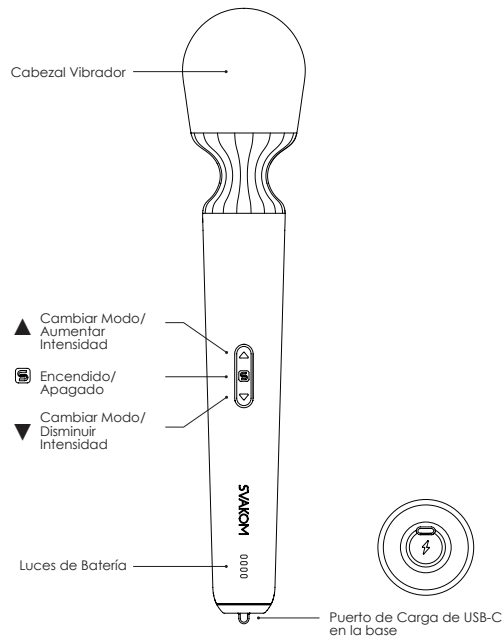

## CÓMO USAR

### On/Off



- Pulse  durante 2 segundos.
- Para iniciar, pausar o reanudar la vibración, pulse .

### Posición

Utiliza el cabezal vibrador para estimular zonas corporales externas.



### Intensidad

Este producto tiene 10 niveles de intensidad de vibración.

- Pulse  para aumentar gradualmente o pulse prolongadamente para saltar al máximo. Pulse  para disminuir gradualmente o mantenga pulsado para volver directamente al mínimo.

### Modo

Este producto tiene 5+1 modos de vibración. El modo inteligente adicional imita los ritmos sexuales con variaciones automáticas.



- Para cambiar de modo, pulsa dos veces  o .
- Para entrar/salir del Modo Inteligente, pulsa dos veces .

### Función de memoria

Este producto se reanuda en el último modo utilizado antes de apagarse. La intensidad siempre comienza en el mínimo.

### Bloqueo de desplazamiento

Este producto tiene un bloqueo para evitar que se encienda durante el viaje.

- Para bloquear el producto debe estar apagado. Mantenga pulsado  y  hasta que las luces de alrededor parpaddeen. El producto permanecerá apagado.
- Para desbloquearlo, repita el proceso. El producto permanecerá apagado.
- Si el producto está bloqueado, al recargarlo se desbloqueará automáticamente.

### Aplicaciones y funciones interactivas

Para más opciones de juego, este producto puede utilizarse con aplicaciones y plataformas digitales en un dispositivo inteligente con Bluetooth. Recomendamos:

- SVAKOM App para personalizar la configuración, probar el control a corta distancia, a larga distancia y compartido, e interactuar con una pareja a cualquier distancia;
- FeelConnect 3 App para sincronizar con contenido de vídeo interactivo para adultos; y
- FeelPerformer.com para retransmitir en directo espectáculos interactivos con webcam.



Para más información, visite nuestro sitio web [www.svakom.com/app](http://www.svakom.com/app).

## CARGA

Cargue completamente este producto antes de usarlo por primera vez. Inserte la clavija USB-C en el producto y la clavija USB-A en la fuente de alimentación.

Las luces de la batería indican el nivel de carga:

- 1 luz: Hasta el 25%
- 2 luces: 25-50%
- 3 luces: 50-75%
- 4 luces: 75-100%
- Intermitente: Carga en curso

Nota: Solo use cargadores USB con salida de 5V certificados por UL o equivalentes para la carga. No use cargadores rápidos ni adaptadores con una salida superior a 5V.

## LIMPIEZA, CUIDADO Y ALMACENAMIENTO

- Limpie este producto antes y después de cada uso. Utilice agua tibia y jabón suave, o un limpiador de juguetes adecuado, luego enjuague y deje secar.
- El solo lubricante compatible con este producto es el lubricante a base de agua. No utilice lubricantes a base de silicona u otras sustancias.
- Guarde este producto en un lugar seguro y seco, sin exponerlo a la luz solar directa, al calor o al frío extremos, ni a sustancias que puedan dañar los materiales.

## INFORMACIÓN DE SEGURIDAD

### Advertencias contra el uso indebido

- Solo para uso de adultos. Solo para uso externo. Utilice este producto solo para el fin previsto. Quítese las joyas antes de usarlo.
- Mantenga este producto fuera del alcance de los niños y los animales domésticos.
- Evite compartir este producto con otras personas debido al riesgo de enfermedades de transmisión sexual. Utilice medidas de protección cuando sea necesario.
- No utilice este producto si detecta algún daño, grieta o degradación.
- No intente modificar ni desmontar este producto, incluidas las pilas no sustituibles.
- Si este producto funciona de forma anormal, deje de utilizarlo y visite la sección de asistencia de nuestro sitio web.

### Mantenimiento de las pilas

- Este producto contiene baterías de polímero de litio recargables no sustituibles. Solo cargue este producto donde el nivel de voltaje de la red local sea adecuado para las especificaciones del producto.
- No utilice, limpie ni sumerja este producto en agua u otros líquidos durante la carga.
- Para una duración óptima de la batería, recargue este producto con regularidad aunque no lo utilice.
- Desconecte el cable de carga de la fuente de alimentación inmediatamente después de la carga.

## INFORMACIÓN GENERAL

### Garantía y aval

Cada producto de SVAKOM viene con una garantía de 2 años y una garantía de calidad de 10 años (excluyendo a los fabricantes no autorizados en el mercado en línea). Para registrar este producto o hacer una reclamación, visite [www.svakom.com/warranty-claim](http://www.svakom.com/warranty-claim).

### Eliminación de aparatos electrónicos y pilas

Aplicable en la UE y otros países europeos con sistemas de recogida selectiva de residuos. Como consumidor, tiene la obligación legal de entregar las pilas usadas. Las pilas y los aparatos electrónicos no deben tirarse nunca a la basura doméstica, sino que deben llevarse al punto de recogida adecuado para su reciclaje. El símbolo del cubo de basura tachado pretende recordárselo expresamente: .

### Seguridad de los materiales

Todos los productos de SVAKOM están fabricados con materiales seguros para el cuerpo.

### Certificación internacional

Los productos SVAKOM han superado la certificación ROHS de la UE y cumplen la Directiva CE y la Directiva RAEE de la UE. Los productos SVAKOM son "ecológicos" y cumplen las normas oficiales de seguridad y protección del medio ambiente emitidas por organismos de Europa y Norteamérica.



### Cumplimiento de la normativa FCC

Este dispositivo cumple la parte 15 de las normas de la FCC. El funcionamiento está sujeto a las dos condiciones siguientes: (1) Este dispositivo no puede causar interferencias perjudiciales, y (2) este dispositivo debe aceptar cualquier interferencia recibida, incluidas las interferencias que puedan causar un funcionamiento no deseado. Cualquier cambio o modificación no aprobado expresamente por la parte responsable del cumplimiento podría anular la autoridad del usuario para utilizar el equipo.

Nota: Este equipo ha sido probado y cumple los límites establecidos para los dispositivos digitales de Clase B, de conformidad con el apartado 15 de las normas de la FCC. Estos límites están diseñados para proporcionar una protección razonable contra interferencias perjudiciales en una instalación residencial. Este equipo genera, utiliza y puede irradiar energía de radiofrecuencia y, si no se instala y utiliza de acuerdo con las instrucciones, puede causar interferencias perjudiciales en las comunicaciones por radio. Sin embargo, no hay garantía de que no se produzcan interferencias en una instalación concreta. Si este equipo causa interferencias perjudiciales en la recepción de radio o televisión, lo que puede determinarse apagando y encendiendo el equipo, se recomienda al usuario que intente corregir la interferencia mediante una o más de las siguientes medidas:

- Reoriente o reubique la antena receptora.
- Aumente la separación entre el equipo y el receptor.
- Conecte el equipo a una toma de corriente de un circuito distinto al que está conectado al receptor.
- Consulte al distribuidor o a un técnico experto en radio/TV para obtener ayuda.

El dispositivo ha sido evaluado para cumplir los requisitos generales de exposición a RF. El dispositivo puede utilizarse en condiciones de exposición portátil sin restricciones.

### Información sobre el producto

Información adicional: La Directiva CE de la UE y la Directiva RAEE se conocen como las "Directivas gemelas para la protección del medio ambiente" o "Directivas verdes dobles" y se utilizan para restringir las sustancias peligrosas en los productos electrónicos, incluidos el plomo, las cadenas y el mercurio. ROHS son las siglas en inglés de "Restricción de la utilización de determinadas sustancias peligrosas" y RAEE son las siglas en inglés de "Residuos de aparatos eléctricos y electrónicos". Los productos que cumplen las normas establecidas en estas dos directivas pueden anunciarse como "productos ecológicos".

Directiva CE de la UE: es el nombre colectivo de una serie de normas sobre productos emitidas por la Unión Europea, las empresas que cumplen la norma pueden solicitar la marca de certificación CE en sus productos y etiquetado. Los productos SVAKOM superan las normas establecidas por estas directivas y están autorizados a utilizar la marca que identifica que los productos cumplen todos los requisitos de la UE.

Mini Emma Neo, declara que este Modelo es N.º: SA299C

Nombre del producto: Mini Emma Neo, cumple los requisitos esenciales y otras disposiciones pertinentes de la Directiva 2014/53/UE. De conformidad con el artículo 10, apartados 2 y 10, este producto puede utilizarse en todos los Estados miembros de la UE.

Utilice Mini Emma Neo en un entorno con una temperatura comprendida entre -10 °C y +50 °C.

SAR: El dispositivo cumple las especificaciones de radiofrecuencia cuando se utiliza a 5 mm del cuerpo.

Existe riesgo de explosión si se sustituye la batería por otra de tipo incorrecto. Deseche las pilas usadas siguiendo las instrucciones.

### Cumplimiento de las normas europeas

#### Aviso

Por el presente documento, SVAKOM declara que el equipo de radio tipo vibrador "Mini Emma Neo" es conforme a la Directiva 2014/53/UE. El texto completo de la declaración de conformidad de la UE está disponible en la siguiente dirección de Internet: [www.svakom.com/de-pdf](http://www.svakom.com/de-pdf)

La banda o bandas de frecuencia en las que funciona el equipo de radio vibrador "Mini Emma Neo" es de 2402-2480MHz y la potencia máxima de transmisión emitida en la banda o bandas de frecuencia es de  $s+10\text{dBm}$ .



#### Aviso sobre derechos de propiedad intelectual

Este producto, incluyendo su diseño, tecnologías, marca registrada, marca asociada y todos los materiales relacionados, en lo sucesivo denominados colectivamente los "Elementos Protegidos", son propiedad exclusiva de SVAKOM. Los Elementos protegidos están protegidos por leyes y tratados internacionales de propiedad intelectual, incluidas, entre otras, leyes de derechos de autor, leyes de patentes, leyes de marcas registradas, leyes de secretos comerciales y derechos de diseño.

#### Exención de responsabilidad

EN LA MÁXIMA MEDIDA PERMITIDA POR LA LEY APLICABLE, SVAKOM, SUS AFILIADOS, FUNCIONARIOS, DIRECTORES, EMPLEADOS, AGENTES, PROVEEDORES O LICENCIARIOS NO SERÁN RESPONSABLES DE NINGUN DAÑO INDIRECTO, INCIDENTAL, ESPECIAL, CONSECUENTE O EJEMPLAR, INCLUYENDO PERO NO LIMITADO A, DANOS POR PÉRDIDA DE PLACER, INCOMODIDAD, MAL FUNCIONAMIENTO DEL PRODUCTO U OTRAS PÉRDIDAS INTANGIBLES, RESULTANTES DE (I) SU ACCESO O USO DE, O INCAPACIDAD PARA ACCEDER O UTILIZAR, EL PRODUCTO; (II) CUALQUIER MAL FUNCIONAMIENTO ELÉCTRICO O DE LA BATERÍA, INCLUIDOS, ENTRE OTROS, EL SOBRECALENTAMIENTO, LAS FUGAS O LAS EXPLOSIONES; (III) CUALQUIER EFECTO FÍSICO NO DESEADO O MOLESTIA RESULTANTE DEL USO DEL PRODUCTO; (IV) CUALQUIER DAÑO O LESIÓN CAUSADOS POR EL USO, ALMACENAMIENTO O MANIPULACIÓN INADECUADOS DEL PRODUCTO; Y (V) CUALQUIER TERCIVERSACIÓN O MALENTENDIDO SOBRE LA FUNCIONALIDAD O FINALIDAD DEL PRODUCTO.

NO OBSTANTE CUALQUIER DISPOSICIÓN EN CONTRARIO CONTENIDA EN ESTE DOCUMENTO, LA RESPONSABILIDAD DE SVAKOM HACIA USTED POR CUALQUIER DAÑO QUE SURJA DE O ESTE RELACIONADO CON ESTE ACUERDO (POR CUALQUIER CAUSA E INDEPENDIENTEMENTE DE LA FORMA DE LA ACCIÓN), SE LIMITARÁ EN TODO MOMENTO A LAS CANTIDADES QUE USTED HAYA PAGADO A SVAKOM POR ESTE PRODUCTO.

ALGUNAS JURISDICCIÓNES NO PERMITEN LA EXCLUSIÓN O LIMITACIÓN DE DETERMINADOS DAÑOS, POR LO QUE ES POSIBLE QUE ALGUNAS DE LAS LIMITACIONES Y EXCLUSIONES ANTERIORES NO SEAN APLICABLES EN SU CASO. EN DICHAS JURISDICCIÓNES, LA RESPONSABILIDAD DE SVAKOM ESTARÁ LIMITADA AL MÁXIMO PERMITIDO POR LA LEGISLACIÓN APLICABLE.

POR EL PRESENTE DOCUMENTO, SVAKOM NIEGA TODAS LAS GARANTÍAS DE CUALQUIER TIPO, EXPRESAS O IMPLÍCITAS, ESTADUTARIAS O DE OTRO TIPO, INCLUIDAS, ENTRE OTRAS, LAS GARANTÍAS DE COMERCIABILIDAD, NO INFRACCIÓN E IDONEIDAD PARA UN FIN PARTICULAR.

LA SECCIÓN DE LIMITACIÓN DE RESPONSABILIDAD SOBREVIVIRÁ A CUALQUIER TERMINACIÓN O EXPIRACIÓN DE ESTE MANUAL O A SU USO DEL PRODUCTO SVAKOM.

DISEÑO Y DESARROLLADO POR SVAKOM UNITED STATES INC  
FABRICADO EN CHINA

Fabricado por Qianhe  
Dirección: Edificio 3, No. 3, Calle Chang'an Fengsheng, Pueblo de Chang'an, Dongguan, Guangdong, China

Svakom Europe BV  
Herengracht 449 A, 1017BR Ámsterdam, Países Bajos

© 2024 SVAKOM. Todos los derechos reservados.  
Sitio web: [www.svakom.com](http://www.svakom.com)  
Soporte: [support@svakom.com](mailto:support@svakom.com)

## DE WARNHINWEIS

Dieses Produkt wird nur als Spielzeug verkauft. Dieses Produkt kann nur von Erwachsenen verwendet werden. Es darf nicht von Personen (einschließlich Kindern) mit eingeschränkten körperlichen, sensorischen oder geistigen Fähigkeiten benutzt werden. Personen, die nicht in der Lage sind, dieses Produkt selbstständig zu bedienen, sollten es nicht verwenden. Personen, die medizinisch behandelt werden oder an einer Krankheit leiden, die die Verwendung eines medizinischen Geräts erfordert, sollten vor der Verwendung des Produkts ihren Arzt konsultieren. Nicht auf geschwollene, entzündete, bläsiger oder verletzter Haut verwenden. Nicht auf Kopf, Gesicht, Hals, Brust, Bauch oder Knochenpartien anwenden.

Bei diesem Produkt handelt es sich nicht um ein Medizinprodukt. Die Verwendung dieses Produkts stellt keine medizinische Leistung dar und impliziert keine medizinischen Ansprüche. Sollten Sie während der Anwendung Beschwerden verspüren, brechen Sie die Anwendung sofort ab und suchen Sie einen Arzt auf.

## HERZLICHEN GLÜCKWUNSCH

Wir freuen uns, dass Sie sich für SVAKOM entschieden haben. Unsere innovativen, luxuriösen Produkte sind dafür konzipiert, das sichere Experimentieren auf der Suche nach sexuellem Vergnügen zu unterstützen. Bitte lesen Sie diese Anleitung vor dem Gebrauch vollständig durch und beachten Sie die Sicherheitshinweise.

### Lieferumfang

Mini Emma Neo, Ladekabel, Aufbewahrungsbeutel, Benutzerhandbuch

### Spezifikationen

Produktname:	Mini Emma Neo
Produkt-Code:	SA299C
Größe:	170×40×40mm
Material:	Silikon, ABS-Kunststoff
Gewicht:	130g
Akkukapazität:	600mAh
Akkutyp:	Polymer-Lithium-Akku
Eingang:	5V=0,6A
Aufladezeit:	1.5H
Akku-Laufzeit:	2H
Modi:	5+1 (Vibration + Intelligent)
Intensitätsstufen:	10 (Vibration)
Wasserdicht:	Wasserdicht
Geräuschpegel:	≤60dB
Ideale Umgebungsbedingungen:	-10°C bis +50°C
Betriebsfrequenz:	2400,0-2483,5MHz
Sendeleistung:	+0.827dBm (Maximal)
FCC ID:	2A74F-SA299C

## ÜBERSICHT

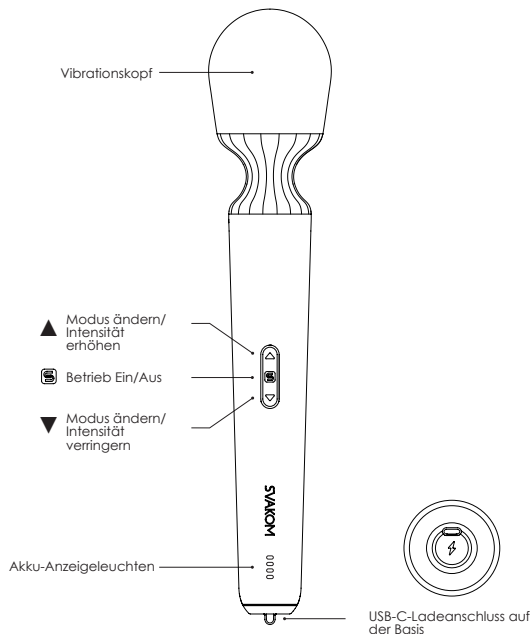

29

## ANWENDUNG

### Ein/Aus

- Drücken Sie  für 2 Sekunden.
- Drücken Sie , um die Vibration zu starten, zu unterbrechen oder fortzusetzen.

### Positionieren

Verwenden Sie den Vibrationskopf, um externe Körperbereiche zu stimulieren.



### Intensität

Dieses Produkt verfügt über 10 Vibrationsintensitätsstufen.

- Drücken Sie , um die Intensität schrittweise zu erhöhen, oder drücken Sie lange, um auf die höchste Stufe zu wechseln. Drücken Sie , um die Intensität schrittweise zu verringern, oder drücken Sie lange, um direkt zur minimalen Intensität zurückzukehren.

### Modus

Dieses Produkt verfügt über 5+1 Vibrationsmodi. Der intelligente Bonusmodus ahmt den Sex-Rhythmus mit automatischen Variationen nach.



- Drücken Sie doppelt auf  oder , um den Modus zu wechseln.
- Drücken Sie zweimal auf .

### Memory-Funktion

Dieses Produkt nimmt den zuletzt verwendeten Modus wieder auf, bevor es ausgeschaltet wurde. Die Intensität beginnt immer mit dem Minimum.

### Reisesperre

Dieses Gerät verfügt über eine Sperre, die verhindert, dass es sich während einer Fahrt einschaltet.

- Um das Produkt zu sperren, muss es ausgeschaltet sein. Halten Sie die Tasten  und  gedrückt, bis die Umgebungslichter blinken. Das Gerät bleibt ausgeschaltet.
- Wiederholen Sie den Vorgang, um die Sperre aufzuheben. Das Gerät bleibt ausgeschaltet.
- Wenn das Gerät gesperrt ist, wird es durch erneutes Aufladen automatisch entsperrt.

### Apps und interaktive Funktionen

Für mehr Spielmöglichkeiten kann dieses Produkt mit digitalen Apps und Plattformen auf einem Bluetooth-fähigen Smart-Gerät verwendet werden. Wir empfehlen:

- SVAKOM App zum Anpassen der Einstellungen, zum Ausprobieren von Nah-, Fern- und gemeinsamer Steuerung und zur Interaktion mit einem Partner auf beliebige Entfernung;
- FeelConnect 3 App zur Synchronisierung mit interaktiven Videoinhalten für Erwachsene; und
- FeelPerformer.com, um interaktive Live-Webcam-Shows zu übertragen.



Weitere Informationen finden Sie auf unserer Website [www.svakom.com/app](http://www.svakom.com/app).

30



## AUFLADEN

Laden Sie dieses Produkt vor der ersten Verwendung vollständig auf. Schließen Sie den USB-C-Stecker an das Produkt und den USB-A-Stecker an eine Stromquelle an.

Die Akku-Anzeigeleuchten zeigen den Ladezustand an:

- 1 Licht: bis zu 25 %
- 2 Lichter: 25-50 %
- 3 Lichter: 50-75 %
- 4 Lichter: 75-100 %
- Blinkend: Aufladung läuft

Hinweis: Verwenden Sie nur UL-zertifizierte oder gleichwertige USB-Adapter mit 5V-Ausgang zum Laden. Verwenden Sie keine Schnellladegeräte oder Adapter mit einem Ausgang über 5V.

## REINIGUNG, PFLEGE UND AUFBEWAHRUNG

- Reinigen Sie dieses Produkt vor und nach jedem Gebrauch. Reinigen Sie es mit warmem Wasser und milder Seife oder einem dafür geeigneten Spielzeugreiniger, spülen Sie es ab und lassen Sie es trocknen.
- Mit diesem Produkt kann nur ein Gleitmittel auf Wasserbasis verwendet werden. Verwenden Sie keine Gleitmittel auf Silikonbasis oder andere Substanzen.
- Bewahren Sie dieses Produkt an einem sicheren, trockenen Ort auf, ohne es direktem Sonnenlicht, extremer Hitze oder Kälte oder Substanzen auszusetzen, die das Material beschädigen könnten.

## SICHERHEITSHINWEISE

### Warnungen vor Fehlgbrauch

- Nur für die Verwendung durch Erwachsene. Nur für die äußere Anwendung. Verwenden Sie dieses Produkt nur für den vorgesehenen Zweck. Vor der Anwendung jeglichen Schmuck ablegen.
- Bewahren Sie dieses Produkt außerhalb der Reichweite von Kindern und Haustieren auf.
- Dieses Produkt darf nicht mit anderen Personen gemeinsam benutzt werden, da die Gefahr einer sexuell übertragbaren Krankheit besteht. Verwenden Sie bei Bedarf Schutzmaßnahmen.
- Bei Beschädigungen, Rissen oder Abnutzungserscheinungen darf dieses Produkt nicht verwendet werden.
- Versuchen Sie nicht, dieses Produkt zu modifizieren oder zu zerlegen, einschließlich der nicht austauschbaren Akkus.
- Wenn dieses Produkt nicht ordnungsgemäß funktioniert, stellen Sie den Gebrauch ein und wenden Sie sich an den Support-Bereich unserer Website.

### Wartung der Akkus

- Dieses Produkt enthält nicht austauschbare, wiederaufladbare Polymer-Lithium-Akkus. Dieses Produkt darf nur dort aufgeladen werden, wo die örtliche Netzspannung den Spezifikationen des Produkts entspricht.
- Während des Ladevorgangs darf das Gerät weder benutzt, gereinigt noch in Wasser oder andere Flüssigkeiten getaucht werden.
- Für eine optimale Lebensdauer der Akkus sollten Sie dieses Produkt regelmäßig aufladen, auch wenn Sie es nicht benutzen.
- Trennen Sie das Ladekabel nach dem Aufladen sofort vom Stromnetz.

## ALLGEMEINE INFORMATIONEN

### Garantie und Gewährleistung

Jedes SVAKOM-Produkt wird mit einer 2-jährigen Garantie und einer 10-jährigen Qualitätsgarantie geliefert (ausgenommen sind Käufe bei nicht autorisierten Online-Marktplatzverkäufern). Zur Registrierung dieses Produkts oder zur Geltendmachung eines Anspruchs besuchen Sie bitte [www.svakom.com/warranty-claim](http://www.svakom.com/warranty-claim).

### Entsorgung von elektronischen Geräten und Batterien

Gilt in der EU und anderen europäischen Ländern mit getrennten Abfallsammelsystemen. Als Verbraucher sind Sie gesetzlich verpflichtet, Altbatterien zurückzugeben. Batterien und elektronische Geräte dürfen nicht im Hausmüll entsorgt werden, sondern müssen bei der entsprechenden Sammelstelle für das Recycling zurückgegeben werden. Das Symbol der durchgestrichenen Mülltonne soll Sie ausdrücklich daran erinnern: 

### Materialsicherheit

Alle SVAKOM-Produkte werden aus körperverträglichen Materialien hergestellt.

### Internationale Zertifizierung

SVAKOM Produkte haben die EU-ROHS-Zertifizierung erhalten und entsprechen der CE-Richtlinie und der WEEE-Richtlinie. SVAKOM Produkte sind „grün“ und entsprechen den offiziellen Sicherheits- und Umweltschutzstandards der europäischen und nordamerikanischen Behörden.



### Einhaltung der FCC-Vorschriften

Dieses Gerät erfüllt die Anforderungen von Teil 15 der FCC-Bestimmungen. Der Betrieb unterliegt den folgenden zwei Bedingungen: (1) Dieses Gerät darf keine schädlichen Interferenzen verursachen und (2) dieses Gerät muss alle empfangenen Interferenzen akzeptieren, einschließlich Interferenzen, die einen unerwünschten Betrieb verursachen können. Jegliche Änderungen oder Modifikationen, die nicht ausdrücklich von der für die Einhaltung der Vorschriften verantwortlichen Partei genehmigt wurden, können dazu führen, dass der Benutzer die Berechtigung zum Betrieb des Geräts verliert.

Hinweis: Dieses Gerät wurde getestet und entspricht den Grenzwerten für ein digitales Gerät der Klasse B gemäß Teil 15 der FCC-Vorschriften. Diese Grenzwerte sind so ausgelegt, dass sie einen angemessenen Schutz gegen schädliche Störungen in einer Wohnumgebung bieten. Dieses Gerät erzeugt und verwendet Hochfrequenzenergie und kann diese abstrahlen. Wenn es nicht gemäß den Anweisungen installiert und verwendet wird, kann es schädliche Störungen des Funkverkehrs verursachen. Es gibt jedoch keine Garantie, dass bei einer bestimmten Installation keine Störungen auftreten. Sollte dieses Gerät den Radioder Fernsehempfang stören, was durch Ein- und Ausschalten des Geräts festgestellt werden kann, sollte der Benutzer versuchen, die Störung durch eine oder mehrere der folgenden Maßnahmen zu beheben:

- Richte die Empfangsantenne neu aus oder verlege sie.
- Vergrößere den Abstand zwischen dem Gerät und dem Empfänger.
- Schließe das Gerät an eine Steckdose an, die nicht mit dem Stromkreis verbunden ist, an den der Empfänger angeschlossen ist.
- Wende dich an deinen Händler oder einen erfahrenen Radio-/Fernsehtechniker, um Hilfe zu erhalten.

Das Gerät wurde hinsichtlich der Erfüllung der allgemeinen RF Belastungsanforderungen bewertet. Das Gerät kann ohne Einschränkung unter tragbaren Expositionsbedingungen verwendet werden.

## Produktinformationen

Zusätzliche Informationen: Die CE-Richtlinie und die WEEE-Richtlinie der EU sind beide Richtlinien für den Umweltschutz und dienen der Beschränkung gefährlicher Stoffe in elektronischen Produkten, darunter Blei, Cadmium und Quecksilber. ROHS steht für „Restriction of the Use of Certain Hazardous Substances“ (Beschränkung der Verwendung bestimmter gefährlicher Stoffe); und WEEE steht für „Waste Electrical and Electronic Equipment“ (Elektro- und Elektronik-Altgeräte). Produkte, die die in diesen beiden Richtlinien festgelegten Standards erfüllen, können als „grüne Produkte“ beworben werden.

EU-CE-Richtlinie: Ist der Sammelname für eine Reihe von Produktnormen, die von der Europäischen Union herausgegeben wurden. Unternehmen, die die Norm erfüllen, können das CE-Zeichen auf ihren Produkten und ihrer Kennzeichnung beantragen. Die Produkte von SVAKOM übertreffen die in diesen Richtlinien festgelegten Standards und sind berechtigt, das Zeichen zu verwenden, das angibt, dass die Produkte alle EU-Anforderungen erfüllen.

Mini Emma Neo, erklärt, dass dieses Modell Nr. SA299C

Produktname: Mini Emma Neo, entspricht den grundlegenden Anforderungen und anderen relevanten Bestimmungen der Richtlinie 2014/53/EG. Gemäß Artikel 10(2) und Artikel 10(10) darf dieses Produkt in allen EU-Mitgliedstaaten verwendet werden.

Verwende den Mini Emma Neo in einer Umgebung mit einer Temperatur zwischen -10°C und +50 °C.

SAR: Das Gerät entspricht den RF-Spezifikationen, wenn es in einem Abstand von 5 mm von Ihrem Körper verwendet wird.

Es besteht Explosionsgefahr, wenn der Akku durch einen falschen Typ ersetzt wird. Entsorge verbrauchte Akkus entsprechend den Anweisungen.

## Erfüllung europäischer Standards

### Hinweis

Hiermit erklärt SVAKOM, dass das Funkgerät vom Typ Vibrator „Mini Emma Neo“ mit der Richtlinie 2014/53/EG übereinstimmt. Den vollständigen Text der EU-Konformitätserklärung findest du unter folgender Internetadresse: [www.svakom.com/de-pdf](http://www.svakom.com/de-pdf)

Das Frequenzband bzw. die Frequenzbänder, in dem/denen der Vibrator „Mini Emma Neo“ betrieben wird, liegen bei 2400,0-2483,5MHz, und die maximale Sendeleistung, die in diesem Frequenzband bzw. diesen Frequenzbändern abgestrahlt wird, beträgt  $\leq 6$ dBm.



### Hinweis zu den Rechten an geistigem Eigentum

Dieses Produkt, einschließlich seines Designs, seiner Technologien, seiner Marke, des zugehörigen Brandings und aller zugehörigen Materialien, die im Folgenden gemeinsam als „geschützte Elemente“ bezeichnet werden, sind das ausschließliche Eigentum von SVAKOM. Die geschützten Elemente sind durch internationale Gesetze und Verträge zum Schutz des geistigen Eigentums geschützt, einschließlich, aber nicht beschränkt auf Urheberrechtsgesetze, Patentgesetze, Markengesetze, Gesetze zum Schutz von Geschäftsgeheimnissen und Designrechte.

## Haftungsbeschränkung

SOWEIT GEGEITLICH ZULÄSSIG. HAFTEN WEDER SVAKOM NOCH SEINE VERBUNDENEN UNTERNEHMEN, LEITENDEN ANGESTELLTEN, DIREKTOREN, MITARBEITER, VERTRETER, LIEFERANTEN ODER LIZENZGEBER FÜR INDIREKTE, ZUFÄLLIGE, BESONDERE, FOLGE- ODER EXEMPLARISCHE SCHÄDEN, EINSCHLIESSLICH, ABER NICHT BESCHRÄNKT AUF SCHÄDEN AUFGRUND VON VERLUST DES VERGNÜGENS, UNBEHAGEN, FEHLFUNKTIONEN DES PRODUKTS ODER ANDEREN IMMATERIELLEN VERLUSTEN, DIE SICH ERGEBEN AUS (I) DEINEM ZUGRIFF AUF DAS PRODUKT ODER DESSEN NUTZUNG ODER DER UNFÄHIGKEIT, AUF DAS PRODUKT ZUZUGREIFEN ODER ES ZU NUTZEN; (II) FEHLFUNKTIONEN DER ELEKTRIK ODER DES AKKUS, EINSCHLIESSLICH, ABER NICHT BESCHRÄNKT AUF ÜBERHITZUNG, AUSLAUFEN ODER EXPLOSION; (III) UNBEABSICHTIGTE KÖRPERLICHE AUSWIRKUNGEN ODER BESCHWERDEN, DIE SICH AUS DER VERWENDUNG DES PRODUKTS ERGEBEN; (IV) SCHÄDEN ODER VERLETZUNGEN, DIE DURCH UNSACHGEMASSE VERWENDUNG, LAGERUNG ODER HANDHABUNG DES PRODUKTS VERURSACHT WERDEN. UND (V) FALSCH DARSTELLUNGEN ODER MISSVERSTÄNDNISSE ÜBER DIE FUNKTIONALITÄT ODER DEN ZWECK DES PRODUKTS.

UNGEACHTET GEGENTEILIGER ANGABEN IN DIESER VEREINBARUNG IST DIE HAFTUNG VON SVAKOM DIR GEGENÜBER FÜR SCHÄDEN, DIE SICH AUS ODER IM ZUSAMMENHANG MIT DIESER VEREINBARUNG ERGEBEN (AUS WELCHEN GRÜNDEN AUCH IMMER UND UNABHÄNGIG VON DER FORM DER KLAGE), ZU JEDER ZEIT AUF DIE BETRÄGE BESCHRÄNKT, DIE DU SVAKOM FÜR DIESES PRODUKT BEZAHLT HAST.

IN EINIGEN GERICHTSBARKEITEN IST DER AUSCHLUSS ODER DIE BESCHRÄNKUNG BESTIMMTER SCHÄDEN NICHT ZULÄSSIG, SODASS EINIGE DER OBEN GENANNTEN BESCHRÄNKUNGEN UND AUSCHLÜSSE FÜR DICH MÖGLICHERWEISE NICHT GELTEN. IN SOLCHEN GERICHTSBARKEITEN IST DIE HAFTUNG VON SVAKOM AUF DAS NACH GELTENDEM RECHT ZULÄSSIGE MASS BESCHRÄNKT.

SVAKOM LEHNT HIERMIT ALLE AUSDRÜCKLICHEN ODER STILLSCHWEIFENDEN, GEGEITLICHEN ODER SONSTIGEN GEWÄHRLEISTUNGEN JEDLICHER ART AB, EINSCHLIESSLICH, ABER NICHT BESCHRÄNKT AUF GEWÄHRLEISTUNGEN DER MARKTGÄNGIGKEIT, DER NICHTVERLETZUNG VON RECHTEN UND DER EIGNUNG FÜR EINEN BESTIMMTEN ZWECK.

DER ABSCHNITT ÜBER DIE HAFTUNGSBESCHRÄNKUNG GILT AUCH NACH BEENDIGUNG ODER ABLAUF DIESER GEBRAUCHSANWEISUNG ODER DEINER NUTZUNG DES SVAKOM PRODUKTS.

ENTWORFEN UND ENTWICKELT VON SVAKOM UNITED STATES INC  
HERGESTELLT IN CHINA

Hergestellt von Qianhe  
Adresse: Gebäude 3, Nr. 3, Chang'an Fengsheng Straße, Chang'an Stadt, Dongguan, Guangdong, China

Svakom Europe BV  
Herengracht 449 A, 1017BR Amsterdam, Niederlande

© 2024 SVAKOM. Alle Rechte vorbehalten.

Website: [www.svakom.com](http://www.svakom.com)  
Kundendienst: [support@svakom.com](mailto:support@svakom.com)

## RU ПРЕДУПРЕЖДЕНИЕ

Данный продукт предназначен исключительно для использования в качестве гевенира. Этим продуктом могут пользоваться только взрослые. Оно не предназначено для использования лицами (включая детей) с ограниченными физическими, сенсорными или умственными способностями. Лицам, которые не могут самостоятельно управлять данным продуктом, не рекомендуется его использовать. Любой человек, находящийся под наблюдением врача или имеющий заболевание, требующее использования какого-либо медицинского устройства, должен проконсультироваться со своим врачом перед его использованием этого продукта. Не используйте на опухшей, воспаленной, покрытой волдырями или поврежденной коже. Не используйте на голове, лице, горле, груди, животе или костявых частях тела.

Данный продукт не является медицинским изделием. Использование данного продукта не гарантирует и не подразумевает каких-либо заявлений о медицинских свойствах. Если во время использования вы испытываете какой-либо дискомфорт, сейчас же прекратите использование и обратитесь за профессиональной медицинской помощью.

## ДОБРО ПОЖАЛОВАТЬ

Поздравляем вас с приобретением SVAKOM. Наши инновационные продукты класса «люкс» разработаны для безопасного использования во время погони за сексуальными удовольствиями. Перед использованием полностью прочтите данное руководство и соблюдайте указания по технике безопасности.

### Содержимое упаковки

Mini Emma Neo, Кабель для зарядки, Чехол для хранения, Руководство пользователя

### Технические характеристики

Название продукта:	Mini Emma Neo
Код продукта:	SA299C
Размер:	170×40×40мм
Материал:	Силикон, АБС-пластик
Вес:	130г
Емкость аккумулятора:	600мАч
Тип аккумулятора:	Литий-полимерный аккумулятор
Вход:	5В=0,6А
Время зарядки:	1,5ч
Время работы от аккумулятора:	2ч
Режимы:	5+1 (Вибрация + Интеллектуальный)
Уровни интенсивности:	10 (Вибрация)
Уровень водонепроницаемости:	Водонепроницаемый
Уровень шума:	≤60дБ
Оптимальная температура окружающей среды:	-10°C до +50°C
Рабочая частота:	2400,0-2483,5МГц
Мощность передатчика:	+0,827дБм (Максимальная)
Идентификационный номер FCC:	2A74F-SA299C

## ОБЩАЯ ИНФОРМАЦИЯ

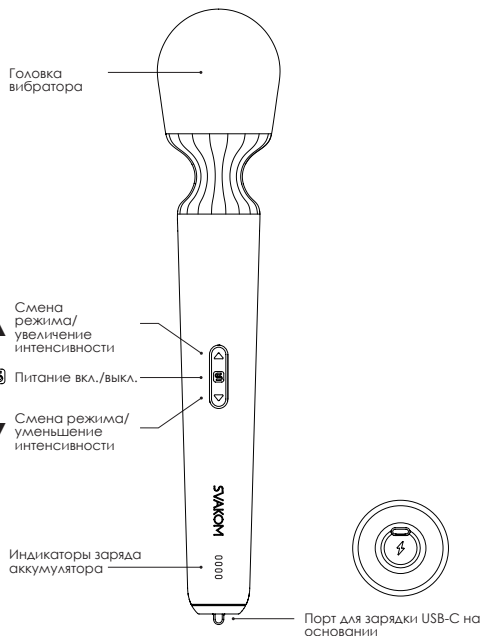

## КАК ИСПОЛЬЗОВАТЬ

### Вкл./выкл.



- Зажмите  в течение 2 секунд.
- Чтобы запустить, приостановить или возобновить вибрацию, нажмите .

### Положение

Используйте головку вибратора для стимуляции внешних зон тела.



### Интенсивность

Данный продукт имеет 10 уровней интенсивности вибрации.

- Нажмите  для постепенного увеличения или нажмите и удерживайте для перехода к максимальному значению. Нажмите  для постепенного уменьшения или нажмите и удерживайте для возврата непосредственно к минимальному значению.

### Режим

Данный продукт поддерживает 5+1 режимов вибрации. Дополнительный интеллектуальный режим имитирует сексуальные ритмы с автоматическими колебаниями.



- Для переключения режима дважды нажмите  или .
- Для входа/выхода из интеллектуального режима дважды нажмите .

### Функция памяти

Данный продукт возобновляет работу в последнем режиме, который использовался до его выключения. Интенсивность всегда начинается с минимального значения.

### Блокировка во время движения

Данный продукт имеет блокировку, которая предотвращает его включение во время движения.

- Для блокировки устройства оно должно быть отключено. Нажмите и удерживайте клавиши  и , пока не замигают окружающие индикаторы. Устройство будет оставаться отключенным.
- Для разблокировки повторите процедуру. Продукт останется выключенным.
- Если данный продукт заблокирован, при подзарядке он будет автоматически разблокирован.

### Приложения и интерактивные функциональные особенности

Для получения дополнительных игровых возможностей данный продукт можно использовать с приложениями для цифровых устройств и платформами на смарт-устройстве с поддержкой Bluetooth. Мы рекомендуем:

- Приложение SVAKOM для настройки параметров, управления на близком расстоянии, на большом расстоянии и совместного использования, а также для взаимодействия с партнером на любом расстоянии;
- Приложение FeelConnect 3 для синхронизации с интерактивным видеоконтентом для взрослых; и
- Сайт FeelPerformer.com для прямой трансляции интерактивных шоу.



Для получения более подробной информации посетите наш веб-сайт [www.svakom.com/app](http://www.svakom.com/app).

## ЗАРЯДКА

Перед первым использованием полностью зарядите данный продукт. Вставьте штекер USB-C в продукт, а штекер USB-A — в источник питания.

Индикаторы заряда аккумулятора показывают уровень заряда:

- 1 индикатор заряда: до 25%
- 2 индикатора заряда: 25-50%
- 3 индикатора заряда: 50-75%
- 4 индикатора заряда: 75-100%
- Мигает: зарядка продолжается

Примечание: Для зарядки используйте только USB-адаптеры с выходом 5В, сертифицированные UL или эквивалентные. Не используйте быструю зарядку или адаптеры с выходной мощностью выше 5В.

## ЧИСТКА, УХОД И ХРАНЕНИЕ

• Чистите данный продукт до и после каждого использования. Используйте теплую воду и мягкий мыльный раствор или подходящее средство для чистки игрушек, затем промойте и дайте высохнуть.

- С данным продуктом совместима только смазка на водной основе. Не используйте смазки на силиконовой основе или другие вещества.
- Храните данный продукт в безопасном сухом месте, защищенном от воздействия прямых солнечных лучей, сильной жары или холода, а также веществ, которые могут повредить материалы.

## УКАЗАНИЯ ПО ТЕХНИКЕ БЕЗОПАСНОСТИ

### Предупреждения о ненадлежащей эксплуатации

- Только для взрослых. Только для наружного использования. Используйте данный продукт только по назначению. Перед использованием снимайте украшения.
- Храните данный продукт в недоступном для детей и домашних животных месте.
- Избегайте совместного использования данного продукта с другими лицами из-за риска заражения заболеваниями, передающимися половым путем. В случае необходимости принимайте защитные меры.
- Не используйте данный продукт при обнаружении каких-либо повреждений, трещин или деградации.
- Не пытайтесь изменять или демонтировать данный продукт, включая любые несъемные аккумуляторы.
- Если данный продукт работает неправильно, прекратите его использование и посетите раздел поддержки на нашем сайте.

### Техобслуживание аккумулятора

- Данный продукт содержит несъемные перезаряжаемые литий-полимерные аккумуляторы. Заряжайте данный продукт только в том случае, если уровень сетевого напряжения соответствует техническим характеристикам продукта.
- Во время зарядки не используйте, не чистите и не погружайте данный продукт в воду или другие жидкости.
- Для обеспечения оптимального срока службы аккумулятора регулярно подзаряжайте данный продукт, даже если он не используется.
- Сразу после зарядки отсоедините кабель для зарядки от источника питания.

## ОБЩИЕ СВЕДЕНИЯ

### Гарантийный срок и гарантия

На каждый продукт SVAKOM предоставляется 2-летний гарантийный срок и 10-летняя гарантия качества (не считая покупок у неавторизованных онлайн-продавцов). Чтобы зарегистрировать данный продукт или подать претензию, посетите сайт [www.svakom.com/warranty-claim](http://www.svakom.com/warranty-claim).

### Утилизация электронных устройств и аккумуляторов

Применяется в ЕС и других европейских странах с системами раздельного сбора отходов. Как потребитель, вы по закону обязаны сдать использованные аккумуляторы. Аккумуляторы и электронные устройства ни в коем случае нельзя утилизировать вместе с бытовыми отходами, а предпочтительнее их следует сдавать в соответствующий пункт сбора для вторичной переработки. Знак перечеркнутого мусорного контейнера призван четко напомнить вам об этом: 

### Безопасность материалов

Вся продукция SVAKOM производится с использованием безопасных для организма материалов.

### Международная сертификация

Продукция SVAKOM прошла сертификацию ROHS EC и соответствует Директиве ЕС CE и Директиве WEEE. Изделия SVAKOM — экологичные и соответствуют официальному стандарту безопасности и охраны окружающей среды, выпущенному агентствами Европы и Северной Америки.



### Соблюдение положений Федеральной комиссии связи США

Настоящее устройство соответствует части 15 Правил Федеральной комиссии связи США. Эксплуатация устройства предусматривает наличие следующих условий: (1) данное устройство не должно создавать вредных помех и (2) данное устройство должно принимать любые помехи, включая помехи, которые могут вызвать нежелательную работу. Любые изменения или модификации, не одобренные стороной, ответственной за соответствие требованиям, могут привести к аннулированию прав пользователей на эксплуатацию оборудования.

**Примечание.** Это оборудование было протестировано и признано соответствующим ограничениям для цифровых устройств класса В в соответствии с частью 15 Правил Федеральной комиссии связи. Эти ограничения предназначены для обеспечения обоснованной защиты от вредных помех при установке в жилых помещениях. Данное оборудование генерирует, использует и может излучать радиочастотную энергию и, если оно установлено неправильно или не используется в соответствии с инструкциями, может создавать помехи для радиосвязи. Однако гарантии того, что помехи не возникнут в конкретных условиях установки, отсутствуют. Если это оборудование создает вредные помехи для приема сигналов радио- и телевидения, что можно определить, выключив и включив оборудование, пользователю рекомендуется попытаться устранить помехи одним или несколькими из следующих способов:

- перенаправить или переместить приемную антенну;
- увеличить расстояние между оборудованием и приемником;
- подключить оборудование к розетке в цепи, отличной от цепи, к которой подключен приемник;
- обратиться за помощью к дилеру или опытному специалисту по настройке приема сигналов радио- и телевидения.

Данное устройство было проверено на соответствие общим требованиям к радиочастотному излучению. Устройство может без ограничений использоваться в условиях портативного воздействия.

### Информация об изделии

Дополнительная информация: Директива ЕС CE и Директива WEEE называются «Двойными директивами по охране окружающей среды» или «Двойными директивами по экологии» и используются для ограничения опасных веществ, включая свинец, кадмий и ртуть, в электронных изделиях. ROHS расшифровывается как «Ограничение использования определенных опасных веществ»; а WEEE расшифровывается как «Отходы электрического и электронного оборудования». Изделия, которые соответствуют стандартам, изложенным в этих двух директивах, могут рекламироваться как «Экологичные изделия».

Директива ЕС CE: это общее название серии стандартов на продукцию, изданных Европейским союзом; предпринятое соответствие стандарту, могут подать заявку на получение сертификационного знака CE на свою продукцию и маркировку. Изделия SVAKOM превосходят стандарты, установленные этими директивами, и имеют право использовать знак, указывающий, что изделия соответствуют всем требованиям ЕС.

Mini Emma Neo заявляет, что эта Модель №: SA299C

Наименование изделия: Mini Emma Neo соответствует основным требованиям и другим соответствующим положениям Директивы 2014/53/EU. В соответствии со статьей 10(2) и статьей 10(10) настоящее изделие разрешено к использованию во всех государствах-членах ЕС.

Используйте Mini Emma Neo в среде с температурой от -10 °C до +50 °C.

SAR: устройство соответствует радиочастотным характеристикам при использовании на расстоянии 5 мм от тела.

В случае замены на аккумулятор неправильного типа существует опасность взрыва. Утилизировать использованные батареи в соответствии с инструкциями.

### Соответствие европейским стандартам

#### Примечание

Настоящим SVAKOM заявляет, что вибратор типа радиоборудования «Mini Emma Neo» соответствует Директиве 2014/53/EU. Полный текст декларации соответствия ЕС доступен на веб-странице: [www.svakom.com/de-pdf](http://www.svakom.com/de-pdf)

Частотный диапазон или диапазоны, в которых работает вибратор радиоборудования «Mini Emma Neo», составляет 2400,0-2483,5МГц, а максимальная мощность передачи, излучаемая в частотном диапазоне или диапазонах, составляет  $\leq 6$ дБм.



### Уведомление о правах на интеллектуальную собственность

Данное издание, включая его дизайн, технологию, товарный знак, связанный брендинг и все сопутствующие материалы, в дальнейшем совместно именуемые («защищенные элементы»), являются исключительной собственностью SVAKOM.

Охраняемые элементы защищены международными законами и договорами об интеллектуальной собственности, включая, помимо прочего, законы об авторском праве, патентные законы, законы о товарных знаках, законы о коммерческой тайне и патента на дизайн.

#### Ограничение ответственности

В МАКСИМАЛЬНОЙ СТЕПЕНИ РАЗРЕШЕННОЙ ДЕЙСТВУЮЩИМ ЗАКОНОДАТЕЛЬСТВОМ, КОМПАНИЯ SVAKOM, ЕЕ ФИЛИАЛЫ, ДОЛЖНОСТНЫЕ ЛИЦА, ДИРЕКТОРА, СОТРУДНИКИ, АГЕНТЫ, ПОСТАВЩИКИ ИЛИ ЛИЦЕНЗИАРЫ НЕ НЕСУТ ОТВЕТСТВЕННОСТИ ЗА ЛЮБЫЕ КОСВЕННЫЕ, СЛУЧАЙНЫЕ, ОСОБЫЕ, ПОСЛЕДУЮЩИЕ ИЛИ ШТРАФНЫЕ УБЫТКИ, ВКЛЮЧАЯ, ПОМИМО ПРОЧЕГО, УБЫТКИ, СВЯЗАННЫЕ С ПОТЕРЕЙ УДОВОЛЬСТВИЯ, ДИСКОМФОРТОМ, НЕИСПРАВНОСТЬЮ ИЗДЕЛИЯ ИЛИ ДРУГИЕ НЕМАТЕРИАЛЬНЫЕ УБЫТКИ, ВОЗНИКШИЕ В РЕЗУЛЬТАТЕ (I) ВАШЕГО ДОСТУПА К ИЗДЕЛИЮ ИЛИ ЕГО ИСПОЛЬЗОВАНИЯ, А ТАКЖЕ НЕВОЗМОЖНОСТИ ДОСТУПА К НЕМУ ИЛИ ЕГО ИСПОЛЬЗОВАНИЯ; (II) ЛЮБОЙ НЕИСПРАВНОСТИ ЭЛЕКТРИЧЕСКОЙ СИСТЕМЫ ИЛИ БАТТЕРИИ, ВКЛЮЧАЯ, ПОМИМО ПРОЧЕГО, ПЕРЕГРЕВ, УТЕЧКУ ИЛИ ВЗРЫВ; (III) ЛЮБЫХ НЕПРЕДНАМЕРЕННЫХ ФИЗИЧЕСКИХ ЭФФЕКТОВ ИЛИ ДИСКОМФОРТА В РЕЗУЛЬТАТЕ ИСПОЛЬЗОВАНИЯ ИЗДЕЛИЯ; (IV) ЛЮБЫХ УБЫТКОВ ИЛИ ТРАВМ, ВЫЗВАННЫХ НЕПРАВИЛЬНЫМ ИСПОЛЬЗОВАНИЕМ, ХРАНЕНИЕМ ИЛИ ОБРАЩЕНИЕМ С ИЗДЕЛИЕМ; И (V) ЛЮБЫХ НЕПРАВИЛЬНЫХ ПРЕДСТАВЛЕНИЙ ИЛИ НЕПОНИМАНИЙ В ОТНОШЕНИИ ФУНКЦИОНАЛЬНОСТИ ИЛИ НАЗНАЧЕНИЯ ИЗДЕЛИЯ.

НЕСМОТЯ НА ЛЮБЫЕ ПОЛОЖЕНИЯ ОБ ОБРАТНОМ, СОДЕРЖАЩИЕСЯ В НАСТОЯЩЕМ ДОКУМЕНТЕ, ОТВЕТСТВЕННОСТЬ SVAKOM ПЕРЕД ВАМИ ЗА ЛЮБЫЕ УБЫТКИ, ВОЗНИКАЮЩИЕ В СВЯЗИ С НАСТОЯЩИМ СОГЛАШЕНИЕМ ИЛИ СВЯЗАННЫЕ С НИМ (ПО ЛЮБОЙ ПРИЧИНЕ И НЕЗАВИСИМО ОТ ФОРМЫ ИСКА), ВСЕГДА БУДЕТ ОГРАНИЧЕНА СУММАМИ, КОТОРЫЕ ВЫ ЗАПЛАТИЛИ SVAKOM ЗА ДАННОЕ ИЗДЕЛИЕ.

В НЕКОТОРЫХ ЮРИСДИКЦИЯХ НЕ ДОПУСКАЕТСЯ ИСКЛЮЧЕНИЕ ИЛИ ОГРАНИЧЕНИЕ ОПРЕДЕЛЕННЫХ УБЫТКОВ, ПОЭТОМУ НЕКОТОРЫЕ ИЗ ВЫШЕПЕРЕЧИСЛЕННЫХ ОГРАНИЧЕНИЙ И ИСКЛЮЧЕНИЙ МОГУТ К ВАМ НЕ ОТНОСИТЬСЯ. В ТАКИХ ЮРИСДИКЦИЯХ ОТВЕТСТВЕННОСТЬ SVAKOM БУДЕТ ОГРАНИЧЕНА В МАКСИМАЛЬНОЙ СТЕПЕНИ, РАЗРЕШЕННОЙ ПРИМЕНИМЫМ ЗАКОНОДАТЕЛЬСТВОМ.

SVAKOM НАСТОЯЩИМ ОТКАЗЫВАЕТСЯ ОТ ВСЕХ ГАРАНТИЙ ЛЮБОГО РОДА, ЯВНЫХ ИЛИ ПОДРАЗУМЕВАЕМЫХ, ПРЕДУСМОТРЕННЫХ ЗАКОНОМ ИЛИ ИНЫХ, ВКЛЮЧАЯ, ПОМИМО ПРОЧЕГО, ЛЮБЫЕ ГАРАНТИИ ТОВАРНОЙ ПРИГОДНОСТИ, НЕНАРУШЕНИЯ ПРАВ ИНТЕЛЛЕКТУАЛЬНОЙ СОБСТВЕННОСТИ И ПРИГОДНОСТИ ДЛЯ КОНКРЕТНОЙ ЦЕЛИ.

РАЗДЕЛ ОБ ОГРАНИЧЕНИИ ОТВЕТСТВЕННОСТИ ОСТАЕТСЯ В СИЛЕ ПОСЛЕ ПРЕКРАЩЕНИЯ ИЛИ ИСТЕЧЕНИЯ СРОКА ДЕЙСТВИЯ НАСТОЯЩЕГО РУКОВОДСТВА ИЛИ ИСПОЛЬЗОВАНИЯ ВАМИ ИЗДЕЛИЯ SVAKOM.

СПРОЕКТИРОВАН И РАЗРАБОТАН КОМПАНИЕЙ SVAKOM UNITED STATES INC  
СДЕЛАНО В КИТАЕ

Произведено Qianhe  
Адрес: Здание 3, № 3, улица Чаньань Фэншэн, город Чаньань, Дунгуань, провинция Гуандун, Китай

Svakom Europe BV  
Херенграхт 449 А, 1017BR Амстердам, Нидерланды

© 2024 SVAKOM. Все права защищены.  
Сайт: [www.svakom.com](http://www.svakom.com)  
Служба поддержки: [support@svakom.com](mailto:support@svakom.com)

## IT ATTENZIONE

Questo prodotto è venduto solo per uso occasionale. Questo prodotto può essere utilizzato solo da adulti. Non deve essere utilizzato da persone (bambini inclusi) con capacità fisiche, sensoriali o mentali limitate. Chiunque non sia in grado di utilizzare questo prodotto da solo non deve utilizzarlo. Chiunque sia sotto cura medica o abbia una condizione che richiede l'uso di un dispositivo medico deve consultare il proprio medico prima dell'uso. Non utilizzare su pelle gonfia, infiammata, con vesciche o rita. Non utilizzare su testa, viso, gola, torace, stomaco o parti ossee del corpo.

Questo prodotto non è un dispositivo medico. Nessuna affermazione medica è garantita o implicita dall'uso di questo prodotto. Se si avverte qualsiasi fastidio durante l'uso, interrompere immediatamente l'uso e consultare un medico professionista.

## BENVENUTA

Congratulazioni per l'acquisto di SVAKOM. I nostri innovativi prodotti di lusso sono progettati per incoraggiare un'esplorazione sicura nella ricerca del piacere sessuale. Prima dell'uso, leggere attentamente questo manuale e attenersi alle informazioni di sicurezza.

### Contenuto della confezione

Mini Emma Neo, cavo di ricarica, custodia, manuale utente

### Specifiche

Nome prodotto:	Mini Emma Neo
Codice prodotto:	SA299C
Dimensioni:	170x40x40mm
Materiale:	Silicone, Plastica ABS
Peso:	130g
Capacità batteria:	600mAh
Tipo batteria:	Batteria ai polimeri di litio
Ingresso:	5V=1A
Tempo di ricarica:	1.5h
Durata batteria:	2h
Modalità:	5+1 (Vibrazione + Intelligente)
Livelli di intensità:	10 (Vibrazione)
Livello impermeabile:	Impermeabile
Livello sonoro:	560dB
Ambiente ideale:	-10°C a +50°C
Frequenza operativa:	2400.0-2483.5MHz
Potenza di trasmissione:	+0.827dBm (Massimo)
FCC ID:	2A74F-SA299C

## PANORAMICA

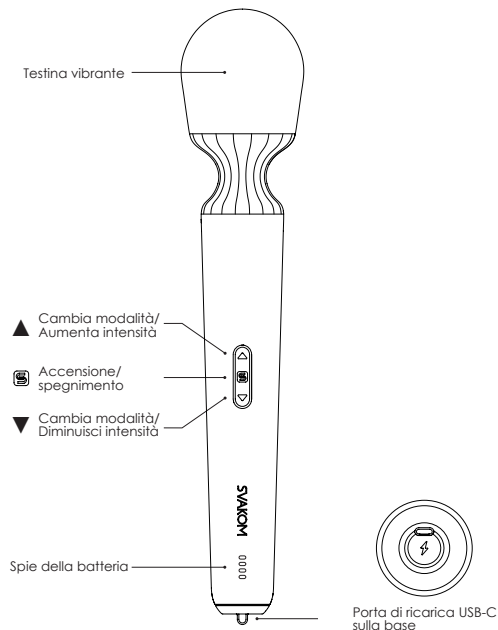

43

## MODALITÀ DI UTILIZZO

### On/Off

- Premere  per 2 secondi.
- Per avviare, mettere in pausa o riprendere la vibrazione, premere .

### Posizione

Utilizzare la testina del vibratore per stimolare le aree esterne del corpo.

### Intensità

Questo prodotto ha 10 livelli di intensità di vibrazione.

- Premere ▲ per aumentare gradualmente o premere a lungo per passare al massimo. Premi ▼ per diminuire gradualmente o premi a lungo per tornare direttamente al minimo.

### Modalità

Questo prodotto ha 5+1 modalità di vibrazione. La modalità intelligente bonus imita i ritmi sessuali con variazioni automatiche.

- Per cambiare modalità, premi due volte ▲ o ▼.
- Per entrare/uscire dalla modalità intelligente, premi due volte .

### Funzione memoria

Questo prodotto riprende dall'ultima modalità utilizzata prima di essere spento. L'intensità inizia sempre al minimo.

### Blocco da viaggio

- Questo prodotto è dotato di un blocco per impedirne l'accensione durante il viaggio.
- Per bloccare il prodotto, deve essere spento. Tenere premuti ▲ e ▼ finché le luci circostanti non lampeggiano. Il prodotto rimane spento.
  - Per sbloccare, ripetere il processo. Il prodotto rimane spento.
  - Se questo prodotto è bloccato, la ricarica lo sbloccherà automaticamente.

### App e funzionalità interattive

Per ulteriori opzioni di gioco, questo prodotto può essere utilizzato con app e piattaforme digitali su un dispositivo smart abilitato Bluetooth. Consigliamo:

- App SVAKOM per personalizzare le impostazioni, provare il controllo a breve raggio, a lunga distanza e condiviso e interagire con un partner a qualsiasi distanza;
- App FeelConnect 3 per la sincronizzazione con contenuti video per adulti interattivi; e
- FeelPerformer.com per trasmettere in diretta online spettacoli interattivi.



Per tutti i dettagli, visita il nostro sito web [www.svakom.com/app](http://www.svakom.com/app).

## RICARICA

Caricare completamente questo prodotto prima del primo utilizzo. Inserire la spina USB-C nel prodotto e la spina USB-A nella fonte di alimentazione.

Le spie della batteria indicano il livello di carica:

- 1 spia: Fino al 25%
- 2 spie: 25-50%
- 3 spie: 50-75%
- 4 spie: 75-100%
- Lampeggiante: Carica in corso

44

Nota: per la ricarica utilizzare solo adattatori USB certificati UL o equivalenti, con uscita a 5 V. Non utilizzare caricatori rapidi o adattatori con uscita superiore a 5V.

## PULIZIA, CURA E CONSERVAZIONE

- Pulire questo prodotto prima e dopo ogni utilizzo. Utilizzare acqua calda e sapone neutro, o un detergente per giocattoli adatto, quindi risciacquare e lasciare asciugare.
- L'unico lubrificante compatibile con questo prodotto è un lubrificante a base d'acqua. Non utilizzare lubrificanti a base di silicone o altre sostanze.
- Conservare questo prodotto in un luogo sicuro e asciutto, senza esposizione alla luce solare diretta, a calore o freddo estremi o a sostanze che potrebbero danneggiare i materiali.

## INFORMAZIONI SULLA SICUREZZA

### Avvertenze contro l'uso improprio

- Solo per uso adulto. Solo per uso esterno. Utilizzare questo prodotto solo per lo scopo previsto. Rimuovere i gioielli prima dell'uso.
- Tenere questo prodotto fuori dalla portata di bambini e animali domestici.
- Evitare di condividere questo prodotto con altri a causa del rischio di malattie sessualmente trasmissibili. Utilizzare misure di protezione quando necessario.
- Non utilizzare questo prodotto se si rilevano danni, crepe o degradazione.
- Non tentare di modificare o smontare questo prodotto, comprese le batterie non sostituibili.
- Se questo prodotto funziona in modo anomalo, interromperne l'uso e visitare la sezione di supporto del nostro sito Web.

### Manutenzione della batteria

- Questo prodotto contiene batterie ai polimeri di litio ricaricabili non sostituibili. Caricare questo prodotto solo dove il livello di tensione di rete locale è appropriato per le specifiche del prodotto.
- Non utilizzare, pulire o immergere questo prodotto in acqua o altri liquidi durante la ricarica.
- Per una durata ottimale della batteria, ricaricare questo prodotto regolarmente anche se non è in uso.
- Scollegare il cavo di ricarica dall'alimentatore immediatamente dopo la ricarica.

## INFORMAZIONI GENERALI

### Garanzie

Ogni prodotto SVAKOM è dotato di una garanzia di 2 anni e di una garanzia di qualità di 10 anni (esclusi gli acquisti da venditori non autorizzati del mercato online). Per registrare questo prodotto o presentare un reclamo, visita [www.svakom.com/warranty-claim](http://www.svakom.com/warranty-claim).

### Smaltimento di dispositivi elettronici e batterie

Applicabile nell'UE e in altri paesi europei con sistemi di raccolta differenziata. In qualità di consumatore, sei legalmente obbligato a restituire le batterie usate. Le batterie e i dispositivi elettronici non devono mai essere smaltiti nei rifiuti domestici, ma piuttosto portati nell'apposito punto di raccolta per il riciclaggio. Il simbolo del bidone della spazzatura barrato intende espressamente ricordartelo: .

### Sicurezza dei materiali

Tutti i prodotti SVAKOM sono realizzati con materiali sicuri per il corpo.

## Certificazione internazionale

I prodotti SVAKOM hanno superato la certificazione ROHS e soddisfano le direttive CE e WEEE dell'UE. I prodotti SVAKOM sono "verdi" e soddisfano gli standard ufficiali di sicurezza e protezione ambientale stabiliti dalle agenzie di Europa e Nord America.



## Conformità alle norme FCC

Questo dispositivo è conforme alla parte 15 delle norme FCC. Il funzionamento dello stesso è soggetto alle seguenti condizioni: (1) Questo dispositivo non può causare interferenze dannose e (2) deve accettare qualsiasi interferenza, comprese quelle che possono causare un funzionamento indesiderato. Eventuali cambiamenti o modifiche in tema di conformità non espressamente approvate dalla parte responsabile potrebbero invalidare il diritto dell'utente a utilizzare il dispositivo.

**Nota:** Questo dispositivo è stato testato e risulta conforme ai limiti previsti per i dispositivi digitali di Classe B, ai sensi della parte 15 delle norme FCC. Tali limiti hanno lo scopo di garantire una protezione ragionevole contro le interferenze dannose all'interno delle installazioni residenziali. Questo dispositivo genera e può irradiare energia in radiofrequenza. Pertanto, in caso di mancata installazione rispetto a quanto riportato nelle istruzioni, potrebbe causare interferenze dannose alle comunicazioni radio. Tuttavia, non è possibile garantire l'assoluta mancanza di interferenze all'interno di una determinata installazione. Nel caso in cui questo dispositivo produca interferenze nella ricezione radiotelevisiva (verificabili con il suo spegnimento e successiva riaccensione), l'utente è invitato a cercare di correggere l'interferenza seguendo una o più delle seguenti misure:

- Riorientare o riposizionare l'antenna ricevente.
- Aumentare la distanza tra il dispositivo e il ricevitore.
- Collegare il dispositivo a una presa di corrente su un circuito diverso da quello a cui è collegato il ricevitore.
- Consultare il rivenditore o un tecnico radiotelevisivo esperto.

Il dispositivo è stato valutato per soddisfare i requisiti generali di esposizione alle radiofrequenze. Il dispositivo può essere utilizzato senza limitazioni in condizioni di esposizione portatile.

## Informazioni sul prodotto

Informazioni aggiuntive: La direttiva CE dell'UE e la direttiva RAEE sono altresì denominate "Twin Directives for Environmental Protection" (Direttive gemelle per la tutela dell'ambiente) o "Double Green Directives" (Direttive due volte verdi). Entrambe hanno lo scopo di limitare le sostanze pericolose presenti nei prodotti elettronici, compresi piombo, cadmio e mercurio. "ROHS" è l'acronimo di "Restriction of the Use of Certain Hazardous Substances" (Restrizione per l'uso di determinate sostanze pericolose), mentre "WEEE" è l'acronimo di "Waste Electrical and Electronic Equipment" (Rifiuti di apparecchiature elettriche ed elettroniche). I prodotti che soddisfano gli standard stabiliti da queste due direttive possono essere pubblicizzati come "prodotti verdi".

Direttiva CE dell'UE: è il nome collettivo di una serie di norme emanate dall'Unione Europea. Le imprese che rispettano lo standard possono richiedere il marchio di certificazione CE sui loro prodotti e sull'etichettatura. I prodotti SVAKOM hanno superato gli standard stabiliti da queste direttive e sono autorizzati a mostrare il marchio che ne certifica la conformità a tutti i requisiti dell'UE.



Mini Emma Neo, dichiara che il numero del presente modello è: SA299A

Nome del prodotto: Mini Emma Neo è conforme ai requisiti essenziali e alle disposizioni della direttiva 2014/53/UE. In conformità all'articolo 10(2) e 10(10), questo prodotto può essere utilizzato in tutti gli Stati membri dell'UE.

Utilizzare Mini Emma Neo in un ambiente con temperatura compresa tra -10 °C e +50 °C.

SAR: Il dispositivo è conforme alle specifiche RF se utilizzato a 5 mm dal corpo.

Se la batteria viene sostituita con una di tipo non corretto, potrebbe verificarsi il rischio di esplosione. Smaltire le batterie esauste secondo le istruzioni.

#### Rispetto degli standard europei

##### Nota

Con la presente, SVAKOM dichiara che il dispositivo vibratore "Mini Emma Neo" è conforme alla direttiva 2014/53/UE. Il testo completo della dichiarazione di conformità è consultabile alla pagina [www.svakom.com/de-pdf](http://www.svakom.com/de-pdf)

La banda o le bande di frequenza radio in cui opera il dispositivo vibratore "Mini Emma Neo" sono 2400,0-2483,5MHz e la potenza massima di trasmissione della banda o delle bande di frequenza è  $\leq 6$ dBm.



#### Comunicazione sui diritti di proprietà intellettuale

Il presente prodotto, che comprende design, tecnologie, marchio, branding associato e tutti i materiali correlati, di seguito denominati collettivamente "Elementi protetti", sono di proprietà esclusiva di SVAKOM. Gli Elementi protetti sono tutelati dalle leggi e dai trattati internazionali sulla proprietà intellettuale, tra cui, a titolo esemplificativo ma non esaustivo, le leggi sul copyright, sui brevetti, sui marchi di fabbrica, sui segreti commerciali e sui diritti di design.

#### Limitazione di responsabilità

NELLA MISURA MASSIMA CONSENTITA DALLA LEGGE, SVAKOM, LE SUE AFFILIATE, I SUOI FUNZIONARI, DIRETTORI, DIPENDENTI, AGENTI, FORNITORI O LICENZIATARI NON SARANNO RESPONSABILI PER DANNI INDIRETTI, INCIDENTALI, SPECIALI, CONSEGUENZIALI O ESEMPLARI, INCLUSI MA NON LIMITATI A, DANNI PER PERDITA DI PIACERE, DISAGIO, MALFUNZIONAMENTO DEL PRODOTTO O ALTRE PERDITE NON TANGIBILI DERIVANTI DA: (I) ACCESSO O UTILIZZO DEL PRODOTTO DA PARTE DELL'UTENTE O INCAPACITÀ DI ACCEDERE O UTILIZZARE IL PRODOTTO, (II) QUALSIASI MALFUNZIONAMENTO ELETTRICO O RICONDUCEBILE ALLA BATTERIA, INCLUSI, A TITOLO ESEMPLIFICATIVO MA NON ESAUSTIVO, SURRISCALDAMENTO, PERDITA O ESPLOSIONE, (III) QUALSIASI EFFETTO FISICO INDESIDERATO O DISAGIO DERIVANTE DALL'USO DEL PRODOTTO, (IV) QUALSIASI DANNO O LESIONE CAUSATA DA UTILIZZO, CONSERVAZIONE O MANIPOLAZIONE IMPROPRIA DEL PRODOTTO, (V) QUALSIASI DICHIARAZIONE ERRATA O MALINTESO SULLA FUNZIONALITÀ O SULLO SCOPO DEL PRODOTTO.

INDIPENDENTEMENTE DA QUALSIASI DISPOSIZIONE CONTRARIA CONTENUTA NEL PRESENTE DOCUMENTO, LA RESPONSABILITÀ DI SVAKOM NEI CONFRONTI DELL'UTENTE PER QUALSIASI DANNO DERIVANTE O CORRELATO AL PRESENTE CONTRATTO (PER QUALSIASI CAUSA E INDIPENDENTEMENTE DALLA FORMA DELL'AZIONE), SARÀ IN QUALSIASI MOMENTO LIMITATA AGLI IMPORTI PAGATI DALL'UTENTE A SVAKOM PER L'ACQUISTO DI QUESTO PRODOTTO.

ALCUNE GIURISDIZIONI NON CONSENTONO L'ESCLUSIONE O LA LIMITAZIONE DI ALCUNI DANNI. PERTANTO ALCUNE DELLE LIMITAZIONI E DELLE ESCLUSIONI DI CUI SOPRA POTREBBERO NON ESSERE APPLICABILI ALL'UTENTE, NELL'AMBITO DI TALI GIURISDIZIONI, LA RESPONSABILITÀ DI SVAKOM SARÀ LIMITATA NELLA MISURA MASSIMA CONSENTITA DALLA LEGGE APPLICABILE.

SVAKOM DECLINA QUALSIASI TIPO DI GARANZIA, ESPRESSA O IMPLICITA, LEGALE O DI ALTRO TIPO, INCLUSE, A TITOLO ESEMPLIFICATIVO MA NON ESAUSTIVO, LE GARANZIE DI COMMERCIALIZZABILITÀ, NON VIOLAZIONE E IDONEITÀ A SCOPI PARTICOLARI.

LA SEZIONE SULLA LIMITAZIONE DI RESPONSABILITÀ RESTERÀ IN VIGORE ANCHE DOPO LA CESSAZIONE O LA SCADENZA DEL PRESENTE MANUALE O DELL'UTILIZZO DEL PRODOTTO SVAKOM DA PARTE DELL'UTENTE.

PROGETTATO E SVILUPPATO DA SVAKOM UNITED STATES INC  
MADE IN CHINA

Prodotto da Qianhe  
Indirizzo: Building 3, No. 3, Chang'an Fengsheng Road, Chang'an Town, Dongguan, Guangdong, China

Svakom Europe BV  
Herengracht 449 A, 1017BR Amsterdam, Paesi Bassi

© 2024 SVAKOM. Tutti i diritti riservati.

Sito web: [www.svakom.com](http://www.svakom.com)

Supporto: [support@svakom.com](mailto:support@svakom.com)

## KR 경고

이 제품은 오락용으로만 판매됩니다. 이 제품은 성인과 사용할 수 있습니다. 신체적, 감각적 또는 정신적 능력이 제한적인 사람(어린이를 포함하여)은 사용해서는 안 됩니다. 이 제품을 혼자서 작동시킬 수 없는 사람은 사용하지 않습니다. 의사의 치료를 받고 있거나 의료 기기를 사용해야 하는 질환이 있는 경우, 사용 전에 의사와 상담하시기 바랍니다. 부거나, 열증이 있거나, 물집이 생기거나 또는 찰라진 피부에는 사용하지 마십시오. 머리, 얼굴, 목, 가슴, 배 또는 뼈가 있는 신체 부위에는 사용하지 마십시오.

이 제품은 의료 기기가 아닙니다. 이 제품을 사용한다고 해서 어떠한 의학적 주장도 정당화되거나 암시되지 않습니다. 사용 중에 불편함을 느끼면 즉시 사용을 중단하고 전문가에게 치료를 받으십시오.

## 환영

SVAKOM 제품을 구매하신 것을 감사합니다. 당신의 혁신적인 고급 제품은 여러분이 성적 즐거움을 추구하는 것을 안전하게 도와드리도록 디자인되었습니다. 제품을 사용하기 전에 이 설명서를 전체적으로 읽고 안전 정보에 따르시기 바랍니다.

## 패키지 내용물

Mini Emma Neo, 충전 케이블, 보관 파우치, 사용 설명서

## 사양

제품명 :	Mini Emma Neo
제품 코드 :	SA299C
크기 :	170×40×40mm
재질 :	실리콘, ABS 플라스틱
무게 :	130g
배터리 용량 :	600mAh
배터리 유형 :	폴리머 리튬 배터리
입력 :	5V-0.6A
충전 시간 :	1.5 시간
배터리 수명 :	2 시간
모드 :	5+1 (진동 + 지능형)
강도 레벨 :	10 (진동)
방수 레벨 :	방수
소음 레벨 :	≤60dB
이상적인 환경 :	-10°C 에서 +50°C 까지
작동 주파수 :	2400.0-2483.5MHz
송신 출력 :	+0.827dBm (최대)
FCC ID :	2A74F-SA299C

## 개요

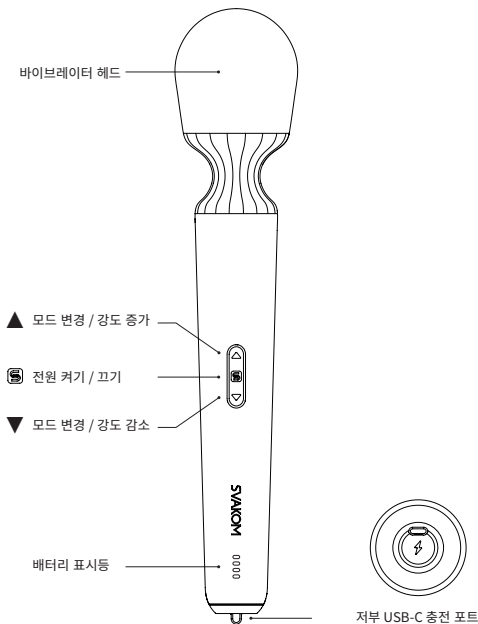

## 사용 방법

### 키 / 끄기

- 을 2 초 동안 누르세요.
- 진동을 시작, 일시 정지 또는 다시 시작하려면 ● 을 누르세요.

### 위치

바이브레이터 헤드를 사용하여 외부 신체 부위를 자극합니다.

### 강도

이 제품은 10 가지의 진동 강도 레벨이 있습니다.

- ▲ 을 눌러 레벨을 하나씩 올리거나 길게 눌러 최대 레벨로 건너뛩니다. ▼ 을 눌러 레벨을 하나씩 내리거나 길게 눌러 바로 최소 레벨로 돌아옵니다.

### 모드

이 제품은 5+1 진동 모드가 있습니다. 추가된 지능형 모드는 자동 변형으로 섹스 리듬을 모방합니다.

- 모드를 변경하려면 ● 또는 ▼ 을 두 번 누르세요.
- 지능형 모드로 전환하거나 / 지능형 모드를 종료하려면 ● 을 두 번 누르세요.

### 메모리 기능

이 제품은 전원이 꺼지기 전에 사용했던 마지막 모드로 다시 복원됩니다. 강도는 항상 최소 레벨에서 시작됩니다.

### 여행 잠금 기능

이 제품은 여행 중에 전원이 꺼지지 않도록 잠금 기능이 있습니다.

- 제품을 잠그려면 전원이 꺼져 있어야 합니다. ▲ 및 ▼ 을 주변 표시등이 깜빡일 때까지 길게 누릅니다. 그렇게 하면 제품의 전원이 꺼집니다.
- 잠금 기능을 해제하려면 위 과정을 반복합니다. 제품은 꺼진 상태로 유지됩니다.
- 이 제품에 잠금 기능이 적용된 경우 충전하면 자동으로 잠금 기능이 해제됩니다.

### 앱 및 인터랙티브 기능

많은 플레이 옵션을 원한다면 이 제품은 블루투스 지원 스마트 기기에서 디지털 앱 및 플랫폼과 함께 사용할 수 있습니다. 권장되는 앱은 다음과 같습니다.

- SVAKOM 앱을 사용하면 설정을 사용자 지정하고, 단거리, 장거리 및 공유 제어를 시도하며, 어떤 거리에서도 파트너와 상호 작용할 수 있습니다.
- FeelConnect 3 앱을 사용하면 지능형 성인 비디오 콘텐츠와 동기화할 수 있습니다.
- FeelPerformer.com 을 사용하면 인터랙티브 웹캠 쇼를 라이브 스트리밍할 수 있습니다.



자세한 내용은 당사 웹사이트인 [www.svakom.com/app](http://www.svakom.com/app) 을 참조하세요.

## 충전

처음 사용하기 전에 이 제품을 완전히 충전하세요. USB-C 플러그를 제품에 연결하고 USB-A 플러그를 전원에 연결합니다.

배터리 표시등은 충전 상태를 나타냅니다.

- 1 개 표시등: 최대 25%
- 2 개 표시등: 25-50%
- 3 개 표시등: 50-75%
- 4 개 표시등: 75-100%
- 깜빡임: 충전 중

참고: 충전 시 UL 인증 또는 이와 동등한 5V 출력 USB 어댑터만 사용하십시오. 빠른 충전기 또는 출력 이 5V 를 초과하는 어댑터는 사용하지 마십시오.

## 세척, 관리 및 보관

- 사용 전후에 이 제품을 세척하세요. 따뜻한 물과 순한 비누 또는 적합한 성인용품 세척제를 사용한 후 헹구고 말려주세요.
- 이 제품과 호환되는 유일한 윤활제는 수성윤활제입니다. 실리콘 기반 윤활제 또는 다른 물질을 사용하지 마세요.
- 이 제품은 직사광선, 극단적인 고온 또는 저온, 재료를 손상시킬 수 있는 물질에 노출되지 않은 안전한 건조한 곳에 보관하세요.

## 안전 정보

### 오용에 대한 경고

- 이 제품은 성인 전용 제품입니다. 외부 신체에만 사용하세요. 제품은 의도된 용도로만 사용하여 사용 전에 예세서를 제거해 주세요.
- 이 제품은 어린이와 애완동물이 닿지 않는 곳에 보관하세요.
- 성병의 위험이 있으므로 다른 사람과 이 제품을 공유하지 마세요. 필요할 때 보호 조치를 취하세요.
- 손상, 구멍 또는 퇴화가 감지되면 이 제품을 사용하지 마세요.
- 손상, 구멍 또는 퇴화가 느껴지고 있지 마세요. 교체할 수 없는 배터리 등이 포함되어 있습니다.
- 이 제품이 비정상적으로 작동하면 사용을 중단하고 당사 웹사이트의 지원 섹션을 방문하세요.

### 배터리 관리

- 이 제품에는 교체할 수 없는 충전식 폴리머 리튬 배터리가 장착되어 있습니다. 지역 주 전압 레벨이 제품 사양에 적합한 곳에서만 이 제품을 충전하세요.
- 충전하는 동안 이 제품을 사용하지 마세요. 물이나 다른 액체에 담그지 마세요.
- 배터리 수명을 최적으로 유지하려면 이 제품을 사용하지 않더라도 정기적으로 충전하세요.
- 충전 후 즉시 전원 공급 장치에서 충전 케이블을 분리하세요.

## 일반 정보

### 보증 및 품질 보장

모든 SVAKOM 제품은 2 년 보증 및 10 년 품질 보장 서비스가 제공됩니다 (승인되지 않은 온라인 마켓플레이스 판매자로부터 구매한 경우는 제외). 이 제품을 등록하거나 이 제품에 대한 문제를 제기하려면 [www.svakom.com/warranty-claim](http://www.svakom.com/warranty-claim) 을 방문하세요.

### 전자기 및 배터리 페기

EU 및 별도의 폐기를 추가 시스템이 있는 기타 유럽 국가에서 적용됩니다. 소비자는 사용한 배터리를 반납할 법적 의무가 있습니다. 배터리 및 전자기기는 결코 가정용 쓰레기로 폐기하면 안 되며 재활용하기 위해 적절한 추가 장소로 가져가야 합니다. 가로줄이 그려진 쓰레기통 기호는 이를 명확하게 알려 주기 위한 경고입니다: ♻.

### 재료 안전성

모든 SVAKOM 제품은 신체에 안전한 재료를 사용하여 제작됩니다.

### 국제 인증

SVAKOM 제품은 EU ROHS 인증을 통과하고 EU CE 지침 및 WEEE 지침을 만족합니다. SVAKOM 제품은 유럽 및 북미 기관에서 발행한 공식 안전 및 환경 보호 표준 "Green" 을 충족합니다.



### FCC 규정 준수

FCC 규정 제 15 조를 준수합니다. 작동에는 다음의 2 가지 조건이 적용됩니다. (1) 본 기기 또는 유선 간섭을 일으키지 않으며 (2) 본 기기는 비의도적이거나 악용을 유발할 수 있는 간섭을 포함해 수신 또는 간섭을 수용해야 합니다. 규정 준수 책임을 보유한 당사자가 명시적으로 승인하지 않은 변경 또는 수정은 기기 작동에 대한 사용자 권한을 무효화할 수 있습니다.

**참고:** 본 장치는 테스트를 거쳐 FCC 규정 제 15 조에 의거한 클래스 B 디지털 기기 제한사항을 준수하는 것으로 확인되었습니다. 해당 제한은 주거 시설 설치 시 유해한 간섭으로부터 합리적으로 보호를 제공하기 위해 고안되었습니다. 본 장치는 무선 주파수 에너지를 생성, 방출할 수 있습니다. 지침에 따라 설치, 사용하지 않을 시 무선 통신에 유해한 간섭을 일으킬 수 있습니다. 단, 특정 설치에서 간섭이 발생하지 않는다는 보장은 없습니다. 본 장치가 라디오, TV 수신에 유해한 간섭을 일으킬 시 (장치의 전원을 끄고 렘오류가 확인 가능), 사용자는 다음과 같은 조치 중 하나 이상을 수행해 간섭을 교정할 것을 권장합니다.

- 수신 안테나 방향을 조정하거나 또는 재배치합니다.
- 장치 및 수신기 간 거리를 넓힙니다.
- 수신기 연결 회로와 다른 회로 콘센트로 장치를 연결합니다.
- 도움이 필요한 경우, 대리점 또는 전문 라디오/TV 기술자에게 문의하십시오.

본 기기는 일반 RF 노출 요건을 충족한다는 평가를 받았습니다. 이 장치는 휴대용 노출 조건에서 제한 없이 사용할 수 있습니다.

#### 제품 정보

추가 정보: EU CE 지침 및 WEEE 지침은 '환경 보호를 위한 이중 지침' 또는 '이중 녹색 지침'으로 일컫어지며, 납, 카드뮴, 수은을 비롯한 전자제품의 유해 물질을 제한하는 데에 활용됩니다. ROHS는 '특정 유해 물질 사용 제한', WEEE는 '전기 및 전자 장치 폐기물'을 일컫습니다. 해당 두 가지 지침에 명시된 표준을 충족하는 제품은 '친환경 제품'으로 광고할 수 있습니다.

EU CE 지침은 유럽 연합에서 발행한 일련의 제품 표준을 충족하는 것으로, 표준 준수 기업은 제품 및 라벨에 CE 인증 마크를 적용할 수 있습니다. SVAKOM 제품은 해당 지침에 명시된 표준을 초과하여 제품이 모든 EU 요건을 준수함을 식별할 수 있는 표시를 사용할 권한을 보유합니다.

Mini Emma Neo 모델 번호 : SA299C

제품명: Mini Emma Neo 는 지침 2014/53/EU 필수 요건 및 기타 관련 조항을 준수합니다. 제 10(2) 및 제 10(10)에 의거하여, 본 제품은 모든 EU 회원국에서 사용이 허용됩니다.

Mini Emma Neo 사용 환경은 온도 -10° C ~ +50° C 사이입니다.

SAR: 본 기기는 신체 5mm 거리에서 사용할 시 RF 사양을 준수합니다.

부정확한 유형의 배터리로 교체할 시 폭발의 위험이 있습니다. 사용한 배터리는 지침에 따라 폐기하십시오.

#### 유럽 표준 충족

**통지**  
이들 통해 SVAKOM 은 무선 장치 유형 바이브레이터 'Mini Emma Neo' 가 지침 2014/53/EU 를 준수함을 선언합니다. EU 적합성 선언 전문은 [www.svakom.com/de-pdf](http://www.svakom.com/de-pdf) 에서 확인하십시오.

무선 장치 바이브레이터 'Mini Emma Neo' 작동 주파수 대역은 2400.0-2483.5MHz이며, 해당 주파수 대역 또는 대역의 방출 최대 송신 전력은  $\leq +6dBm$ 입니다.



#### 지적재산권 고지

디자인, 기술, 상표 관련 브랜드, 모든 관련 자료를 포괄하는 이 제품 (이하 통칭 "보호 요소") 은 SVAKOM 독점 자산입니다. 보호 요소는 저작권법, 특허법, 상표법, 영업기밀법, 디자인권을 포함하되 이에 국한되지 않는 국제 지적재산권법 및 조약에 의거하여 보호받습니다.

#### 책임 제한

관련 법률이 허용하는 최대 한도 내에서 SVAKOM, 그 계열사, 임원, 이사, 직원, 대리인, 공급업체 또는 라이선스 제공자는 다음과 같은 줄거용, 불완전, 제품 오작동, 기타 무형적 손실에 대한 손해를 포함하되 이에 국한되지 않는 간접적, 우발적, 특수적, 결과적, 예시적 손해에 대하여 책임을 지지 않습니다. (I) 제품 접근 또는 사용 또는 사업 또는 사용 불가능, (II) 과열, 누출, 폭발을 포함하되 이에 국한되지 않는 전기 또는 배터리 오작동, (III) 제품 사용에 의해 발생한 비의도적 신체적 효과 또는 불평판, (IV) 제품의 부적절한 사용, 보관, 취급으로 인해 발생한 일체의 손상 또는 부상, (V) 제품 기증, 목적에 대한 허위 진술 또는 오해.

본 합의에 포함된 내용과 상반되는 내용에도 불구하고 본 합의로 인해 발생 또는 관련된 모든 손해에 대하여 SVAKOM의 책임 (소송 및 원인 불문)은 항상 귀하가 본 제품을 위해 지불한 금액으로 제한합니다.

일부 관할권은 특정 손해 배제 또는 제한을 허용하지 않으므로 상기 제한 및 배제 중 일부가 귀하에게 적용되지 않을 수 있습니다. 해당 관할권에서 SVAKOM 책임은 해당 법률이 허용하는 최대 범위로 제한됩니다.

SVAKOM 제품은 상품성, 비침해, 특정 목적 적합성 관련 보증을 포함하되 이에 국한되지 않으며 명시적, 묵시적, 법적, 기타 모든 종류의 보증을 면책합니다.

책임 제한 색서는 본 매뉴얼 또는 SVAKOM 제품 사용 종료, 만료 후에도 유효합니다.

SVAKOM UNITED STATES INC 에서 디자인 및 개발

중국 제조

제조사 : Qianhe

주소 : 중국 광둥성 동관시 창안진 창안정서로 3 번지 3 동

Svakom Europe BV

Herengracht 449 A, 1017BR 암스테르담, 네덜란드

© 2024 SVAKOM. 모든 권리 보유.

웹사이트 : [www.svakom.com](http://www.svakom.com)

지원팀 : [support@svakom.com](mailto:support@svakom.com)

## CN 警告

本产品仅作娱乐用途出售。本产品仅供成人使用。身体、感官或智力能力有限者（包括儿童）不得使用。任何无法自行操作本产品的人群都不应使用本产品。任何正在接受医生治疗的人群或因患有疾病而需要使用任何医疗设备的人群在使用前应咨询医生。请勿将本产品用于肿胀、发炎、起泡或破损的皮肤。请勿将本产品用于头部、面部、喉咙、胸部、腹部或多骨的身体部位。

本产品不是医疗设备。我们并不保证或暗示使用本产品能起任何医疗作用。如果在使用过程中出现任何不适，请立即停止使用并寻求专业医生的帮助。

## 欢迎

感谢您购买 SVAKOM 产品。我们的产品具有创新精神和奢华品质，旨在鼓励人们在追求性快感的过程中进行安全探索。使用前，请仔细阅读产品说明书，并遵守其中的安全信息。

## 包装内容

Mini Emma Neo、充电线、收纳袋、说明书

## 产品规格

产品名称:	Mini Emma Neo
产品型号:	SA299C
尺寸:	170×40×40mm
材质:	硅胶、ABS 塑料
重量:	130g
电池容量:	600mAh
电池类型:	聚合物锂电池
输入:	5V=0.6A
充电时间:	1.5H
使用时长:	2H
模式:	5+1 (震动 + 智能)
强度:	10 (震动)
防水等级:	防水
噪音等级:	≤60dB
使用温度:	-10°C 至 +50°C
工作频率:	2400.0-2483.5MHz
发射功率:	+0.827dBm (最大值)
FCC ID:	2A74F-SA299C

## 概述

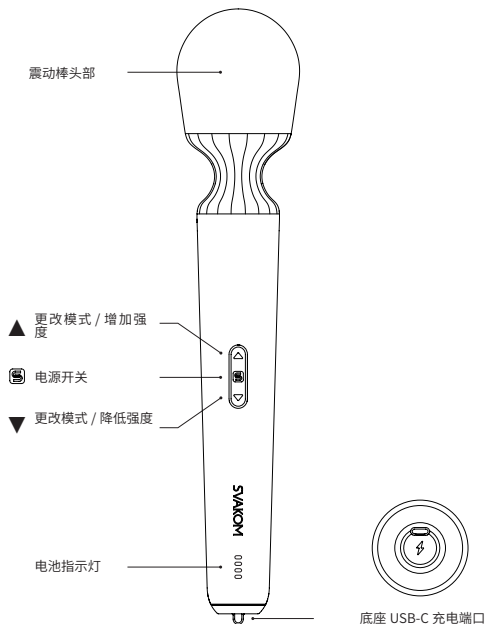

## 操作指南

### 开 / 关

- 按住  2 秒。
- 如需开始、暂停或恢复震动，单击 .



### 位置

使用震动棒头部刺激身体外部区域。

### 震动强度

本产品有 10 档震动强度。  
• 单击  逐渐增强，长按直达最高强度。单击  逐渐减弱，长按直返最低强度。



### 震动模式

本产品有 5+1 种震动模式。额外的智能模式可模拟异性节奏，并自动更改模式。  
• 如需更改模式，请双击  或 。  
• 如需进入 / 退出智能模式，请双击 .

### 记忆功能

本产品开机后可自动恢复上次关机最后使用的震动模式。强度始终从最低开始。

### 旅行锁

本产品具有旅行锁功能，可防止在旅行途中误启。  
• 如需锁定，产品必须处于关机状态。按住  和  直到周围的指示灯闪烁。产品将锁定并保持关机状态。  
• 如需解锁，重复上述过程。产品将保持关闭状态。  
• 如果本产品已锁定，充电将自动解锁。

### App 和互动功能

本产品可与蓝牙智能设备上的 App 和平台配合使用，提供更多玩法选项。我们推荐：  
• SVAKOM App 可自定义设置，尝试短距离、长距离和共享控制，并与任何距离的伴侣互动；  
• FeelConnect 3 App，与交互式成人视频内容同步；以及  
• FeelPerformer.com，用于视频直播。



欲了解更多详情，请访问我们的网站 [www.svakom.com/app](http://www.svakom.com/app)。

### 充电

首次使用前，请将本产品充满电。将 USB-C 端口插入产品，USB-A 端口插入电源。

### 电池指示灯显示电量：

- 1 格：最高 25%
- 2 格：25-50%
- 3 格：50-75%
- 4 格：75-100%
- 闪烁：正在充电

注意：仅限使用 UL 认证或同等权威认证的 5V 输出 USB 适配器充电。请勿使用输出电压超过 5V 的快速充电器或适配器。

## 清洁、保养和储存

- 每次使用前后都要清洁本产品。使用温水搭配温和的肥皂或合适的玩具清洁剂，然后冲洗并晾干。
- 与本产品只能与兼容水基润滑剂兼容。请勿使用硅基润滑剂或其他带有润滑性质的物品。
- 请将本产品存放在安全、干燥的地方，避免阳光直射，极热或极冷可能损坏本产品的材料。

## 安全信息

### 防止误用警告

- 仅供成人使用。仅供外部使用。本产品仅用于指定用途。使用前请摘下首饰。
- 将本品远离儿童和宠物储存。
- 避免与他人共用本产品，以免引发传播疾病。必要时采取保护措施。
- 如果发现本产品有任何损坏、裂纹或退化，请勿使用。
- 不要试图改装或拆卸本产品，包括任何不可更换的电池。
- 如果本产品功能异常，请停止使用并访问我们网站的用户帮助。

### 电池维护

- 本产品含有不可更换的可充电聚合物锂电池。只能在当地电源电压水平适合产品规格的情况下为本产品充电。
- 充电期间，请勿在水中或其他液体中使用、清洁或浸泡本产品。
- 为了获得最佳的电池寿命，即使不使用本产品，也要定期充电。
- 充电后请立即从电源上拔下充电线。

## 其他信息

### 保修和担保

每件 SVAKOM 产品均享有 2 年保修和 10 年质量保证（不包括从未经授权的在线卖家处购买的产品）。如需注册该产品或进行索赔，请访问 [www.svakom.com/warranty-claim](http://www.svakom.com/warranty-claim)。

### 电子设备和电池的丢弃处理

适用于欧盟和其他有垃圾分类收集系统的欧洲国家。作为消费者，您有上交废旧电池的法律义务。切勿将电池和电子设备丢弃在家庭垃圾中。应送到相应的回收点进行回收。划线的垃圾桶标志旨在明确提醒您这一点：

### 材料安全

所有 SVAKOM 产品均采用对人体安全的材料进行制造。

### 国际认证

SVAKOM 产品已通过欧盟 ROHS 认证，符合欧盟 CE 指令和 WEEE 指令。SVAKOM 产品是“绿色”产品，符合欧洲和北美机构发布的官方安全和环保标准。



### 符合 FCC 规定

本设备符合 FCC 规则第 15 部分。操作须符合以下两个条件：(1) 本设备不得造成有害干扰；(2) 本设备必须接受任何接收到的干扰，包括可能导致意外操作的干扰。任何未经合规方明确批准的更改或修改都可能导致用户操作设备的授权失效。

注意：本设备已经过测试，符合 FCC 规则第 15 部分规定的 B 类数字设备限制。这些限制旨在为住宅安装提供合理保护，防止有害干扰。本设备会产生和辐射射频能量。如果不按照说明安装和使用，可能会对无线电通信造成有害干扰。但是，不能保证在特定安装环境中不会产生干扰。如果本设备确实对无线电或电视接收造成有害干扰（可通过关闭和打开设备来确定），建议用户尝试采取以下一项或多项措施来消除干扰：

- 调整接收天线的方向或位置。
- 增大设备与接收器之间的距离。
- 将设备连接到与接收机不同电路的插座上。
- 向经销商或有经验的无线电/电视技术人员寻求帮助。

本设备经评估符合一般射频频暴露要求。该设备可在便携式暴露条件下使用，不受任何限制。

#### 产品信息

其他信息：欧盟 CE 指令和 WEEE 指令被称为“环境保护双指令”或“双绿色指令”，用于限制电子产品中的有害物质，包括铅、镉和汞。ROHS 代表“限制使用某些有害物质”；WEEE 代表“废弃电气和电子设备”。符合这两个指令规定标准的产品可以标榜为“绿色产品”。

欧盟 CE 指令：是欧盟颁布的一系列产品标准的统称；符合标准的企业可在其产品上申请 CE 认证标志和标识。SVAKOM 产品超越了这些指令规定的标准，并被授权使用标志来表明产品符合所有欧盟要求。

Mini Emma Neo, 声明此型号： SA299C

产品名称：Mini Emma Neo, 符合 2014/53/EU 指令的基本要求和相关规定。根据第 10(2) 条和第 10(10) 条，该产品允许在所有欧盟成员国使用。

在温度介于 -10° C 至 +50° C 之间的环境中使用 Mini Emma Neo。

SAR: 当设备在距离您身体 5 毫米处使用时，设备符合 RF 规范。

如果更换的电池类型不正确，则存在爆炸风险。根据说明处理废旧电池。

#### 符合欧洲标准

##### 注意

SVAKOM 特此声明，无线设备震动棒“Mini Emma Neo”符合欧盟指令 2014/53/EU。欧盟符合性声明全文可在以下网址获取：[www.svakom.com/de-pdf](http://www.svakom.com/de-pdf)

无线设备震动棒“Mini Emma Neo”工作的频段为 2400.0-2483.5MHz 在该频段发射的最大发射功率为 ≤ +6dBm。



#### 知识产权声明

本产品，包括其设计、技术、商标、相关品牌以及所有相关材料（以下统称为“受保护要素”），均为 SVAKOM 的专有财产。受保护要素受国际知识产权法律和条约的保护，包括但不限于版权法、专利法、商标法、商业秘密法和外观设计权。

#### 责任限制

在适用法律允许的最大范围内，SVAKOM、其附属机构、管理人员、董事、雇员、代理、供应商或许可方不对任何间接的、附带的、特殊的、后果性的或惩罚性的损害负责，包括但不限于因以下原因造成的使用感降低、不适、产品故障或其他无形损失：(i) 您对产品的获取或使用，或获取失败或使用失败；(ii) 任何电气或电池故障，包括但不限于过热、泄漏或爆炸；(iii) 因使用产品而造成的任何意外身体影响或不适；(iv) 因不当使用、储存或处理产品而造成的任何损害或伤害；以及 (v) 有关产品功能或用途的任何虚假陈述或误解。

无论本手册是否有相反规定，SVAKOM 对您因本协议引起的或与本协议有关的任何损害所承担的责任（无论出于何种原因，也无论采取何种诉讼形式），在任何时候均以您为本产品向 SVAKOM 支付的金额为限。

某些司法管辖区不允许排除或限制某些损害，因此上述某些限制和排除可能不适用于您。在这些司法管辖区，SVAKOM 的责任将在适用法律允许的最大范围内予以限制。

SVAKOM 特此声明不提供任何明示或暗示、法定或其他形式的保证，包括但不限于任何适销性、非侵权性和特定用途适用性的保证。

责任限制条款在本手册或您使用 SVAKOM 产品终止或到期后继续有效。

由 SVAKOM UNITED STATES INC 设计开发  
中国制造

谦禾生产  
地址：China 中国广东省东莞市长安镇长安丰盛路 3 号 3 号楼

Svakom Europe BV  
荷兰阿姆斯特丹 Herengracht 449 A, 1017BR

© 2024 SVAKOM. 保留所有权利。  
网站：[www.svakom.com](http://www.svakom.com)  
帮助：[support@svakom.com](mailto:support@svakom.com)